

ROTHENBERGER

ROTIGER CL



ROTIGER CL
Charger / Battery

DE Bedienungsanleitung
EN Instructions for use
FR Instruction d'utilisation
ES Instrucciones de uso
IT Istruzioni d'uso
NL Gebruiksaanwijzing
PT Instruções de serviço
DA Brugsanvisning
SV Bruksanvisning
NO Bruksanvisning
FI Käyttöohje
PL Instrukcja obsługi
CS Návod k používání
TR Kullanım kilavuzu

HU Kezelési útmutató
SL Navodilo za uporabo
SK Návod na obsluhu
HR Upute za uporabu
BG Инструкция за експлоатация
RO Manualului de utilizare
ET Kasutusjuhend läbi
LT Naudojimo instrukcija
LV Lietošanas pamācība
EL Οδηγίες χρήσεως
RU Инструкция по использованию
ZH 使用说明书
JA マニュアル



rothenberger.com

A Overview ROTIGER CL

basic no.: 1200003954

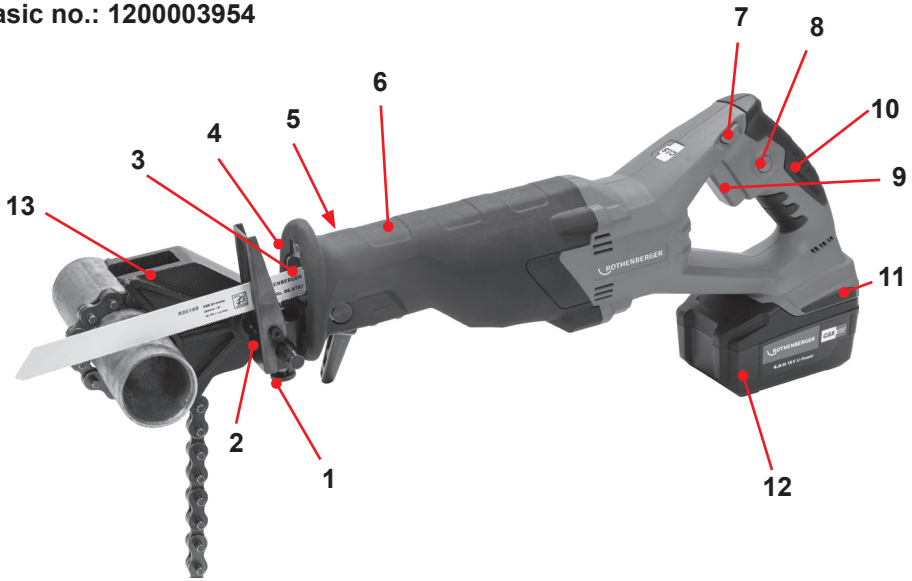

B Assembly, Initial Operation, Setting



C Pipe chain adaptor

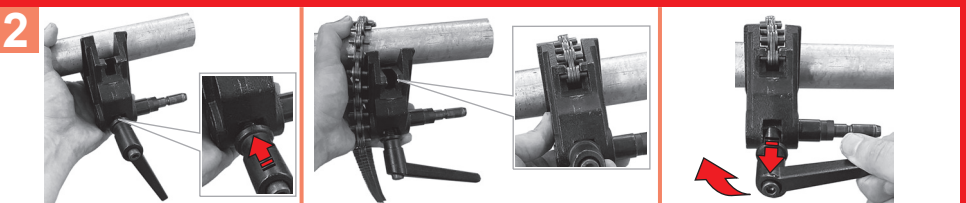
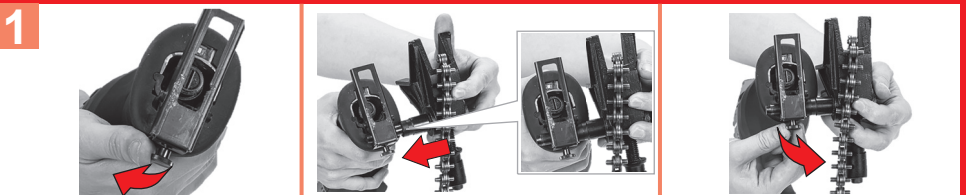

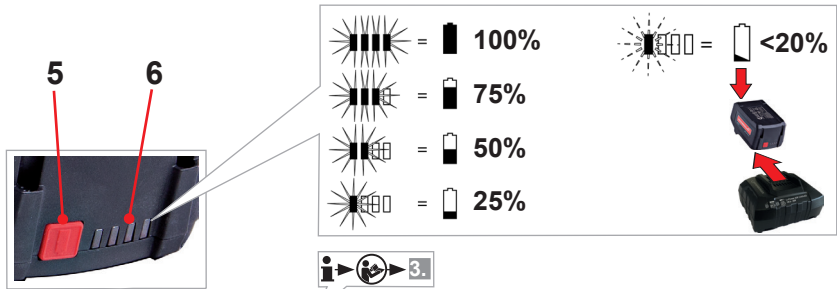

Battery	art. no.	U	C	W	Ic	t
RO BP18/2	1000001652	18 V	2,0 Ah	400 g	3 A	40 min
RO BP18/4	1000001653	18 V	4,0 Ah	670 g	3 A	80 min
RO BP18/4 Li-HD	1000002548	18 V	4,0 Ah	584 g	3 A	80 min
RO BP18/8 Li-HD	1000002549	18 V	8,0 Ah	977 g	3 A	160 min

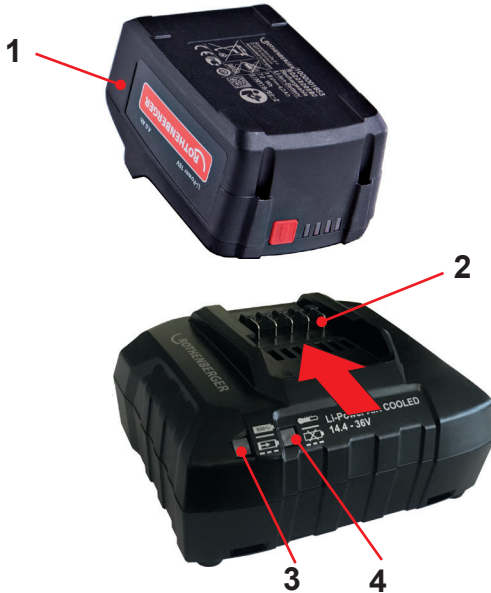

Charger	art. no.	U1	f1	P1	U2	I2	Nc	W
RO BC14/36 EU	1000001654	220 - 240V	50 - 60Hz	85W	14 - 42V	3,0 A DC	4 - 10	600g
RO BC14/36 AUS	1000001655	220 - 240V	50 - 60Hz	85W	14 - 42V	3,0 A DC	4 - 10	600g
RO BC14/36 USA CND	1000001656	115V	50 - 60Hz	85W	14 - 42V	3,0 A DC	4 - 10	600g
RO BC14/36 UK	1000001691	220 - 240V	50 - 60Hz	85W	14 - 42V	3,0 A DC	4 - 10	600g

fig. charger and battery similar

Intro

EU-KONFORMITÄTSEKTLÄRUNG

Wir erklären in alleiniger Verantwortung, dass dieses Produkt mit den angegebenen Normen und Richtlinien übereinstimmt.

EU-DECLARATION OF CONFORMITY

We declare on our sole accountability that this product conforms to the standards and guidelines stated.

DECLARATION EU DE CONFORMITÉ

Nous déclarons sous notre propre responsabilité que ce produit est conforme aux normes et directives indiquées.

DECLARACION DE CONFORMIDAD EU

Declaramos, bajo nuestra responsabilidad exclusiva, que este producto cumple con las normas y directivas mencionadas.

DICHARAZIONE DI CONFORMITÀ EU

Dichiariamo su nostra unica responsabilità, che questo prodotto è conforme alle norme ed alle direttive indicate.

EU-KONFORMITEITSVERKLARING

Wij verklaren in eigen verantwoordelijkheid dat dit product overeenstemt met de van toepassing zijnde normen en richtlijnen.

DECLARAÇÃO DE CONFORMIDADE EU

Declaramos, sob responsabilidade exclusiva, que o presente produto está conforme com as Normas e Directivas indicadas.

EU-KONFORMITETSEKTLÆRING

Vi erklærer som eneansvarlig, at dette produkt er i overensstemmelse med anførte standarder, retningslinjer og direktiver.

EU-FÖRSÄKRAN

Vi försäkrar på eget ansvar att denna produkt uppfyller de angivna normerna och riktlinjerna.

EU-SAMSVARSEKTLÆRING

Vi erklærer på eget ansvar at dette produktet stemmer overens med de følgende normer eller normative dokumenter.

TODISTUS EU-STANDARDINMUKAISUUDESTA

Todistamme täten ja vastaamme yksin siitä, että tämä tuote on allalueteltujen standardien ja standardomisasiakirjojen vaatimusten mukainen.

DEKLARACJA ZGODNOŚCI EU

Oświadczamy z pełną odpowiedzialnością, że produkt ten odpowiada wymaganiom następujących norm i dokumentów normatywnych.

EU-PROHLÁŠENÍ O SHODI

Se vši zodpovedností prohlašujeme, že tento výrobek odpovídá následujícím normám a normativním dokumentům.

EU UYGUNLUK BEYANI

Tek sorumlu olarak bu ürünün yönetmelik hükümleri uyarınca араđыdaki normlara ve norm dokümanlarına uygunluđunu beyan ederiz.

EU-AZONOSSÁGI NYILATKOZAT

Teljes felelősségünk tudatában kijelentjük, hogy jelen termék megfelel a következő szabványoknak vagy szabványossági dokumentumoknak.

EU IZJAVA O SKLADNOSTI

S polno odgovornostjo izjavljamo, da je ta izdelek skladen z navedenimi standardi in direktivami.

VYHLÁSENIE O ZHODE EU

Vyhlasujeme na vlastnú zodpovednosť, že tento výrobok vyhovuje uvedeným normám a smerniciam.

EU-IZJAVA O USKLAĐENOSTI

Izjavljujemo s punom odgovornošću da je ovaj proizvod u skladu s navedenim standardima i smjericama.

EU ДЕКЛАРАЦИЯ ЗА СЪОТВЕТСТВИЕ

Ние най-отговорно декларираме, че този продукт съответства на зададените норми и предписания.

DECLARAȚIE DE CONFORMITATE EU

Declarăm pe propria răspundere că acest produs este conform cu standardele și directivele enumerate.

EL VASTAVUSDEKLARATSIOON

Me deklareerimine ainuisikuliselt vastutades, et kõnealune toode ühildub esitatud normide ja direktiividega.

EU ATITIKTIES DEKLARACIJA

Prisiimdami visą atsakomybę deklaruojame, kad šis gaminy's atitinka visus nurodytus standartus ir direktyvas.

ES ATBILSTĪBAS DEKLARĀCIJA

Mēs uz savu atbildību darām zināmu, ka šī prece atbilst norādītajiem standartiem un direktīvām

ΔΗΛΩΣΗ ΣΥΜΜΟΡΦΩΣΗΣ ΕΕ

Δηλώνουμε με αποκλειστική μας ευθύνη, ότι αυτό το προϊόν ανταποκρίνεται στα ακόλουθα πρότυπα ή έγγραφα τυποποίησης.

ДЕКЛАРАЦИЯ О СООТВЕТСТВИИ СТАНДАРТАМ

Мы заявляем что этот продукт соответствует следующим стандартам.

EU 符合性声明

我们基于排他责任郑重声明: 本品符合所述标准和指令的相关要求。

EU 適合宣言

当社は自らの責任において、本製品が上記の規格およびガイドラインに適合していることを宣言します。

Intro

CE ROTIGER CL:
2014/30/EU, 2006/42/EG, 2011/65/EU, EN 62841-1,
EN 62841-2-11, EN IEC 63000

Herstellerunterschrift
Manufacturer/ authorized representative signature



ppa. Thorsten Bühl **i.V. Maximilian Gottschalk**
Head of Business Unit Head of Innovation
ROTHENBERGER Management

Kelkheim, 01.06.2022

Technische Unterlagen bei/ Technical file at:
ROTHENBERGER Werkzeuge GmbH
Spessartstraße 2-4
D-65779 Kelkheim/Germany

CE Charger:
2014/35/EU, 2014/30/EU, 2011/65/EU, EN 60335-1,
EN 60335-2-29, EN 55014-1, EN 55014-2,
EN 61000-3-2, EN 61000-3-3, EN 50581

Herstellerunterschrift
Manufacturer/ authorized representative signature

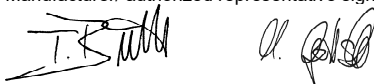

ppa. Thorsten Bühl **i.A. Maximilian Gottschalk**
Director Corporate Teamleader Product
Technology Approval & Patents

Kelkheim, 01.09.2018

Technische Unterlagen bei/ Technical file at:
ROTHENBERGER Werkzeuge GmbH
Spessartstraße 2-4
D-65779 Kelkheim/Germany

Intro

DEUTSCH - Originalbetriebsanleitung! Bedienungsanleitung bitte lesen und aufbewahren! Nicht wegwerfen! Bei Schäden durch Bedienungsfehler erlischt die Garantie! Technische Änderungen vorbehalten!	Seite 2
ENGLISH Please read and retain these directions for use. Do not throw them away! The warranty does not cover damage caused by incorrect use of the equipment! Subject to technical modifications!	Page 13
FRANÇAIS Lire attentivement le mode d'emploi et le ranger à un endroit sûr! Ne pas le jeter! La garantie est annulée lors de dommages dus à une manipulation erronée! Sous réserve de modifications techniques!	Page 23
ESPAÑOL ¡Por favor, lea y conserve el manual de instrucciones! ¡No lo tire! ¡En caso de daños por errores de manejo, la garantía queda sin validez! Modificaciones técnicas reservadas!	Página 34
ITALIANO Per favore leggere e conservare le istruzioni per l'uso! Non gettarle via! In caso di danni dovuti ad errori nell'uso, la garanzia si estingue! Ci si riservano modifiche tecniche!	Pagina 45
NEDERLANDS Lees de handleiding zorgvuldig door en bewaar haar goed! Niet weggooien! Bij schade door bedieningsfouten komt de garantieverlening te vervallen! Technische wijzigingen voorbehouden!	Bladzijde 56
PORTUGUES Queiram ler e guardar o manual de instruções! Não deitar fora! Em caso de avarias por utilização incorrecta, extingue-se a garantia! Reservado o direito de alterações técnicas!	Página 67
DANSK Læs betjeningsvejledningen, og gem den til senere brug! Smid den ikke ud! Skader, som måtte opstå som følge af betjeningsfejl, medfører, at garantien mister sin gyldighed! Ret til tekniske ændringer forbeholdes!	Side 78
SVENSKA Läs igenom bruksanvisningen och förvara den väl! Kasta inte bort den! Garantin upphör om apparaten har använts eller betjänats på ett felaktigt sätt! Med reservation för tekniska ändringar!	Sida 88
NORSK Les bruksanvisningen og oppbevar den vel! Ikke kast den! Oppstår skader på grunn av betjeningsfeil opphører garantiens gyldighet! Tekniske forandringer forbeholdes!	Side 98
SUOMI Lue ja säilytä tämä käyttöohje! Älä heitä pois! Takuu ei kata käyttövirheistä aiheutuvia vahinkoja! Oikeudet teknisiin muutoksiin pidätetään!	Sivulta 108
POLSKI Instrukcję obsługi proszę przeczytać i zachować! Nie wyrzucać! Przy uszkodzeniach wynikających z błędów obsługi wygasa gwarancja! Zmiany techniczne zastrzeżone!	Strony 118
ČESKY Navod k obsluze si prosím přečtěte a uschovejte jej! Nevyhazujte jej! V případě poškození způsobenem chybou obsluhou zanika záruka! Technické změny jsou vyhrazeny!	Stránky 129
TÜRKÇE Kullanım açıklamarını lütfen dikkatlice okuyunuz ve bir yerde muhafaza ediniz! Çöpe atmayınız! Kullanımında yapılan hatalar, garantinin silinmesine neden olur! Teknik deðişiklikler yapma hakkımız saklıdır!	Sayfa 139
MAGYAR Kérjük, olvassa el és őrizze meg a kezelési utasítást! Ne dobja el! A helytelen kezelésből származó károsodások esetén megszűnik a jótállás! Műszaki változtatások fenntartva!	Oldaltól 149
SLOVENSKO Preberite navodila za uporabo in jih shranite! Ne odvrzite jih! Ob poškodbah zaradi napak v uporabi preneha veljati garancija! Pridrujemo si pravico do tehničnih sprememb!	Stran 160
SLOVENSKÝ Prečítajte si prosím návod na obsluhu a uschovejte ho! Návod nezahadzujte! Pri poškodeníach v dôsledku chýb pri obsluhu zaniká záruka! Technické zmeny vyhradené!	Strana 170
HRVATSKI Molimo da pročitate i spremite upute za uporabu! Nemojte ih baciti! Kod kvarova zbog pogrešne uporabe odbacuje se jamstvo! Zadržavamo pravo tehničkih izmjena!	Stranica 181
БЪЛГАРСКИ Прочетете внимателно и запазете инструкцията за експлоатация! Не я захвърляйте или унищожавайте! При настъпили дефекти вследствие на неправилно обслужване гаранцията отпада! Технически изменения по уреда са изключително в компетенцията на фирмата производител!	Страница 191

Intro

ROMĂNESC

Vă rugăm să citiți și să păstrați manualul de utilizare! Nu îl aruncați! În cazul deteriorărilor cauzate de erori de operare, garanția se pierde! Ne rezervăm dreptul de a efectua modificări tehnice!

Pagina 203

ESTU

Palun lugege kasutusjuhend läbi ja hoidke alles! Ärge visake ära! Käsitsemisvigadest tingitud kahjustuste korral kaotab garantii kehtivuse! Oigus tehnilisteks muudatusteks reserveeritud!

Lehekülg 214

LIETUVOS

Perskaitykite naudojimo instrukciją ir pasilikite ją! Neišmeskite! Garan-tija nebus taikoma gedimams, atsiradusiems dėl netinkamo naudojimo! Pasilieka teisė daryti techninius pakeitimus!

Pusla-pis 224

LATVIEŠU

Lūdzu, izlasiet un uzglabājiet lietošanas instrukciju! Nemest prom! Ja ir bojājumi ekspluatācijas klūdas dēļ, garantija zaudē spēku! Paturēt tehniskas izmaiņas!

Lappuse 234

ΕΛΛΗΝΙΚΑ

Οδηγίες χειρισμού παρακαλείσθε να τις διαβάσετε και να τις φυλάσσετε! Μην τις πετάξετε! Σε ζημιές από σφάλματα χειρισμού παυει να ισχύει η εγγύηση! Με επιφύλαξη για τεχνικές αλλαγές!

Σελίδα 245

РУССКИЙ

Прочтите инструкцию по эксплуатации и сохраняйте её для дальнейшего использования! В случае поломки инструмента из-за несоблюдения инструкции клиент теряет право на обслуживание по гарантии! Возможны технические изменения!

Страница 256

中文版

请阅读并妥善保存本使用说明书！请勿丢弃！不正当使用所造成的损害不属于保证范围！保留因技术变化而对文档内容进行修改的权利！

第 268 页

日本語

操作説明書は目を通したあと、保管してください！捨ててはいけません！操作を誤ったために生じた損害に対しては、保証は行ないません！本装置に対する技術上の変更により説明書の内容に一致しない場合があります！

ページ 278

1	Hinweise zur Sicherheit.....	3
1.1	Bestimmungsgemäße Verwendung	3
1.2	Allgemeine Sicherheitshinweise für Elektrowerkzeuge.....	3
1.3	Spezielle Sicherheitshinweise.....	5
2	Technische Daten ROTIGER CL.....	8
3	Technische Daten Ladegerät und Akku (D).....	9
4	Funktion des Gerätes	9
4.1	Übersicht (A)	9
4.2	Montage, Inbetriebnahme, Einstellen (B-C)	9
4.3	Bedienung	9
4.4	Ladegerät und Akku (D).....	10
5	Pflege und Wartung	11
6	Zubehör	11
7	Kundendienst.....	11
8	Entsorgung.....	12

Kennzeichnungen in diesem Dokument:



Gefahr!

Dieses Zeichen warnt vor Personenschäden.



Achtung!

Dieses Zeichen warnt vor Sach- oder Umweltschäden.



Aufforderung zu Handlungen

1.1 Bestimmungsgemäße Verwendung

Für Schäden durch nicht bestimmungsgemäßen Gebrauch haftet allein der Benutzer.

Allgemein anerkannte Unfallverhütungsvorschriften und beigelegte Sicherheitshinweise müssen beachtet werden.

ROTIGER CL

Die Maschine ist geeignet zum Sägen von Holz, Metallen, Kunststoffen oder ähnlichen Werkstoffen wie Hartgummi, Fiberglas usw. Bei Anwendungen mit übermäßig starkem Verschleiß (z. B. Palettenbau/ -reparatur) sind Garantieleistungen nur eingeschränkt gültig.

Verwenden Sie nur original ROTHENBERGER- oder CAS-(Cordless Alliance System) Akkupacks und Zubehör.

Ladegerät und Akku:

Die Ladegeräte sind ausschließlich zum Laden von ROTHENBERGER und CAS (Cordless Alliance System) Akkupacks geeignet.

Dieses Gerät ist nicht dafür bestimmt, durch Personen mit eingeschränkten physischen, sensorischen oder geistigen Fähigkeiten oder mangels Erfahrung und/oder mangels Wissen benutzt zu werden, es sei denn, sie werden durch eine für ihre Sicherheit zuständige Person beaufsichtigt oder erhalten von ihr Anweisungen, wie das Gerät zu benutzen ist.

Versuchen Sie niemals nicht-aufladbare Batterien zu laden. Explosionsgefahr!

Mit CAS gekennzeichnete Akkupacks sind zu 100% kompatibel mit CAS-Geräten (Cordless Alliance System). Zur Auswahl der richtigen Geräte wenden Sie sich bitte an Ihren Händler. Beachten Sie die Gebrauchsanleitungen der verwendeten Geräte.

1.2 Allgemeine Sicherheitshinweise für Elektrowerkzeuge



WARNUNG! Lesen Sie alle Sicherheitshinweise, Anweisungen, Bebilderungen und technischen Daten, mit denen dieses Elektrowerkzeug versehen ist.

Versäumnisse bei der Einhaltung der nachfolgenden Anweisungen können elektrischen Schlag, Brand und/oder schwere Verletzungen verursachen.

Bewahren Sie alle Sicherheitshinweise und Anweisungen für die Zukunft auf.

Der in den Sicherheitshinweisen verwendete Begriff „Elektrowerkzeug“ bezieht sich auf netzbetriebene Elektrowerkzeuge (mit Netzkabel) und auf akkubetriebene Elektrowerkzeuge (ohne Netzkabel).

1) Arbeitsplatzsicherheit

- a) **Halten Sie Ihren Arbeitsbereich sauber und gut beleuchtet.** Unordnung oder unbeleuchtete Arbeitsbereiche können zu Unfällen führen.
- b) **Arbeiten Sie mit dem Elektrowerkzeug nicht in explosionsgefährdeter Umgebung, in der sich brennbare Flüssigkeiten, Gase oder Stäube befinden.** Elektrowerkzeuge erzeugen Funken, die den Staub oder die Dämpfe entzünden können.
- c) **Halten Sie Kinder und andere Personen während der Benutzung des Elektrowerkzeugs fern.** Bei Ablenkung können Sie die Kontrolle über das Elektrowerkzeug verlieren.

2) Elektrische Sicherheit

- a) **Der Anschlussstecker des Elektrowerkzeuges muss in die Steckdose passen. Der Stecker darf in keiner Weise verändert werden. Verwenden Sie keine Adapterstecker gemeinsam mit schutzgeerdeten Elektrowerkzeugen.** Unveränderte Stecker und passende Steckdosen verringern das Risiko eines elektrischen Schlages.
- b) **Vermeiden Sie Körperkontakt mit geerdeten Oberflächen, wie von Rohren, Heizungen, Herden und Kühlschränken.** Es besteht ein erhöhtes Risiko durch elektrischen Schlag, wenn Ihr Körper geerdet ist.
- c) **Halten Sie Elektrowerkzeuge von Regen oder Nässe fern.** Das Eindringen von Wasser in ein Elektrogerät erhöht das Risiko eines elektrischen Schlages.

- d) **Zweckentfremden Sie die Anschlussleitung nicht, um das Elektrowerkzeug zu tragen, aufzuhängen oder um den Stecker aus der Steckdose zu ziehen. Halten Sie die Anschlussleitung fern von Hitze, Öl, scharfen Kanten oder sich bewegenden Teilen.** Beschädigte oder verwickelte Kabel erhöhen das Risiko eines elektrischen Schlages.
 - e) **Wenn Sie mit einem Elektrowerkzeug im Freien arbeiten, verwenden Sie nur Verlängerungskabel, die auch für den Außenbereich geeignet sind.** Die Anwendung eines für den Außenbereich geeigneten Verlängerungsleitung verringert das Risiko eines elektrischen Schlages.
 - f) **Wenn der Betrieb des Elektrowerkzeuges in feuchter Umgebung nicht vermeidbar ist, verwenden Sie einen Fehlerstromschutzschalter.** Der Einsatz eines Fehlerstromschutzschalters vermindert das Risiko eines elektrischen Schlages.
- 3) Sicherheit von Personen**
- a) **Seien Sie aufmerksam, achten Sie darauf, was Sie tun, und gehen Sie mit Vernunft an die Arbeit mit einem Elektrowerkzeug. Benutzen Sie kein Elektrowerkzeug, wenn Sie müde sind oder unter dem Einfluss von Drogen, Alkohol oder Medikamenten stehen.** Ein Moment der Unachtsamkeit beim Gebrauch des Elektrowerkzeuges kann zu ernsthaften Verletzungen führen.
 - b) **Tragen Sie persönliche Schutzausrüstung und immer eine Schutzbrille.** Das Tragen persönlicher Schutzausrüstung, wie Staubmaske, rutschfeste Sicherheitsschuhe, Schutzhelm oder Gehörschutz, je nach Art und Einsatz des Elektrowerkzeuges, verringert das Risiko von Verletzungen.
 - c) **Vermeiden Sie eine unbeabsichtigte Inbetriebnahme. Vergewissern Sie sich, dass das Elektrowerkzeug ausgeschaltet ist, bevor Sie es an die Stromversorgung und/oder den Akku anschließen, es aufnehmen oder tragen.** Wenn Sie beim Tragen des Elektrowerkzeuges den Finger am Schalter haben oder das Elektrowerkzeug eingeschaltet an die Stromversorgung anschließen, kann dies zu Unfällen führen.
 - d) **Entfernen Sie Einstellwerkzeuge oder Schraubenschlüssel, bevor Sie das Elektrowerkzeug einschalten.** Ein Werkzeug oder Schlüssel, der sich in einem drehenden Teil des Elektrowerkzeuges befindet, kann zu Verletzungen führen.
 - e) **Vermeiden Sie eine abnormale Körperhaltung. Sorgen Sie für einen sicheren Stand und halten Sie jederzeit das Gleichgewicht.** Dadurch können Sie das Elektrowerkzeug in unerwarteten Situationen besser kontrollieren.
 - f) **Tragen Sie geeignete Kleidung. Tragen Sie keine weite Kleidung oder Schmuck. Halten Sie Haare, Kleidung und Handschuhe fern von sich bewegenden Teilen.** Lockere Kleidung, Schmuck oder lange Haare können von sich bewegenden Teilen erfasst werden.
 - g) **Wenn Staubabsaug- und -Auffangeinrichtungen montiert werden können, sind diese anzuschließen und richtig zu verwenden.** Verwendung einer Staubabsaugung kann Gefährdungen durch Staub verringern.
 - h) **Wiegen Sie sich nicht in falscher Sicherheit und setzen Sie sich nicht über die Sicherheitsregeln für Elektrowerkzeuge hinweg, auch wenn Sie nach vielfachem Gebrauch mit dem Elektrowerkzeug vertraut sind.** Achtloses Handeln kann binnen Sekundenbruchteilen zu schweren Verletzungen führen.
- 4) Verwendung und Behandlung des Elektrowerkzeuges**
- a) **Überlasten Sie das Elektrowerkzeug nicht. Verwenden Sie für Ihre Arbeit das dafür bestimmte Elektrowerkzeug.** Mit dem passenden Elektrowerkzeug arbeiten Sie besser und sicherer im angegebenen Leistungsbereich.
 - b) **Benutzen Sie kein Elektrowerkzeug, dessen Schalter defekt ist.** Ein Elektrowerkzeug, das sich nicht mehr ein- oder ausschalten lässt, ist gefährlich und muss repariert werden.
 - c) **Ziehen Sie den Stecker aus der Steckdose und/oder entfernen Sie einen abnehmbaren Akku, bevor Sie Geräteeinstellungen vornehmen, Zubehörteile wechseln oder das Elektrowerkzeug weglegen.** Diese Vorsichtsmaßnahme verhindert den unbeabsichtigten Start des Elektrowerkzeuges.
 - d) **Bewahren Sie unbenutzte Elektrowerkzeuge außerhalb der Reichweite von Kindern auf. Lassen Sie keine Personen das Elektrowerkzeug benutzen, die mit diesem nicht**

vertraut sind oder diese Anweisungen nicht gelesen haben. Elektrowerkzeuge sind gefährlich, wenn Sie von unerfahrenen Personen benutzt werden.

- e) **Pflegen Sie Elektrowerkzeuge und Einsatzwerkzeuge mit Sorgfalt. Kontrollieren Sie, ob bewegliche Geräteteile einwandfrei funktionieren und nicht klemmen, ob Teile gebrochen oder so beschädigt sind, dass die Funktion des Elektrowerkzeuges beeinträchtigt ist. Lassen Sie beschädigte Teile vor dem Einsatz des Elektrowerkzeuges reparieren.** Viele Unfälle haben ihre Ursache in schlecht gewarteten Elektrowerkzeugen.
- f) **Halten Sie Schneidwerkzeuge scharf und sauber.** Sorgfältig gepflegte Schneidwerkzeuge mit scharfen Schneidkanten verklemmen sich weniger und sind leichter zu führen.
- g) **Verwenden Sie Elektrowerkzeug, Einsatzwerkzeug, Einsatzwerkzeuge usw. entsprechend diesen Anweisungen. Berücksichtigen Sie dabei die Arbeitsbedingungen und die ausführende Tätigkeit.** Der Gebrauch von Elektrowerkzeugen für andere als die vorgesehenen Anwendungen kann zu gefährlichen Situationen führen.
- h) **Halten Sie Griffe und Griffflächen trocken, sauber und frei von Öl und Fett.** Rutschige Griffe und Griffflächen erlauben keine sichere Bedienung und Kontrolle des Elektrowerkzeugs in unvorhergesehenen Situationen.
- 5) **Verwendung und Behandlung des Akkuwerkzeuges**
 - a) **Laden Sie die Akkus nur in Ladegeräten auf, die vom Hersteller empfohlen werden.** Durch ein Ladegerät, das für eine bestimmte Art von Akku geeignet ist, besteht Brandgefahr, wenn es mit anderen Akkus verwendet wird.
 - b)  **WARNUNG! Verwenden Sie nur die dafür vorgesehenen Akkus bzw. Akkutyps in den Elektrowerkzeugen.** Der Gebrauch von anderen Akkus kann zu Explosionen, Verletzungen und Brandgefahr führen.
 - c) **Halten Sie den nicht benutzten Akku fern von Büroklammern, Münzen, Schlüsseln, Nägeln, Schrauben oder anderen kleinen Metallgegenständen, die eine Überbrückung der Kontakte verursachen könnten.** Ein Kurzschluss zwischen den Akkukontakten kann Verbrennungen oder Feuer zur Folge haben.
 - d) **Bei falscher Anwendung kann Flüssigkeit aus dem Akku austreten. Vermeiden Sie den Kontakt damit. Bei zufälligem Kontakt mit Wasser abspülen. Wenn die Flüssigkeit in die Augen kommt, nehmen Sie zusätzlich ärztliche Hilfe in Anspruch.** Austretende Akkuflüssigkeit kann zu Hautreizungen oder Verbrennungen führen.
 - e) **Benutzen Sie keinen beschädigten oder veränderten Akku.** Beschädigte oder veränderte Akkus können sich unvorhersehbar verhalten und zu Feuer, Explosion oder Verletzungsgefahr führen.
 - f) **Setzen Sie einen Akku keinem Feuer oder zu hohen Temperaturen aus.** Feuer oder Temperaturen über 130°C/265°F können eine Explosion hervorrufen.
 - g) **Befolgen Sie alle Anweisungen zum Laden und laden Sie den Akku oder das Akkuwerkzeug niemals außerhalb des in der Betriebsanleitung angegebenen Temperaturbereichs.** Falsches Laden oder Laden außerhalb des zugelassenen Temperaturbereichs kann den Akku zerstören und die Brandgefahr erhöhen.
- 6) **Service**
 - a) **Lassen Sie Ihr Elektrowerkzeug nur von qualifiziertem Fachpersonal und nur mit Original-Ersatzteilen reparieren.** Damit wird sichergestellt, dass die Sicherheit des Elektrogerätes erhalten bleibt.
 - b) **Warten Sie niemals beschädigte Akkus.** Sämtliche Wartung von Akkus sollte nur durch den Hersteller oder bevollmächtigte Kundendienststellen erfolgen.

1.3 Spezielle Sicherheitshinweise

ROTIGER CL:

Halten Sie das Gerät an den isolierten Griffflächen, wenn Sie Arbeiten ausführen, bei denen das Einsatzwerkzeug verborgene Stromleitungen treffen kann. Der Kontakt mit einer spannungsführenden Leitung kann auch metallene Geräteteile unter Spannung setzen und könnte zu einem elektrischen Schlag führen.

Befestigen und sichern Sie das Werkstück mittels Zwingen oder auf andere Art und Weise an einer stabilen Unterlage. Wenn Sie das Werkstück nur mit der Hand oder gegen Ihren Körper halten, bleibt es labil, was zum Verlust der Kontrolle führen kann.

Akkupack aus der Maschine entnehmen, bevor irgendeine Einstellung oder Wartung vorgenommen wird.

Vergewissern Sie sich, dass die Maschine beim Einstecken des Akkupacks ausgeschaltet ist.



ACHTUNG! Nicht in die brennende Leuchte starren.

Bei einer defekten Maschine den Akkupack aus der Maschine nehmen.

Tragen Sie stets Schutzbrille, Arbeitshandschuhe, und festes Schuhwerk beim Arbeiten mit Ihrer Maschine.

Überzeugen Sie sich, dass sich an der Stelle, die bearbeitet werden soll, keine Strom-, Wasser oder Gasleitungen befinden (z.B. mit Hilfe eines Metallsuchgerätes).

Beim Sägen von Wasserrohren sicherstellen, dass diese kein Wasser enthalten.

Bei Arbeiten über einen längeren Zeitraum Gehörschutz tragen. Längere Einwirkung hoher Lärmpegel kann zu Gehörschäden führen.

Materialien, die bei der Bearbeitung gesundheitsgefährdende Stäube oder Dämpfe erzeugen (z.B. Asbest), dürfen nicht bearbeitet werden.

Während der Bearbeitung nicht unter das Werkstück fassen.

Versuchen Sie nicht, extrem kleine Werkstücke zu sägen.

Werkstück gut festspannen. Keinesfalls das Werkstück mit der Hand oder dem Fuß abstützen.

Nur scharfe, unbeschädigte Sägeblätter verwenden. Keine rissigen Sägeblätter oder solche, die Ihre Form verändert haben, verwenden.

Beim Sägen muss der Anschlag auf dem Werkstück sicher aufliegen.

Die Maschine immer mit beiden Händen an den vorgesehenen Handgriffen festhalten, einen sicheren Stand einnehmen und konzentriert arbeiten.

Verletzungsgefahr durch scharfes Sägeblatt.

Nicht an das sich bewegende Sägeblatt fassen!

Späne und Ähnliches nur bei Stillstand der Maschine entfernen.

Bei Nichtbenutzung den Akkupack aus der Maschine entnehmen.

Staubbelastung reduzieren:



WARNUNG - Einige Stäube, die durch Sandpapierschleifen, Sägen, Schleifen, Bohren und andere Arbeiten erzeugt werden, enthalten Chemikalien, von denen bekannt ist, dass sie Krebs, Geburtsfehler oder andere Fortpflanzungsschäden verursachen. Einige Beispiele für diese Chemikalien sind:

- Blei aus bleihaltigem Anstrich,
- mineralischer Staub aus Mauersteinen, Zement und anderen Mauerwerkstoffen, und
- Arsen und Chrom aus chemisch behandeltem Holz.

Ihr Risiko durch diese Belastung variiert, je nachdem, wie oft Sie diese Art von Arbeit ausführen.

Um Ihre Belastung mit diesen Chemikalien zu reduzieren: Arbeiten Sie in einem gut belüfteten Bereich und arbeiten Sie mit zugelassener Schutzausrüstung, wie z. B. solche Staubmasken, die speziell zum Herausfiltern von mikroskopisch kleinen Partikeln entwickelt wurden.

Dies gilt ebenso für Stäube von weiteren Werkstoffen, wie z. B. einige Holzarten (wie Eichen oder Buchenstaub), Metalle, Asbest. Weitere bekannte Krankheiten sind z. B. allergische Reaktionen, Atemwegserkrankungen. Lassen Sie Staub nicht in den Körper gelangen.

Beachten Sie die für Ihr Material, Personal, Anwendungsfall und Einsatzort geltenden Richtlinien und nationale Vorschriften (z.B. Arbeitsschutzbestimmungen, Entsorgung).

Erfassen Sie die entstehenden Partikel am Entstehungsort, vermeiden Sie Ablagerungen im Umfeld.

Verwenden Sie für spezielle Arbeiten geeignetes Zubehör. Dadurch gelangen weniger Partikel unkontrolliert in die Umgebung.

Verwenden Sie eine geeignete Staubabsaugung.

Verringern Sie die Staubbelastung indem Sie:

- die austretenden Partikel und den Abluftstrom der Maschine nicht auf sich, oder in der Nähe befindliche Personen oder auf abgelagerten Staub richten,
- eine Absauganlage und/oder einen Luftreiniger einsetzen,
- den Arbeitsplatz gut lüften und durch saugen sauber halten. Fegen oder blasen wirbelt Staub auf.
- Saugen oder waschen Sie Schutzkleidung. Nicht ausblasen, schlagen oder bürsten.

Ladegerät und Akku:

Dieses Ladegerät ist nicht vorgesehen für die Benutzung durch Kinder und Personen mit eingeschränkten physischen, sensorischen oder geistigen Fähigkeiten oder mangelnder Erfahrung und Wissen. Dieses Ladegerät kann von Kindern ab 8 Jahren und Personen mit eingeschränkten physischen, sensorischen oder geistigen Fähigkeiten oder mangelnder Erfahrung und Wissen benutzt werden, wenn sie durch eine für ihre Sicherheit verantwortliche Person beaufsichtigt werden oder von dieser im sicheren Umgang mit dem Ladegerät eingewiesen worden sind und die damit verbundenen Gefahren verstehen. Andernfalls besteht die Gefahr von Fehlbedienung und Verletzungen.

Beaufsichtigen Sie Kinder bei Benutzung, Reinigung und Wartung. Damit wird sichergestellt, dass Kinder nicht mit dem Ladegerät spielen!

Laden Sie keine nicht wiederaufladbaren Batterien!



Warnung vor gefährlicher elektrischer Spannung!



Verwenden Sie das Ladegerät nur in Räumen!



Schützen Sie Ihr Ladegerät vor Nässe!

Ziehen Sie bei Rauchentwicklung oder Feuer im Ladegerät sofort den Netzstecker!

Stecken Sie keine Gegenstände in die Lüftungsschlitze des Ladegerätes - Gefahr eines elektrischen Schlags bzw. Kurzschlusses!

Voll geladenen Akkupack nicht erneut laden!



Akkupacks vor Nässe schützen!



Akkupacks nicht dem Feuer aussetzen!

Keine defekten oder deformierten Akkupacks verwenden!

In Bereichen mit hoher Metallstaubbelastung keine Akkupacks mit AIR COOLED-Ladegeräten laden.

Akkupacks nicht öffnen!

Kontakte der Akkupacks nicht berühren oder kurzschließen!



Aus defekten Li-Ion-Akkupacks kann eine leicht saure, brennbare Flüssigkeit austreten!



Falls Akkuflüssigkeit austritt und mit der Haut in Berührung kommt, spülen Sie sofort mit reichlich Wasser. Falls Akkuflüssigkeit in Ihre Augen gelangt, waschen Sie sie mit sauberem Wasser aus und begeben Sie sich unverzüglich in ärztliche Behandlung!

Transport von Li-Ion-Akkupacks: Die enthaltenen Li-Ionen-Akkus unterliegen den Anforderungen des Gefahrgutrechts. Die Akkus können durch den Benutzer ohne weitere Auflagen auf der Straße transportiert werden. Beim Versand durch Dritte (z.B: Lufttransport oder Spedition) sind besondere Anforderungen an Verpackung und Kennzeichnung zu beachten. Hier muss bei der Vorbereitung des Versandstückes ein Gefahrgut-Experte hinzugezogen werden.

Versenden Sie Akkus nur, wenn das Gehäuse unbeschädigt ist. Kleben Sie offene Kontakte ab und verpacken Sie den Akku so, dass er sich nicht in der Verpackung bewegt. Bitte beachten Sie auch eventuelle weiterführende nationale Vorschriften.

2 Technische Daten ROTIGER CL

Spannung des Akkupacks.....	18 V
Hubzahl bei Leerlauf.....	0-2700 min ⁻¹ (spm)
Hublänge	32 mm/ 1,26 in
max. Schnitttiefe Holz	250 mm/ 10,2 in
max. Schnitttiefe Metall.....	Stab •: 20 mm/ 0,8 in Rohr ◦: 140 mm/ 5,5 in
Gewicht (mit kleinstem Akkupack)	3,2 kg/ 7,05 lbs
Schalldruckpegel (L _{pA})	77 dB (A) K _{pA} 5 dB (A)
Schalleistungspegel (L _{WA})	88 dB (A) K _{WA} 5 dB (A)

Der Geräuschpegel beim Arbeiten kann 80 dB (A) überschreiten. Gehörschutz tragen!
Messwerte ermittelt entsprechend EN 62841-1.

Schwingungsgesamtwert (Vektorsumme dreier Richtungen):

Schwingungsemissionswert, Sägen von Spannplatten (a_{h,B})26,7 m/s² | K_{h,B} = 1,5m/s²

Schwingungsemissionswert, Sägen von Holzbalken (a_{h,WB})27,5 m/s² | K_{h,WB} = 1,5m/s²

Erlaubte Umgebungstemperatur beim Betrieb: -20 °C bis 50 °C (eingeschränkte Leistung bei Temperaturen unter 0 °C). Erlaubte Umgebungstemperatur bei Lagerung: 0 °C bis 30 °C.

Die in diesen Anweisungen angegebenen Schwingungsgesamtwerte und die angegebenen Geräuschemissionswerte sind nach einem genormten Messverfahren gemessen worden und können zum Vergleich von einem Elektrowerkzeug mit einem anderen verwendet werden. Sie können auch zu einer vorläufigen Einschätzung der Belastung verwendet werden.



Die angegebenen Schwingungs- und Geräuschemissionen können während der tatsächlichen Benutzung des Elektrowerkzeugs abweichen, abhängig von Art und Weise, in der das Elektrowerkzeug verwendet wird, insbesondere, welche Art von Werkstück bearbeitet wird. Legen Sie zusätzliche Sicherheitsmaßnahmen zum Schutz des Bedieners fest, die auf einer Abschätzung der Schwingungsbelastung während der tatsächlichen Benutzungsbedingungen beruhen (hierbei sind alle Anteile des Betriebszyklus zu berücksichtigen, beispielsweise Zeiten, in denen das Elektrowerkzeug abgeschaltet ist, und solche, in denen es zwar eingeschaltet ist, aber ohne Belastung läuft).

Akku:

U = Spannung
 C = Nennkapazität
 W = Gewicht
 I_c = Ladestrom
 t = Ladedauer (90% voll)
 Ladespannung20,75 V DC
 Ladetemperatur0° - 50° C
 Max. Entladetemperatur.....5° - 50° C
 Akku vor der ersten Anwendung aufladen!

Ladegerät:

U₁ = Eingangsspannung
 f₁ = Eingangsfrequenz
 P₁ = Eingangsleistung
 U₂ = Ladespannung
 I₂ = Max. Ladestrom
 N_c = Anzahl der Akkuzellen
 W = Gewicht

! Beachten Sie die Netzspannung! Siehe Typenschild Ladegerät!

4 Funktion des Gerätes

4.1 Übersicht

(A)

- | | | | |
|---|--------------------------------------|----|------------------------------------|
| 1 | Spannschraube | 8 | Feststellknopf (Dauereinschaltung) |
| 2 | Anschlag | 9 | Schalterdrücker |
| 3 | Sägeblatt-Spanneinrichtung | 10 | Hinterer Handgriff |
| 4 | LED-Arbeitslicht | 11 | Akkupack-Entriegelung |
| 5 | Hebel der Sägeblatt-Spanneinrichtung | 12 | Akkupack |
| 6 | Vorderer Handgriff | 13 | Kettenrohrhalter |
| 7 | Einschalt-Sperrknopf | | |

4.2 Montage, Inbetriebnahme, Einstellen

(B-C)



Akkupack aus der Maschine entnehmen, bevor irgendeine Einstellung oder Wartung vorgenommen wird!

Akkupack:

Entnehmen:

- Taste zur Akkupack-Entriegelung (11) drücken und Akkupack (12) nach vorne herausziehen.

Einsetzen:

- Akkupack (12) bis zum Einrasten aufschieben.

Sägeblatt einsetzen, entnehmen (B):

Berühren Sie nicht unmittelbar nach der Arbeit das Sägeblatt, da dieses äußerst heiß sein kann und Hautverbrennungen verursachen kann!

- Hebel (5) der Sägeblatt-Spanneinrichtung nach unten klappen und halten.
- Sägeblatt bis zum Anschlag einsetzen bzw. entnehmen.
- Hebel (5) loslassen.
- Sägeblatt auf sicheren Sitz prüfen.

Kettenrohrhalter einsetzen (C1):

- Spannschraube (1) lösen.
- ROTIGER CL auf den Kettenrohrhalter (13) bis auf Anschlag schieben, sodass Spannschraube (1) in der Nut fixiert werden kann.
- Kettenrohrhalter mittels Spannschraube fixieren.

4.3 Bedienung

Ein- und Ausschalten, Hubzahl:**Einschaltsperr (7):**

-  Schalterdrücker (9) gesperrt.

 Schalterdrücker (9) entriegelt.

Einschalten, Drehzahl: Schalterdrücker (9) drücken. Die Hubzahl kann am Schalterdrücker durch Eindrücken verändert werden.

Ausschalten: Schalterdrücker (9) loslassen.

Dauereinschaltung: Bei gedrücktem Schalterdrücker (9) den Feststellknopf (8) eindrücken und Schalterdrücker loslassen. Zum Ausschalten Schalterdrücker (9) erneut drücken und dann loslassen.



Bei Dauereinschaltung läuft die Maschine weiter, wenn sie aus der Hand gerissen wird. Daher die Maschine immer mit beiden Händen an den vorgesehenen Handgriffen festhalten, einen sicheren Stand einnehmen und konzentriert arbeiten!

Stufenlose Hubzahlregulierung:

Die Hubzahl lässt sich durch unterschiedlich starkes Eindrücken des Schalterdrückers (9) stufenlos verändern und so dem Material und den Arbeitsbedingungen anpassen.

Arbeitshinweise:

Sägen:

Ein auf das zu sägende Material abgestimmtes Sägeblatt verwenden.

Die Maschine mit dem Anschlag (2) gegen das Werkstück andrücken. Die Maschine einschalten, erst dann das Sägeblatt gegen das Werkstück führen.

Mit dem sich bewegenden Sägeblatt keine Gegenstände oder den Erdboden berühren (Rückschlaggefahr, Bruch des Sägeblattes!).

Die Hubzahl dem zu sägenden Material anpassen.

Übermäßigen Druck auf das Sägeblatt (insbesondere bei langen Sägeblättern) vermeiden.

Beim Verklemmen des Sägeblattes sofort die Maschine ausschalten. Sägespalt mit einem geeigneten Werkzeug etwas spreizen und Maschine entnehmen.

Nach Beendigung des Sägeschnittes, die Maschine abschalten und erst aus dem Sägespalt entnehmen und ablegen, wenn das Sägeblatt zum Stillstand gekommen ist (Rückschlaggefahr).

Kettenrohrhalter (C2):

→ Kettenrohrhalter an das Rohr ansetzen.



Hebel muss bis zum Anschlag eingedreht sein!

→ Kette um das Rohr legen und einhaken.

→ Kettenrohrhalter im Uhrzeigersinn fest drehen. Hinweis: Gewinde muss sich heraus drehen.

4.4 Ladegerät und Akku

(D)

Übersicht:

- | | |
|-------------------|---------------------------------|
| 1 Akkupack | 4 Warnanzeige |
| 2 Schiebesitz | 5 Taste der Kapazitätsanzeige |
| 3 Betriebsanzeige | 6 Kapazitäts- und Signalanzeige |

Inbetriebnahme:



Vergleichen Sie vor Inbetriebnahme, ob die auf dem Typenschild angegebene Netzspannung und Netzfrequenz mit den Daten Ihres Stromnetzes übereinstimmen!

Geräte wie dieses, die Gleichstrom erzeugen, könnten einfache Fehlerstromschutzschalter beeinflussen. Verwenden Sie Typ F oder besser, mit einem Auslösestrom von max. 30 mA.



Vor Inbetriebnahme des Ladegerätes sicherstellen, dass die Lüftungsschlitze frei sind. Mindestabstand zu anderen Gegenständen min. 5 cm!

Selbsttest:

→ Netzstecker einstecken.

Die Warnanzeige (4) und die Betriebsanzeige (3) leuchten nacheinander für ca. 1 Sekunde, der eingebaute Lüfter läuft für ca. 5 Sekunden.

Akkupack:

Vor der Benutzung den Akkupack (1) aufladen.

Laden Sie den Akkupack bei Leistungsabfall wieder auf.

Die optimale Aufbewahrungstemperatur liegt zwischen 10°C und 30°C. Die zulässige Ladetemperatur liegt zwischen 0 °C und 50 °C.

Li-Ion-Akkupacks haben eine Kapazitäts- und Signalanzeige (6):

→ Taste (5) drücken und der Ladezustand wird durch die LED-Leuchten angezeigt.

Blinkt eine LED-Leuchte, ist der Akkupack fast leer und muss wieder aufgeladen werden.

Bedienung:

Akkupack laden:

→ Akkupack vollständig, bis zum Anschlag auf den Schiebesitz (2) aufschieben.



Die Betriebsanzeige (3) blinkt.

Erhaltungsladung:

Ist die Ladung beendet, schaltet das Ladegerät automatisch auf Erhaltungsladung um.

Der Akkupack kann im Ladegerät verbleiben und ist somit immer betriebsbereit.



Die Betriebsanzeige (3) leuchtet dauernd.

Störung:

- Warnanzeige (4) leuchtet dauernd.



Akkupack wird nicht geladen. Temperatur zu hoch/ zu niedrig. Liegt die Temperatur des Akkupacks zwischen 0 °C und 50 °C, beginnt der Ladevorgang automatisch.

- Warnanzeige (4) blinkt.

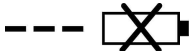

Akkupack defekt. Akkupack sofort aus dem Ladegerät entnehmen.

Akkupack wurde nicht richtig auf den Schiebesitz (2) aufgeschoben.

5 Pflege und Wartung

ROTIGER CL:

Die Maschine regelmäßig durch die hinteren Lüftungsschlitze mit Druckluft ausblasen.

Sägeblatt-Schnellspanneinrichtung (3) regelmäßig reinigen und mit Druckluft ausblasen. Nicht ölen oder fetten.

Ladegerät:

Reparaturen am Ladegerät dürfen nur durch eine Elektrofachkraft ausgeführt werden!

Wenn die Netzanschlussleitung dieses Gerätes beschädigt wird, muss sie durch den Hersteller oder seinen Kundendienst oder eine ähnlich qualifizierte Person ersetzt werden, um Gefährdungen zu vermeiden.

6 Zubehör

Geeignetes Zubehör finden Sie im Hauptkatalog oder unter www.rothenberger.com

7 Kundendienst

Die ROTHENBERGER Kundendienst-Standorte stehen zur Verfügung, um Ihnen zu helfen (siehe Liste im Katalog oder online), und Ersatzteile und Kundendienst werden durch dieselben Standorte angeboten. Bestellen Sie Ihre Zubehör- und Ersatzteile bei Ihrem Fachhändler oder online über RO SERVICE+: ☎ + 49 (0) 61 95/ 800 8200 📠 + 49 (0) 61 95/ 800 7491 ✉ service@rothenberger.com - www.rothenberger.com

Teile des Gerätes sind Wertstoffe und können der Wiederverwertung zugeführt werden. Hierfür stehen zugelassene und zertifizierte Verwerterbetriebe zur Verfügung. Zur umweltverträglichen Entsorgung der nicht verwertbaren Teile (z.B. Elektronikschrott) befragen Sie bitte Ihre zuständige Abfallbehörde.

Verbrauchte Wechselakkus nicht ins Feuer oder in den Hausmüll werfen. Ihr Fachhändler bietet eine umweltgerechte Alt-Akku-Entsorgung an.

Nur für EU-Länder:



Werfen Sie Elektrowerkzeuge nicht in den Hausmüll! Gemäß der Europäischen Richtlinie 2012/19/EU über Elektro- und Elektronik-Altgeräte und ihrer Umsetzung in nationales Recht müssen nicht mehr gebrauchsfähige Elektrowerkzeuge getrennt gesammelt und einer umweltgerechten Wiederverwertung zugeführt werden.

1	Safety Notes	14
1.1	Intended use.....	14
1.2	General Power Tool Safety Warnings	14
1.3	Special safety instructions	16
2	Technical Data ROTIGER CL	19
3	Technical Data charger and battery (D)	19
4	Function of the Unit	20
4.1	Overview (A).....	20
4.2	Assembly, Initial Operation, Setting (B-C).....	20
4.3	Use.....	20
4.4	Charger and battery (D).....	21
5	Care and Maintenance	22
6	Accessories	22
7	Customer service	22
8	Disposal	22

Markings in this document:



Markings in this document!

This sign warns against the danger of personal injuries.



Caution!

This sign warns against the danger of property damage and damage to the environment.



Call for action

1.1 Intended use

The user bears sole responsibility for any damage caused by improper use.

Generally accepted accident prevention regulations and the enclosed safety information must be observed.

ROTIGER CL

The tool is suitable for sawing wood, metals, plastics or similar materials such as hard rubber, fibre glass, etc. Warranty claims apply only to a limited extent for applications with excessive wear (e.g. pallet construction/repair).

Use only original ROTHENBERGER or CAS (Cordless Alliance System) battery packs and accessories.

Charger and battery:

The chargers are only suitable for charging ROTHENBERGER and CAS (Cordless Alliance System) battery packs.

This tool is not designed for use by persons with physical, sensory or mental disabilities, or with insufficient experience and/or knowledge, unless they are supervised by a person responsible for their safety, or have received instructions on how to use the tool by this person.

Never attempt to charge batteries that are not rechargeable. Danger of explosion!

Battery packs marked with CAS are 100% compatible with CAS devices (Cordless Alliance System). To select the appropriate device, please contact your ROTHENBERGER dealer. Read the relevant instructions for the devices used.

1.2 General Power Tool Safety Warnings



WARNING! Read all safety warnings, instructions, illustrations and specifications provided with this power tool.

Failure to follow all instructions listed below may result in electric shock, fire and/or serious injury.

Save all warnings and instructions for future reference.

The term "power tool" in the warnings refers to your electrically-operated (corded) power tool or battery-operated (cordless) power tool.

1) Work area safety

- a) **Keep work area clean and well lit.** Cluttered and dark areas invite accidents.
- b) **Do not operate power tools in explosive atmospheres, such as in the presence of flammable liquids, gases or dust.** Power tools create sparks which may ignite the dust or fumes.
- c) **Keep children and bystanders away while operating a power tool.** Distractions can cause you to lose control.

2) Electrical safety

- a) **Power tool plugs must match the outlet. Never modify the plug in any way. Do not use any adapter plugs with earthed (grounded) power tools.** Unmodified plugs and matching outlets will reduce risk of electric shock.
- b) **Avoid body contact with earthed or grounded surfaces, such as pipes, radiators, ranges and refrigerators.** There is an increased risk of electric shock if your body is earthed or grounded.
- c) **Do not expose power tools to rain or wet conditions.** Water entering a power tool will increase the risk of electric shock.
- d) **Do not abuse the cord. Never use the cord for carrying, pulling or unplugging the power tool. Keep cord away from heat, oil, sharp edges and moving parts.** Damaged or entangled cords increase the risk of electric shock.
- e) **When operating a power tool outdoors only, use an extension cords suitable for outdoor use.** Use of a cord suitable for outdoor use reduces the risk of electric shock.

- f) **If operating a power tool in a damp location is unavoidable, use a residual current device (RCD) protected supply.** Use of an RCD reduces the risk of electric shock.
- 3) Personal safety**
- a) **Stay alert, watch what you are doing and use common sense when operating a power tool. Do not use a power tool while you are tired or under the influence of drugs, alcohol or medication.** A momentary lack of attention while operating power tools may result in serious personal injury.
- b) **Use personal protective equipment. Always wear eye protection.** Protective equipment such as dust mask, non-skid safety shoes, hard hat, or hearing protection used for appropriate conditions will reduce personal injuries.
- c) **Prevent unintentional starting. Ensure the switch is in the off-position before connecting to power source and/or battery pack, picking up or carrying the tool.** Carrying power tools with your finger on the switch or energising power tools that have the switch on invites accidents.
- d) **Remove any adjusting key or wrench before turning the power tool on.** A wrench or a key left attached to a rotating part of the power tool may result in personal injury.
- e) **Do not overreach. Keep proper footing and balance at all times.** This enables better control of the power tool in unexpected situations.
- f) **Dress properly. Do not wear loose clothing or jewellery. Keep your hair, clothing and gloves away from moving parts.** Loose clothes, jewellery or long hair can be caught in moving parts.
- g) **If devices are provided for the connection of dust extraction and collection facilities, ensure these are connected and properly used.** Use of dust collection can reduce dust-related hazards.
- h) **Do not let familiarity gained from frequent use of tools allow you to become complacent and ignore tool safety principles.** A careless action can cause severe injury within a fraction of a second.
- 4) Power tool use and care**
- a) **Do not force the power tool. Use the correct power tool for your application.** The correct power tool will do the job better and safer at the rate for which it was designed.
- b) **Do not use the power tool if the switch does not turn it on and off.** Any power tool that cannot be controlled with the switch is dangerous and must be repaired.
- c) **Disconnect the plug from the power source and/or remove the battery pack, if detachable, from the power tool before making any adjustments, changing accessories, or storing power tools.** Such preventive safety measures reduce the risk of starting the power tool accidentally.
- d) **Store idle power tools out of the reach of children and do not allow persons unfamiliar with the power tool or these instructions to operate the power tool.** Power tools are dangerous in the hands of untrained users.
- e) **Maintain power tools and accessories. Check for misalignment or binding of moving parts, breakage of parts and any other condition that may affect the power tool's operation. If damaged, have the power tool repaired before use.** Many accidents are caused by poorly maintained power tools.
- f) **Keep cutting tools sharp and clean.** Properly maintained cutting tools with sharp cutting edges are less likely to bind and are easier to control.
- g) **Use the power tool, accessories and tool bits etc., in accordance with these instructions, taking into account the working conditions and the work to be performed.** Use of the power tool for operations different from those intended could result in a hazardous situation.
- h) **Keep handles and grasping surfaces dry, clean and free from oil and grease.** Slippery handles and grasping surfaces do not allow for safe handling and control of the tool in unexpected situations.
- 5) Battery tool use and care**

- a) **Recharge only with the charger specified by the manufacturer.** A charger that is suitable for one type of battery pack may create a risk of fire when used with another battery pack.
 - b)  **WARNING! Use power tools only with specifically designated battery packs and respectively battery types.** Use of any other battery packs may create a risk of explosions, injury and fire.
 - c) **When battery pack is not in use, keep it away from other metal objects like paper clips, coins, keys, nails, screws, or other small metal objects that can make a connection from one terminal to another.** Shorting the battery terminals together may cause burns or a fire.
 - d) **Under abusive conditions, liquid may be ejected from the battery; avoid contact. If contact accidentally occurs, flush with water. If liquid contacts eyes, additionally seek medical help.** Liquid ejected from the battery may cause irritation or burns.
 - e) **Do not use a damaged or modified battery.** Damaged or modified batteries can behave unexpectedly and lead to fires, explosions or injuries.
 - f) **Do not expose a battery for fire or high temperatures.** Fire or temperatures above 130°C (265°F) can cause an explosion.
 - g) **Follow all the instructions for charging and never charge the battery or the cordless tool outside the temperature range specified in the operating instructions.** Incorrect charging or charging outside the permitted temperature range can destroy the battery and increase the fire risk.
- 6) Service**
- a) **Have your power tool serviced by a qualified repair person using only identical replacement parts.** This will ensure that the safety of the power tool is maintained.
 - b) **Never service damaged batteries.** All maintenance of batteries should only be carried out by the manufacturer or authorised customer service points.

1.3 Special safety instructions

ROTIGER CL:

Hold the power tool by insulated gripping surfaces, when performing an operation where the cutting accessory may contact hidden wiring. Cutting accessory contacting a "live" wire may make exposed metal parts of the power tool "live" and could give the operator an electric shock.

Use clamps or another practical way to secure and support the workpiece to a stable platform. Holding the work by your hand or against the body leaves it unstable and may lead to loss of control.

Remove the battery pack from the machine before any adjustment or maintenance is carried out.

Before fitting the battery pack, make sure that the machine is switched off.



CAUTION! Do not stare at operating lamp.

If the machine is defective, remove the battery pack from the machine.

Always wear protective goggles, gloves, and sturdy shoes when working with this tool.

Ensure that the spot where you wish to work is free of power cables, gas lines or water pipes (e.g. using a metal detector).

When sawing water pipes, ensure that they do not contain any water.

Wear ear protectors when working for long periods of time. High noise levels over a prolonged period of time may affect your hearing.

Materials that generate dusts or vapours that may be harmful to health (e.g. asbestos) must not be processed.

Do not reach under the workpiece while the machine is in operation.

Do not try to saw extremely small workpieces.

Clamp the workpiece firmly. Under no circumstances should you hold the workpiece with your hand or foot.

Only use sharp, undamaged saw blades. Do not use saw blades that are cracked or that have changed their shape.

For sawing, the guide must make secure contact with the workpiece.

Always hold the machine with both hands at the intended handles, take a secure stance and concentrate on the work.

Danger of injury due to the sharp saw blade.

Do not touch the moving saw blade!

Remove chips and similar material only with the machine at standstill.

Remove the battery pack from the machine when not in use.

Reducing dust exposure:



WARNING - Some dust created by power sanding, sawing, grinding, drilling, and other construction activities contains chemicals known to cause cancer, birth defects or other reproductive harm. Some examples of these chemicals are:

- Lead from lead-based paints,
- Crystalline silica from bricks and cement and other masonry products, and
- Arsenic and chromium from chemically treated lumber.

Your risk from these exposures varies, depending on how often you do this type of work. To reduce your exposure to these chemicals: work in a well ventilated area, and work with approved safety equipment, such as those dust masks that are specially designed to filter out microscopic particles.

This also applies to dust from other materials such as some timber types (like oak or beech dust), metals, asbestos. Other known diseases are e.g. allergic reactions, respiratory diseases. Do not let dust enter the body.

Observe the relevant guidelines and national regulations for your material, staff, application and place of application (e.g. occupational health and safety regulations, disposal).

Collect the particles generated at the source, avoid deposits in the surrounding area.

Use suitable accessories for special work. In this way, fewer particles enter the environment in an uncontrolled manner.

Use a suitable extraction unit.

Reduce dust exposure with the following measures:

- do not direct the escaping particles and the exhaust air stream at yourself or nearby persons or on dust deposits,
- use an extraction unit and/or air purifiers,
- ensure good ventilation of the workplace and keep clean using a vacuum cleaner. Sweeping or blowing stirs up dust.
- Vacuum or wash the protective clothing. Do not blow, beat or brush.

Charger and battery:

This charger is not intended for use by children and persons with physical, sensory or mental limitations or a lack of experience or knowledge. This charger can be used by children aged 8 and above and by persons who have physical, sensory or mental limitations or a lack of experience or knowledge if a person responsible for their safety supervises them or has instructed them in the safe operation of the charger and they understand the associated dangers. Otherwise, there is a danger of operating errors and injuries.

Supervise children during use, cleaning and maintenance. This will ensure that children do not play with the charger.

Do not charge non-rechargeable batteries.



Danger - electrical voltage!!



Only use the charger indoors!



Protect the charger from moisture!

Never allow children to use the machine. Children should be supervised to ensure that they do not play with the tool.

Keep children away from the battery charger and the working area!

Keep your battery charger out of reach of children!

Pull out the mains plug immediately if the battery charger starts to smoke or flames emerge!

Do not insert objects into the ventilation slots on the battery charger – there is a danger of electric shocks and short circuits!

Do not recharge a fully charged battery pack!



Protect battery packs from water and moisture!



Do not expose battery packs to naked flame!

Do not use faulty or deformed battery packs!

In areas with high metal dust exposure do not load any battery packs with AIR COOLED chargers.

Do not open battery packs!

Do not touch or short-circuit battery packs!



Slightly acidic, flammable fluid may leak from defective Li-ion battery packs!



If battery fluid leaks out and comes into contact with your skin, rinse immediately with plenty of water. If battery fluid leaks out and comes into contact with your eyes, wash them with clean water and seek medical attention immediately!

Transporting li-ion battery packs: The contained lithium-ion batteries are subject to the Dangerous Goods Legislation requirements. The user can transport the batteries by road without further requirements. When being transported by third parties (e.g.: air transport or forwarding agency), special requirements on packaging and labelling must be observed. For preparation of the item being shipped, consulting an expert for hazardous material is required. Only send the battery pack if the housing is intact and no fluid is leaking. Remove the battery pack from the machine for sending. Prevent the contacts from short-circuiting (e.g. by protecting them with adhesive tape).

Dispatch batteries only when the housing is undamaged. Tape or mask off open contacts and pack up the battery in such a manner that it cannot move around in the packaging. Please also observe possibly more detailed national regulations.

2 Technical Data ROTIGER CL

Voltage of battery pack	18 V
Stroke rate at idle speed	0-2700 min ⁻¹ (spm)
Stroke length	32 mm/ 1,26 in
max. cutting depth wood	250 mm/ 10,2 in
max. cutting depth metal	Profiles ●: 20 mm/ 0,8 in Tubes ○: 140 mm/ 5,5 in
Weight (with smallest battery pack).....	3,2 kg/ 7,05 lbs
Sound pressure level (L _{pA})	77 dB (A) K _{pA} 5 dB (A)
Sound power level (L _{WA})	88 dB (A) K _{WA} 5 dB (A)

The noise level during operation can exceed 80 dB (A). Wear hearing protection!
Measured values determined in accordance with EN 62841-1.

Vibration total value (vector sum of three directions):

Vibration emission value, sawing of chip boards (a_{h,B}).....26,7 m/s² | K_{h,B} = 1,5m/s²

Vibration emission value, sawing of wooden planks (a_{h,WB})27,5 m/s² | K_{h,WB} = 1,5m/s²

Permitted ambient temperature during operation: -20 °C (-4°F) to 50 °C (120°F) (limited performance with temperatures below 0 °C (32°F). Permitted ambient temperature for storage: 0 °C (32°F) to 30 °C (86°F).

The Vibration Total Value quoted in these instructions and the quoted noise emission values were measured according to standardized measurement procedures and can be used to compare one electric power tool with another. They can also be used to make an initial estimate of the loading.



The quoted vibration and noise emissions can vary during actual use of the electric power tool dependent on the way in which the electric power tool is used, in particular what type of workpiece is being processed. Establish additional safety measures to protect the operator which are based upon an estimate of the vibration loading during the actual usage conditions (in doing so taking account of parts of the operating cycle, for example times in which the electric power tool is switched and those in which it is switched on but not running under load).

3 Technical Data charger and battery

(D)

Battery:

U = Voltage

C = Capacity

W = Weight

I_c = Charge current

t = Approx. charging time (90% full)

Charging voltage.....20,75 V DC

Charging temperature.. 0° - 50° C, 32° - 122° F

Max. discharging

temperature.....5° - 50° C, 41° - 122° F

Recharge battery pack before first use!

Charger:

U1 = Input voltage

f1 = Input frequency

P1 = Input power

U2 = Charging voltage

I2 = Max. charge current

Nc = No. of battery cells

W = Weight



Pay attention to the electrical outlet voltage! Check the label on the bottom of the charger!

4.1 Overview (A)

1	Clamping bolt	8	Lock button (continuous operation)
2	Guide	9	Trigger
3	Saw blade clamping fixture	10	Rear handle
4	LED working light	11	Battery pack release button
5	Lever of the saw blade clamping fixture	12	Battery pack
6	Front handle	13	Chain tube holder
7	Switch on catch button		

4.2 Assembly, Initial Operation, Setting (B-C)



Remove the battery pack from the machine before any adjustment or maintenance is carried out!

Battery pack:

Removal:

→ Press the battery pack release (11) button and pull the battery pack (12) forwards.

Inserting:

→ Slide in the battery pack (12) until it engages.

Inserting, removing saw blade (B):

Do not touch the saw blade immediately following operation of the tool, as it can be extremely hot and can lead to skin burns!

→ Pull up lever (5) of saw blade quick-clamping device upwards and hold in this position.

→ Insert the saw blade as far as it will go or remove it.

→ Release lever (5).

→ Check that the saw blade is securely seated.

Fitting the chain tube holder (C1):

→ Loosen the clamping bolt (1).

→ Push the ROTIGER CL onto the chain tube holder (13) up to the stop so that the clamping bolt (1) can be fixed in the groove.

→ Use the clamping bolt to clamp the chain tube holder in place.

4.3 Use

Switching on and off, stroke rate:**Switch-on lock (7):**

 Trigger (9) locked.

 Trigger (9) unlocked.

Switching on, speed: press the trigger switch (9). The stroke rate can be changed by pressing in the trigger.

Switching off: Let go of the trigger switch (9).

Continuous activation: With the trigger (9) pressed, push in the locking button (8) and release the trigger. Press and release the trigger (9) again to switch off.



In continuous operation, the machine continues running if it is forced out of your hands. Therefore, always hold the machine with both hands using the handles provided, stand securely and concentrate!

Stepless stroke rate setting:

The stroke rate can be changed steplessly by varying the pressure applied to the trigger switch (9), thus adapting it to the material and working conditions.

Working Directions:

Sawing:

Use a saw blade geared to the material to be sawn.

Press the machine with the guide (2) against the workpiece. Switch on the machine, and only then guide the saw blade against the workpiece.

Do not make contact with any objects or with the ground with the moving saw blade (danger of recoil and saw blade fracture!).

Adapt the stroke rate to the material to be sawn.

Avoid excessive pressure on the saw blade (particularly in the case of long saw blades).

If the saw blade jams, turn the machine off immediately. Widen the sawn gap slightly with a suitable tool and take out the machine.

After completing the sawing cut, switch off the machine and only take it out of the sawn gap to place it down once the saw blade has come to a standstill (danger of recoil).

Chain tube holder (C2):

→ Place the chain tube holder on the tube.



The lever must be screwed in up to the stop!

→ Place the chain on the tube and hook it in.

→ Turn the chain tube holder firmly clockwise. Note: Thread must turn outward.

4.4 Charger and battery

(D)

Overview:

- | | | | |
|---|-------------------|---|-------------------------------|
| 1 | Battery pack | 4 | Warning display |
| 2 | Sliding seat | 5 | Capacity indicator button |
| 3 | Operation display | 6 | Capacity and signal indicator |

Start of operation



Before plugging in, check to see that the rated mains voltage and mains frequency, as specified on the rating label, match your power supply!

Devices such as this one, which generate direct current, may have an effect on basic residual-current circuit breakers. Use type F or better, with a release current of max. 30 mA.



Before commissioning the charger, ensure that the air slots are free. Minimum distance to other objects is 5 cm/ 2"!

Self-test:

→ Insert mains supply plug.

The warning display (4) and the operating indicator (3) light up one after the other for approx. 1 second and the installed fan runs for approx. 5 seconds.

Battery pack:

Charge the battery pack before use (1).

If performance diminishes, recharge the battery pack.

The ideal storage temperature is between 10°C / 50° F and 30°C / 86° F. The permissible storage temperature is between 0°C and 50°C / 32° - 122° F.

Li-ion battery packs have a capacity and signal indicator: (6)

→ Press the button (5), the LEDs indicate the charge level.

If one LED is flashing, the battery pack is almost flat and must be recharged.

Handling

Charging battery pack:

→ Push the battery pack completely to the stop on the sliding seat (2).



The operating indicator (3) flashes.

Conservation charge:

Once the charging process has finished, the battery charger automatically switches to conservation mode.

The battery pack can remain in the battery charger and is therefore always ready for use.



The operating display (3) lights up continuously.

Fault:

- Warning display (4) lights up continuously.



Battery pack is not charged. Temperature too high/ too low. When the temperature of the battery pack is between 0 °C and 50 °C / 32° - 122° F, the charging process begins automatically.

- Warning display (4) flashes.

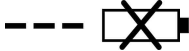

Battery pack is defective. Remove the battery pack immediately from the charger.

The battery pack was not pushed correctly onto the sliding seat (2).

5 Care and Maintenance

ROTIGER CL:

On a regular basis, use compressed air to blow out the machine through the rear ventilation slots.

Regularly clean the saw blade quick-clamping device (3) and blow out with compressed air. Do not oil or grease.

Charger:

Repairs to the charger must only be carried out by qualified electricians.

If the mains connection cable of this tool is damaged, in order to prevent endangering personnel and property it must be replaced by the manufacturer, or the Customer Service of the manufacturer, or a similarly qualified person.

6 Accessories

You can find suitable accessories in the main catalog or at www.rothenberger.com

7 Customer service

The ROTHENBERGER service locations are available to help you (see listing in catalog or online) and replacement parts and service are also available through these same service locations. Order your accessories and spare parts from your specialist retailer or using RO SERVICE+ online: ☎ + 49 (0) 61 95/ 800 8200 📠 + 49 (0) 61 95/ 800 7491 ✉ service@rothenberger.com - www.rothenberger.com

8 Disposal

Components of the unit are recyclable material and should be put to recycling. For this purpose registered and certified recycling companies are available. For an environmental friendly disposal of the non-recyclable parts (e.g. electronic waste) please contact your local waste disposal authority.

Old batteries can be taken to your specialist dealer who will dispose of them in conformity with environmental regulations.

For EU countries only:



Do not dispose of electric tools with domestic waste. In accordance with European Directive 2012/19/EU on waste electrical and electronic equipment and its implementation as national law, electric tools that are no longer serviceable must be collected separately and utilised for environmentally compatible recycling.

1	Consignes de sécurité	24
1.1	Utilisation conforme aux dispositions	24
1.2	Avertissements de sécurité généraux pour l'outil	24
1.3	Instructions de sécurité	26
2	Données techniques ROTIGER CL	29
3	Données techniques chargeur et accumulateur (D)	30
4	Fonctionnement de l'appareil	30
4.1	Vue d'ensemble (A)	30
4.2	Montage, mise en marche, réglage (B-C)	30
4.3	Utilisation.....	31
4.4	Chargeur et Accumulateur (D)	31
5	Entretien et révision	32
6	Accessoires	33
7	Service à la clientèle	33
8	Elimination des déchets	33

Pictogrammes contenus dans ce document:



Danger!

Ce pictogramme signale un risque de blessure pour les personnes.



Attention!

Ce pictogramme signale un risque de dommage matériel ou de préjudice pour l'environnement.



Nécessité d'exécuter une action

1.1 Utilisation conforme aux dispositions

L'utilisateur est entièrement responsable de tous dommages résultant d'une utilisation non conforme aux prescriptions.

Il est impératif de respecter les règlements généraux en matière de prévention contre les accidents ainsi que les consignes de sécurité.

ROTIGER CL

Cet outil est prévu pour scier du bois, des métaux, des matières plastiques et matières assimilées, telles que caoutchouc dur, stratifié à fibre de verre etc. Pour les applications entraînant une usure particulièrement importante (par ex. construction/ réparation de palettes), les prestations de garantie sont limitées.

Utilisez uniquement des batteries et des accessoires originaux ROTHENBERGER ou CAS (Cordless Alliance System).

Chargeur et Accumulateur:

Les chargeurs sont uniquement prévus pour charger des batteries de ROTHENBERGER et CAS (Cordless Alliance System).

Cet outil ne doit pas être utilisé par des personnes présentant des capacités physiques, sensorielles ou mentales réduites ou manquant d'expérience et/ ou de connaissances, sauf si elles sont surveillées par une personne responsable de leur sécurité ou qu'elles reçoivent des instructions sur l'utilisation de l'outil.

Ne jamais essayer de charger de piles non rechargeables. Danger d'explosion!

Les batteries portant la mention CAS sont 100 % compatibles avec les appareils CAS (Cordless Alliance System). Pour le choix des appareils corrects, veuillez Vous adresser à votre revendeur. Observez les notices d'utilisation des appareils utilisés.

1.2 Avertissements de sécurité généraux pour l'outil



AVERTISSEMENT! Lire tous les avertissements de sécurité, les instructions, les illustrations et les spécifications fournis avec cet outil électrique.

Ne pas suivre les instructions énumérées ci-dessous peut provoquer un choc électrique, un incendie et/ou une blessure sérieuse.

Conserver tous les avertissements et toutes les instructions pour pouvoir s'y reporter ultérieurement.

Le terme « outil » dans les avertissements fait référence à votre outil électrique alimenté par le secteur (avec cordon d'alimentation) ou votre outil fonctionnant sur batterie (sans cordon d'alimentation).

1) Sécurité de la zone de travail

- a) **Conserver la zone de travail propre et bien éclairée.** Les zones en désordre ou sombres sont propices aux accidents.
- b) **Ne pas faire fonctionner les outils électriques en atmosphère explosive, par exemple en présence de liquides inflammables, de gaz ou de poussières.** Les outils électriques produisent des étincelles qui peuvent enflammer les poussières ou les fumées.
- c) **Maintenir les enfants et les personnes présentes à l'écart pendant l'utilisation de l'outil.** Les distractions peuvent vous faire perdre le contrôle de l'outil.

2) Sécurité électrique

- a) **Il faut que les fiches de l'outil électrique soient adaptées au socle. Ne jamais modifier la fiche de quelque façon que ce soit. Ne pas utiliser d'adaptateurs avec des outils à branchement de terre.** Des fiches non modifiées et des socles adaptés réduiront le risque de choc électrique.
- b) **Évitez le contact physique avec des surfaces mises à la terre tels que tuyaux, radiateurs, fours et réfrigérateurs.** Il y a un risque élevé de choc électrique au cas où votre corps serait relié à la terre.

- c) **N'exposez pas l'outil électroportatif à la pluie ou à l'humidité.** La pénétration d'eau dans un outil électroportatif augmente le risque d'un choc électrique.
 - d) **Ne pas maltraiter le cordon. Ne jamais utiliser le cordon pour porter, tirer ou débrancher l'outil électrique. Maintenir le cordon à l'écart de la chaleur, du lubrifiant, des arêtes vives ou des parties en mouvement.** Des cordons endommagés ou emmêlés augmentent le risque de choc électrique.
 - e) **Lorsqu'on utilise un outil électrique à l'extérieur, utiliser un prolongateur adapté à l'utilisation extérieure.** L'utilisation d'un cordon adapté à l'utilisation extérieure réduit le risque de choc électrique.
 - f) **Si l'usage d'un outil dans un emplacement humide est inévitable, utiliser une alimentation protégée par un dispositif à courant différentiel résiduel (RCD).** L'usage d'un RCD réduit le risque de choc électrique.
- 3) Sécurité des personnes**
- a) **Restez vigilant, surveillez ce que vous faites. Faites preuve de bon en utilisant l'outil électroportatif. N'utilisez pas l'appareil lorsque vous êtes fatigué ou après avoir consommé de l'alcool, des drogues ou avoir pris des médicaments.** Un moment d'inattention lors de l'utilisation de l'appareil peut entraîner de graves blessures sur les personnes.
 - b) **Portez des équipements de protection. Portez toujours des lunettes de protection.** Le fait de porter des équipements de protection personnels tels que masque anti-poussières, chaussures de sécurité antidérapantes, casque de protection ou protection acoustique suivant le travail à effectuer, réduit le risque de blessures.
 - c) **Éviter tout démarrage intempestif. S'assurer que l'interrupteur est en position arrêté avant de brancher l'outil au secteur et/ou au bloc de batteries, de le ramasser ou de le porter.** Porter les outils électriques en ayant le doigt sur l'interrupteur ou brancher des outils électriques dont l'interrupteur est en position marche est source d'accidents.
 - d) **Retirer toute clé de réglage avant de mettre l'outil électrique en marche.** Une clé laissée fixée sur une partie tournante de l'outil électrique peut donner lieu à des blessures.
 - e) **Ne pas se précipiter. Garder une position et un équilibre adaptés à tout moment.** Cela permet un meilleur contrôle de l'outil électrique dans des situations inattendues.
 - f) **S'habiller de manière adaptée. Ne pas porter de vêtements amples ou de bijoux. Garder les cheveux et les vêtements à distance des parties en mouvement.** Des vêtements amples, des bijoux ou les cheveux longs peuvent être pris dans des parties en mouvement.
 - g) **Si des dispositifs sont fournis pour le raccordement d'équipements pour l'extraction et la récupération des poussières, s'assurer qu'ils sont connectés et correctement utilisés.** Utiliser des collecteurs de poussière peut réduire les risques dus aux poussières.
 - h) **Rester vigilant et ne pas négliger les principes de sécurité de l'outil sous prétexte que vous avez l'habitude de l'utiliser.** Une fraction de seconde d'inattention peut provoquer une blessure grave.
- 4) Utilisation et entretien de l'outil électrique**
- a) **Ne pas forcer l'outil électrique. Utiliser l'outil électrique adapté à votre application.** L'outil électrique adapté réalise mieux le travail et de manière plus sûre au régime pour lequel il a été construit.
 - b) **Ne pas utiliser l'outil électrique si l'interrupteur ne permet pas de passer de l'état de marche à arrêté et inversement.** Tout outil électrique qui ne peut pas être commandé par l'interrupteur est dangereux et il faut le réparer.
 - c) **Débrancher la fiche de la source d'alimentation et/ou enlever le bloc de batteries, s'il est amovible, avant tout réglage, changement d'accessoires ou avant de ranger l'outil électrique.** De telles mesures de sécurité préventives réduisent le risque de démarrage accidentel de l'outil électrique.
 - d) **Conserver les outils électriques à l'arrêt hors de la portée des enfants et ne pas permettre à des personnes ne connaissant pas l'outil électrique ou les présentes instructions de le faire fonctionner.** Les outils électriques sont dangereux entre les mains d'utilisateurs novices.

- e) **Observer la maintenance des outils électriques et des accessoires. Vérifier qu'il n'y a pas de mauvais alignement ou de blocage des parties mobiles, des pièces cassées ou toute autre condition pouvant affecter le fonctionnement de l'outil électrique. En cas de dommages, faire réparer l'outil électrique avant de l'utiliser.** De nombreux accidents sont dus à des outils électriques mal entretenus.
 - f) **Garder affûtés et propres les outils permettant de couper.** Des outils destinés à couper correctement entretenus avec des pièces coupantes tranchantes sont moins susceptibles de bloquer et sont plus faciles à contrôler.
 - g) **Utiliser l'outil électrique, les accessoires et les lames etc., conformément à ces instructions, en tenant compte des conditions de travail et du travail à réaliser.** L'utilisation de l'outil électrique pour des opérations différentes de celles prévues peut donner lieu à des situations dangereuses.
 - h) **Il faut que les poignées et les surfaces de préhension restent sèches, propres et dépourvues d'huiles et de graisses.** Des poignées et des surfaces de préhension glissantes rendent impossibles la manipulation et le contrôle en toute sécurité de l'outil dans les situations inattendues.
- 5) Utilisation des outils fonctionnant sur batteries et précautions d'emploi**
- a) **Ne chargez les accumulateurs que dans des chargeurs recommandés par le fabricant.** Un chargeur approprié à un type spécifique d'accumulateur peut engendrer un risque d'incendie lorsqu'il est utilisé avec d'autres accumulateurs.
 - b)  **AVERTISSEMENT! Dans les outils électroportatifs, n'utilisez que les accumulateurs resp. accu type spécialement prévus pour celui-ci.** L'utilisation de tout autre accumulateur peut entraîner des explosions, blessures et des risques d'incendie.
 - c) **Tenez l'accumulateur non-utilisé à l'écart de toutes sortes d'objets métalliques tels qu'agrafes, pièces de monnaie, clés, clous, vis ou autres, étant donné qu'un pontage peut provoquer un court-circuit.** Un court-circuit entre les contacts d'accu peut provoquer des brûlures ou un incendie.
 - d) **En cas d'utilisation abusive, du liquide peut sortir de l'accumulateur. Evitez tout contact avec ce liquide. En cas de contact par mégarde, rincez soigneusement avec de l'eau. Au cas où le liquide rentrerait dans les yeux, consultez en plus un médecin.** Le liquide qui sort de l'accumulateur peut entraîner des irritations de la peau ou causer des brûlures.
 - e) **Ne jamais utiliser un accu endommagé ou modifié.** Les accus endommagés ou modifiés peuvent avoir un comportement inattendu et provoquer un incendie, une explosion ou un risque de blessure.
 - f) **Ne pas exposer les accus au feu ou à des températures trop élevées.** Le feu et les températures supérieures à 130 °C (265 °F) peuvent provoquer une explosion.
 - g) **Suivre toutes les instructions pour charger l'accu et ne jamais charger l'accu ou l'outil en dehors de la plage de température indiquée dans la notice d'utilisation.** Si l'accu est chargé de manière incorrecte ou en dehors de la plage de température admissible, l'accu risque d'être détruit et le risque d'incendie augmente.
- 6) Service**
- a) **Faire entretenir l'outil électrique par un réparateur qualifié utilisant uniquement des pièces de rechange identiques.** Cela assure le maintien de la sécurité de l'outil électrique.
 - b) **Ne jamais effectuer d'opérations de maintenance sur les accus endommagés.** Confier toutes les opérations de maintenance des accus au fabricant ou à un service après-vente autorisé.

1.3 Instructions de sécurité

ROTIGER CL:

Lors d'opérations où l'accessoire risque de rencontrer des conducteurs électriques non apparents, voire son câble d'alimentation, tenir l'outil exclusivement par les côtés isolés des poignées. Le contact avec un conducteur électrique sous tension peut également mettre les parties métalliques de l'outil sous tension et provoquer un choc électrique.

Fixer et bloquer la pièce à l'aide de serre-joints ou d'un moyen similaire sur un support stable. Si la pièce est tenue uniquement par la main ou contre son corps, celle-ci reste instable, ce qui peut conduire à une perte de contrôle.

Sortez le bloc batterie de la machine avant d'effectuer la maintenance ou un réglage quelconque.

Assurez-vous que la machine est débranchée au moment de placer la batterie.



ATTENTION! Ne pas regarder dans la lumière.

Si la machine est défectueuse, retirer la batterie de la machine.

Portez toujours des lunettes de protection, des gants de travail et des chaussures de sécurité lorsque vous travaillez avec cet outil.

Vérifiez que l'endroit où vous allez intervenir ne comporte aucune conduite électrique, d'eau ou de gaz (par ex. à l'aide d'un détecteur de métaux).

Avant de scier une conduite d'eau, toujours vérifier qu'elle est bien vide.

Pour des travaux de longue durée, une protection acoustique est nécessaire. Des nuisances acoustiques intenses et prolongées peuvent provoquer une perte d'audition.

Le sciage de matériaux produisant des poussières ou vapeurs nocives (p. ex. amiante) au moment de la découpe est proscrit.

Ne jamais saisir la pièce par en dessous pendant la coupe.

Ne pas essayer de découper des pièces de trop petite taille.

Correctement serrer la pièce à scier. En aucun cas soutenir la pièce à l'aide de la main ou du pied.

N'utiliser que des lames de scie intactes et bien aiguisées, en aucun cas des lames fendillées ou déformées.

Lors de l'opération de sciage, la butée doit être bien appliquée contre la pièce.

Tenir toujours l'outil avec les deux mains au niveau des poignées, veiller à un bon équilibre et travailler de manière concentrée.

Risque de blessure par la lame de scie très tranchante.

Ne pas toucher la lame lorsque la machine est en marche ! Eliminer sciures de bois et autres uniquement lorsque la machine est à l'arrêt.

Sortir le bloc batterie de l'outil à chaque fin d'utilisation.

Réduction de la pollution aux particules fines:



AVERTISSEMENT - Certaines poussières produites par le ponçage électrique, le sciage, le meulage, le perçage et d'autres activités de construction contiennent des agents chimiques qui causent des cancers, des anomalies congénitales ou d'autres dangers pour la reproduction. Voici quelques exemples de tels agents chimiques:

- Le plomb des peintures à base de plomb,
- La silice cristalline des briques, du ciment et d'autres produits de maçonnerie, et
- L'arsenic et le chrome du bois d'oeuvre traité chimiquement.

Les conséquences de telles expositions varient en fonction de la fréquence à laquelle vous faites ce type de travail. Pour réduire votre exposition à ces agents chimiques, travaillez dans un endroit bien ventilé et utilisez des équipements de protection agréés, tels que les masques de protection contre la poussière qui sont conçus spécialement pour filtrer les particules microscopiques.

Cela vaut également pour les poussières d'autres matériaux, comme par exemple certains types de bois (comme la poussière de chêne ou de hêtre), de métaux et l'amiante. D'autres maladies connues incluent par exemple les réactions allergiques et les affections des voies respiratoires. Il est souhaitable que le corps n'absorbe pas ces poussières.

Respectez les directives et les dispositions locales applicables au matériau, au personnel, à l'application et au lieu d'utilisation (par exemple directives en matière de sécurité au travail, élimination des déchets).

Collecter les particules émises sur le lieu d'émission et éviter les dépôts dans l'environnement.

Utiliser des accessoires adaptés pour les travaux spécifiques. Cela permet d'éviter l'émission incontrôlée de particules dans l'environnement.

Utiliser un système d'aspiration des poussières adapté.

Réduire l'émission de poussières en:

- évitant d'orienter les particules sortantes et l'air d'échappement de la machine vers vous ou vers des personnes se trouvant à proximité ou vers des dépôts de poussière,
- utilisant un système d'aspiration et/ou un purificateur d'air,
- aérant convenablement le lieu de travail et en l'aspirant pour le maintenir propre. Balayer ou souffler les poussières les fait tourbillonner.
- Aspirer ou laver les vêtements de protection. Ne pas les souffler, les battre, ni les broser.

Chargeur et Accumulateur:

Ce chargeur n'est pas prévu pour être utilisé par des enfants ni par des personnes souffrant d'un handicap physique, sensoriel ou mental ou manquant d'expérience ou de connaissances. Ce chargeur peut être utilisé par les enfants (âgés d'au moins 8 ans) et par les personnes souffrant d'un handicap physique, sensoriel ou mental ou manquant d'expérience ou de connaissances, lorsque ceux-ci sont sous la surveillance d'une personne responsable de leur sécurité ou après avoir reçu des instructions sur la façon d'utiliser le chargeur en toute sécurité et après avoir bien compris les dangers inhérents à son utilisation. Sinon, il existe un risque de blessures et d'utilisation inappropriée.

Ne laissez pas les enfants sans surveillance lors de l'utilisation, du nettoyage et de l'entretien. Faites en sorte que les enfants ne jouent pas avec le chargeur.

Ne rechargez pas de piles non rechargeables.



Attention : risque de choc électrique!!



Ce chargeur doit exclusivement être utilisé à l'intérieur!



Protégez le chargeur contre l'humidité!

Ne jamais laisser les enfants utiliser l'appareil. Les enfants doivent être mis sous surveillance pour veiller à ce qu'ils ne jouent pas avec l'outil.

Eloignez les enfants du chargeur et de la zone de travail.

Rangez votre chargeur à un endroit inaccessible aux enfants!

En cas de dégagement de fumées ou d'un feu à l'intérieur du chargeur, débranchez immédiatement le cordon d'alimentation!

N'introduisez pas d'objets dans les fentes d'aération du chargeur – risque d'électrocution ou de court-circuit!

Ne pas recharger un bloc batterie entièrement chargé!



Protéger les blocs batteries de l'humidité!



Ne pas exposer les blocs batteries au feu!

Ne pas utiliser de blocs batteries défectueux ou déformés !

Ne pas recharger des batteries avec les chargeurs AIR COOLED dans les zones avec une présence importante de poussières métalliques.

Ne pas ouvrir les blocs batteries !

Ne jamais toucher ni court-circuiter entre eux les contacts d'un bloc batterie!



Un bloc batterie défectueux Li-Ion peut occasionner une fuite de liquide légèrement acide et inflammable!



En cas de fuite d'acide d'accumulateur et de contact avec la peau, rincer immédiatement à grande eau. En cas de projection dans les yeux, les laver à l'eau propre et consulter immédiatement un médecin !

Transport de blocs batteries Li-Ion : Les batteries Lithium-ion sont soumises aux règlements de transport des matières dangereuses. L'utilisateur peut transporter les batteries par voie routière sans mesures supplémentaires. Lors d'une expédition par tiers (par ex. : transport aérien ou entreprise de transport), les mesures à prendre spécifiques à l'emballage et au marquage doivent être observées. Dans un tel cas, lors de la préparation de l'envoi, il est impératif de faire appel à un expert en transport des matières dangereuses.

N'expédiez les accus que si le carter n'est pas endommagé. Recouvrez les contacts non protégés et emballez l'accu de manière à ce qu'il ne puisse pas se déplacer dans l'emballage. Veuillez également respecter les réglementations supplémentaires éventuellement en vigueur.

2 Données techniques ROTIGER CL

Tension du bloc batterie.....	18 V
Vitesse à vide	0-2700 min ⁻¹ (spm)
Longueur de la course	32 mm/ 1,26 in
Profondeur de coupe max. bois	250 mm/ 10,2 in
Profondeur de coupe max. métalliques	profilé en acier rond et plein ●: 20 mm/ 0,8 in profilé en acier rond et creux ○: 140 mm/ 5,5 in
Poids (avec le plus petit bloc batterie).....	3,2 kg/ 7,05 lbs
Niveau de pression acoustique (L _{pA})	77 dB (A) K _{pA} 5 dB (A)
Niveau d'intensité acoustique (L _{WA}).....	88 dB (A) K _{WA} 5 dB (A)
Pendant le travail le niveau de bruit peut dépasser 80 dB (A). Porter un casque de protection acoustique! Les valeurs mesurées sont déterminées conformément à la norme EN 62841-1.	
Valeur vibratoire totale (somme vectorielle triaxiale):	
Valeur d'émission des vibrations, sciage de contreplaqué (a _{h,B})	26,7 m/s ² K _{h,B} = 1,5m/s ²
valeur d'émission des vibrations, sciage de poutres en bois (a _{h,WB})	27,5 m/s ² K _{h,WB} = 1,5m/s ²
Température ambiante admissible pour le fonctionnement: -20 °C à 50 °C (performances limitées à des températures inférieures à 0 °C). Température ambiante admissible pour le stockage : 0 °C à 30 °C.	

La valeur des vibrations totales déclarée dans ces instructions et la valeur d'émission sonore déclarée ont été mesurées grâce à une procédure normalisée et elles peuvent être utilisées pour comparer un outil électrique avec un autre. Elles peuvent également servir à l'évaluation préliminaire de l'exposition.



La valeur des vibrations et d'émission sonore déclarées peuvent différer des valeurs réelles pendant l'utilisation de l'outil électrique, en fonction de la manière dont l'outil est utilisé, et particulièrement du type de pièce traité. Déterminez les mesures de sécurité supplémentaires servant à protéger l'opérateur par une estimation de l'exposition aux vibrations en conditions réelles d'utilisation (toutes les composantes du cycle de fonctionnement doivent être prises en compte, comme la durée pendant laquelle l'outil électrique est arrêté et quand il fonctionne au ralenti).

3 Données techniques chargeur et accumulateur (D)

Accumulateur:

U = Tension
 C = Capacité nominale
 W = Poids
 I_c = Courant de charge
 t = Temps de charge (90%)
 Tension de charge20,75 V DC
 Température de charge0° - 50° C
 Température de déchargement max. ..5° - 50° C
 Recharger entièrement l'accumulateur avant la ère utilisation!

Chargeur:

U1 = Tension d'entrée
 f1 = Fréquence d'entrée
 P1 = Puissance d'entrée
 U2 = Tension de charge
 I2 = Courant de charge max
 Nc = Nombre cellules de batteries
 W = Poids

! Tenir compte de la tension du réseau!
 • Voir la plaque signalétique du chargeur!

4 Fonctionnement de l'appareil

4.1 Vue d'ensemble (A)

- | | | | |
|---|--------------------------------------|----|-------------------------------------|
| 1 | Vis de serrage | 8 | Bouton de blocage (marche continue) |
| 2 | Butée | 9 | Gâchette |
| 3 | Serre-lame | 10 | Poignée arrière |
| 4 | LED de travail | 11 | Déverrouillage de la batterie |
| 5 | Levier du serre-lame | 12 | Batterie |
| 6 | Poignée avant | 13 | Étau à chaîne |
| 7 | Bouton de verrouillage antidémarrage | | |

4.2 Montage, mise en marche, réglage (B-C)



Sortez le bloc batterie de la machine avant d'effectuer la maintenance ou un réglage quelconque!

Bloc batterie:

Retrait:

→ Appuyer sur la touche de déverrouillage (11) du bloc batterie et tirer sur le bloc batterie (12) vers l'avant.

Mise en place:

→ Faire glisser le bloc batterie (12) jusqu'à enclenchement.

Insertion et retrait de la lame (B):



Ne touchez pas la lame immédiatement après le sciage. En effet, la lame pourrait être extrêmement chaude et occasionner des brûlures cutanées!

- Basculer le levier (5) du dispositif de serrage de la lame et le maintenir dans cette position.
- Insérer la lame de scie jusqu'à la butée ou retirer la lame.
- Relâcher le levier (5).
- Contrôler si la lame est correctement insérée.

Installer l'étau à chaîne (C1):

- Dévissez la vis de serrage (1).
- Poussez la ROTIGER CL sur l'étau à chaîne (13) jusqu'en butée pour pouvoir fixer la vis de serrage (1) dans la rainure.
- Fixez l'étau à chaîne à l'aide de la vis de serrage.

4.3 Utilisation

Mise en marche et arrêt, vitesse :

Sécurité antidémarrage (7):

 Gâchette (9) verrouillée.

 Gâchette (9) déverrouillée.

Mise en marche, vitesse de rotation: appuyer sur la gâchette (9). La vitesse peut être modifiée par une pression sur la gâchette.

Arrêt: relâcher la gâchette (9).

Marche continue: lorsque la gâchette (9) est enfoncée, appuyez sur le bouton (8) et relâchez la gâchette. Pour désactiver, appuyez de nouveau sur la gâchette (9), puis relâchez.



Lorsque la machine est en position de fonctionnement en continu, elle continuera de tourner si elle vous échappe des mains. Afin d'éviter tout comportement inattendu de l'outil, le tenir avec les deux mains au niveau des poignées, veiller à un bon équilibre et travailler de manière concentrée!

Réglage en continu de la vitesse:

La vitesse peut être réglée en continu grâce à une pression plus ou moins forte sur la gâchette (9). Cela permet d'adapter le nombre de coups au matériau ainsi qu'aux conditions de travail.

Consignes pour le travail:

Sciage:

Utiliser une lame bien adaptée au matériau à scier.

Appliquer l'outil contre la pièce en prenant appui sur la butée (2). Mettre l'outil en route avant d'attaquer la pièce avec la lame de scie.

Tant que la lame de la scie est en mouvement, éviter de toucher des objets ou le sol (risque de contrecoups et de rupture de la lame !).

Adapter la vitesse au matériau à scier.

Éviter d'appliquer une pression trop forte à la lame, en particulier s'il s'agit d'une lame longue.

En cas de blocage de la lame, immédiatement arrêter la machine. Ecarter légèrement la fente pratiquée avec un outil adapté, puis sortir la machine.

Après avoir terminé la coupe, arrêter la machine et ne la sortir de la fente et la poser qu'une fois la lame arrêtée (risque de contrecoups).

Étau à chaîne (C2):

- Installez l'étau à chaîne sur le tube.



Le levier doit être vissé jusqu'en butée!

- Passez la chaîne autour du tube et fixez-la.
- Tournez l'étau à chaîne dans le sens des aiguilles d'une montre. Indication : Le filetage doit se dévisser.

4.4 Chargeur et Accumulateur

(D)

Vue d'ensemble:

- | | | | |
|---|---------------------|---|--|
| 1 | Bloc batterie | 4 | Témoin d'alerte |
| 2 | Logement coulissant | 5 | Touche de l'indicateur de capacité |
| 3 | Témoin de contrôle | 6 | Indicateur de capacité et de signalisation |

Mise en marche:



Avant la mise en service, comparez si la tension secteur et la fréquence secteur indiquées sur la plaque signalétique correspondent aux caractéristiques de votre réseau de courant!

Les appareils comme celui-ci, qui génèrent du courant continu, pourraient influencer des disjoncteurs différentiels simples. Utilisez un type F, ou mieux, avec un courant de déclenchement max. de 30 mA.



Avant de mettre le chargeur en service, s'assurer que les fentes d'aération sont bien dégagées. Respecter une distance minimale de 5 cm par rapport à tout autre objet!

Autotest:

→ Brancher le cordon d'alimentation.

Le témoin d'avertissement (4) et le témoin de service (3) s'allument successivement pendant env. 1 seconde et le ventilateur intégré fonctionne pendant env. 5 secondes.

Bloc batterie :

Charger le bloc batterie (1) avant utilisation.

En cas de baisse de puissance, recharger le bloc batterie.

La température de stockage optimale se situe entre 10 °C et 30 °C. La température de charge admissible se situe entre 0 °C et 50 °C.

Les **blocs batteries Li-Ion** sont pourvus d'un indicateur de capacité et de signalisation (6) :

→ Presser la touche (5) pour afficher l'état de charge par le biais des voyants DEL.

Si un voyant DEL clignote, le bloc batterie est presque épuisé et doit être rechargé

Maniement

Charge du bloc batterie:

→ Insérer le bloc batterie entièrement, jusqu'en butée, dans le logement coulissant (2).



Le témoin de fonctionnement (3) clignote.

Mode entretien:

A la fin de l'opération de charge, le chargeur commute automatiquement sur le mode d'entretien.

Le bloc batterie peut rester dans le chargeur et sera ainsi opérationnel à tout moment.



Le témoin de contrôle (3) s'allume en fixe.

Dépannage:

- Le témoin d'avertissement (4) est allumé en permanence.



Le bloc batterie n'est pas chargé. Température trop élevée / trop basse. Si la température du bloc batterie se situe entre 0 °C et 50 °C, le processus de charge débute automatiquement.

- Le témoin d'avertissement (4) clignote.

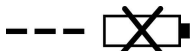

Bloc batterie défectueux. Retirer immédiatement le bloc batterie du chargeur.

Le bloc batterie n'a pas été inséré correctement dans le logement coulissant (2).

5 Entretien et révision

ROTIGER CL:

Régulièrement nettoyer la machine en soufflant de l'air comprimé à travers les fentes d'aération situées à l'arrière.

Régulièrement nettoyer le dispositif de serrage de la lame (3) et le souffler à l'air comprimé. N'appliquer ni huile ni graisse.

Chargeur:

Les travaux de réparation sur le chargeur ne doivent être effectués que par un spécialiste!

Au cas où le cordon d'alimentation électrique de cet outil serait endommagé, le faire remplacer par le fabricant, son service après-vente ou une personne de qualification comparable afin d'éviter tout risque.

6 Accessoires

Vous pouvez trouver les accessoires appropriés dans le catalogue principal ou sur www.rothenberger.com

7 Service à la clientèle

Les centres de service clientèle ROTHENBERGER sont disponibles pour vous aider (voir la liste dans le catalogue ou en ligne) et pour le remplacement des pièces, ainsi que pour la révision.

Commandez vos accessoires et pièces de rechange auprès de votre revendeur spécialisé ou

RO SERVICE+ online: ☎ + 49 (0) 61 95/ 800 8200 📠 + 49 (0) 61 95/ 800 7491

✉ service@rothenberger.com - www.rothenberger.com

8 Elimination des déchets

Certaines pièces de l'appareil sont recyclables et peuvent donc faire l'objet d'un traitement de recyclage. Des entreprises de recyclage agréées et certifiées sont disponibles à cet effet. Renseignez-vous auprès de votre administration de déchets compétente pour l'élimination non polluante des pièces non recyclables (par ex. déchets électroniques).

Ne pas jeter les accus interchangeables usés dans le feu ou dans les ordures ménagères. Votre revendeur spécialisé propose une élimination des anciens accus conforme à l'environnement!

Pour les pays européens uniquement:



Ne pas jeter les appareils électriques dans les ordures ménagères! Conformément à la directive européenne 2012/19/EU relative aux déchets d'équipements électriques et électroniques et sa transposition dans la législation nationale, les appareils électriques usagés doivent faire l'objet d'une collecte sélective ainsi que d'un recyclage respectueux de l'environnement.

1	Indicaciones de seguridad	35
1.1	Utilización exclusiva con los fines especificados.....	35
1.2	Advertencias de peligro generales para herramientas eléctricas.....	35
1.3	Instrucciones relativas a la seguridad	38
2	Datos técnicos ROTIGER CL.....	40
3	Datos técnicos cargador y acumulador (D).....	41
4	Función del aparato	41
4.1	Vista general (A).....	41
4.2	Montaje, puesta en marcha, ajuste (B-C).....	41
4.3	Manejo	42
4.4	Cargador y Acumulador (D).....	43
5	Cuidado y mantenimiento	44
6	Accesorios	44
7	Atención al cliente	44
8	Eliminación.....	44

Marcaciones en este documento:



Peligro!

Este símbolo avisa de que el usuario corre peligro de lesionarse.



Atención!

Este símbolo avisa de que hay peligro de causar daños materiales o medioambientales.



Requerimiento de actuar

1.1 Utilización exclusiva con los fines especificados

Los posibles daños derivados de un uso inadecuado son responsabilidad exclusiva del usuario. Deben observarse las normas sobre prevención de accidentes aceptados de forma general y la información sobre seguridad incluida.

ROTIGER CL

La herramienta es adecuada para serrar madera, metales, plásticos o materiales sim Para aplicaciones con un desgaste excesivamente alto (p. ej. la fabricación y reparación de palets) la garantía sólo tiene una validez limitada. ilares como goma dura, fibra de vidrio, etc.

Utilice solo baterías y accesorios originales de ROTHENBERGER o CAS (Cordless Alliance System).

Cargador y Acumulador:

Los dispositivos de carga son para cargar exclusivamente baterías de ROTHENBERGER y CAS (Cordless Alliance System).

Esta herramienta no está pensada para ser utilizada por personas con limitaciones físicas, sensoriales o mentales o que no tengan la experiencia y/o los conocimientos debidos, a menos que sean vigilados por una persona encargada de su seguridad o que hayan recibido de ésta instrucciones sobre la utilización de la herramienta.

No intente en ningún caso cargar baterías no recargables. ¡Existe peligro de explosión!

Con las baterías con marcación CAS se logra la compatibilidad al 100 % con los dispositivos CAS (Cordless Alliance System). Para elegir el aparato correcto consulte a su vendedor. Observe los manuales de uso de los aparatos usados.

1.2 Advertencias de peligro generales para herramientas eléctricas



ADVERTENCIA! Lea íntegramente las advertencias de peligro, las instrucciones, las ilustraciones y las especificaciones entregadas con esta herramienta eléctrica.

En caso de no atenerse a las instrucciones siguientes, ello puede ocasionar una descarga eléctrica, un incendio y/o una lesión grave.

Guardar todas las advertencias de peligro e instrucciones para futuras consultas.

El término herramienta eléctrica empleado en las siguientes advertencias de peligro se refiere a herramientas eléctricas de conexión a la red (con cable de red) y a herramientas eléctricas accionadas por acumulador (o sea, sin cable de red).

1) Seguridad del puesto de trabajo

- a) **Mantenga limpio y bien iluminado su puesto de trabajo.** El desorden o una iluminación deficiente en las áreas de trabajo pueden provocar accidentes.
- b) **No utilice la herramienta eléctrica en un entorno con peligro de explosión, en el que se encuentren combustibles líquidos, gases o material en polvo.** Las herramientas eléctricas producen chispas que pueden llegar a inflamar los materiales en polvo o vapores.
- c) **Mantenga alejados a los niños y otras personas de su puesto de trabajo al emplear la herramienta eléctrica.** Una distracción le puede hacer perder el control sobre la herramienta eléctrica.

2) Seguridad eléctrica

- a) **El enchufe de la herramienta eléctrica debe corresponder a la toma de corriente utilizada. No es admisible modificar el enchufe en forma alguna. No emplear adaptadores en herramientas eléctricas dotadas con una toma de tierra.** Los enchufes sin modificar adecuados a las respectivas tomas de corriente reducen el riesgo de una descarga eléctrica.
- b) **Evite que su cuerpo toque partes conectadas a tierra como tuberías, radiadores, cocinas y refrigeradores.** El riesgo a quedar expuesto a una sacudida eléctrica es mayor si su cuerpo tiene contacto con tierra.

- c) **No exponga las herramientas eléctricas a la lluvia y evite que penetren líquidos en su interior.** Existe el peligro de recibir una descarga eléctrica si penetran ciertos líquidos en la herramienta eléctrica.
- d) **No utilice el cable de red para transportar o colgar la herramienta eléctrica, ni tire de él para sacar el enchufe de la toma de corriente. Mantenga el cable de red alejado del calor, aceite, esquinas cortantes o piezas móviles.** Los cables de red dañados o enredados pueden provocar una descarga eléctrica.
- e) **Al trabajar con la herramienta eléctrica a la intemperie utilice solamente cables de prolongación apropiados para su uso en exteriores.** La utilización de un cable de prolongación adecuado para su uso en exteriores reduce el riesgo de una descarga eléctrica.
- f) **Si fuese imprescindible utilizar la herramienta eléctrica en un entorno húmedo, es necesario conectarla a través de un fusible diferencial.** La aplicación de un fusible diferencial reduce el riesgo a exponerse a una descarga eléctrica.

3) Seguridad de personas

- a) **Esté atento a lo que hace y emplee la herramienta eléctrica con prudencia. No utilice la herramienta eléctrica si estuviese cansado, ni tampoco después de haber consumido alcohol, drogas o medicamentos.** El no estar atento durante el uso de una herramienta eléctrica puede provocarle serias lesiones.
- b) **Utilice un equipo de protección y en todo caso unas gafas de protección.** El riesgo a lesionarse se reduce considerablemente si, dependiendo del tipo y la aplicación de la herramienta eléctrica empleada, se utiliza un equipo de protección adecuado como una mascarilla antipolvo, zapatos de seguridad con suela antideslizante, casco, o protectores auditivos.
- c) **Evite una puesta en marcha fortuita. Asegurarse de que la herramienta eléctrica esté desconectada antes de conectarla a la toma de corriente y/o al montar el acumulador, al recogerla, y al transportarla.** Si transporta la herramienta eléctrica sujetándola por el interruptor de conexión/desconexión, o si alimenta la herramienta eléctrica estando ésta conectada, ello puede dar lugar a un accidente.
- d) **Retire las herramientas de ajuste o llaves fijas antes de conectar la herramienta eléctrica.** Una herramienta de ajuste o llave fija colocada en una pieza rotante puede producir lesiones al poner a funcionar la herramienta eléctrica.
- e) **Evite posturas arriesgadas. Trabaje sobre una base firme y mantenga el equilibrio en todo momento.** Ello le permitirá controlar mejor la herramienta eléctrica en caso de presentarse una situación inesperada.
- f) **Lleve puesta una vestimenta de trabajo adecuada. No utilice vestimenta amplia ni joyas. Mantenga su pelo, vestimenta y guantes alejados de las piezas móviles.** La vestimenta suelta, las joyas y el pelo largo se pueden enganchar con las piezas en movimiento.
- g) **Siempre que sea posible utilizar unos equipos de aspiración o captación de polvo, asegúrese que éstos estén montados y que sean utilizados correctamente.** El empleo de estos equipos reduce los riesgos derivados del polvo.
- h) **No permita que la familiaridad ganada por el uso frecuente de la herramienta eléctrica lo deje creerse seguro e ignorar las normas de seguridad.** Una acción negligente puede causar lesiones graves en una fracción de segundo.

4) Uso y trato cuidadoso de herramientas eléctricas

- a) **No sobrecargue la herramienta eléctrica. Use la herramienta eléctrica prevista para el trabajo a realizar.** Con la herramienta eléctrica adecuada podrá trabajar mejor y más seguro dentro del margen de potencia indicado.
- b) **No utilice herramientas eléctricas con un interruptor defectuoso.** Las herramientas eléctricas que no se puedan conectar o desconectar son peligrosas y deben hacerse reparar.
- c) **Saque el enchufe de la red y/o retire el acumulador desmontable de la herramienta eléctrica, antes de realizar un ajuste, cambiar de accesorio o al guardar la herramienta eléctrica.** Esta medida preventiva reduce el riesgo a conectar accidentalmente la herramienta eléctrica.

- d) **Guarde las herramientas eléctricas fuera del alcance de los niños. No permita la utilización de la herramienta eléctrica a aquellas personas que no estén familiarizadas con su uso o que no hayan leído estas instrucciones.** Las herramientas eléctricas utilizadas por personas inexpertas son peligrosas.
- e) **Cuide la herramienta eléctrica y los accesorios con esmero. Controle si funcionan correctamente, sin atascarse, las partes móviles de la herramienta eléctrica, y si existen partes rotas o deterioradas que pudieran afectar al funcionamiento de la herramienta eléctrica. Haga reparar estas piezas defectuosas antes de volver a utilizar la herramienta eléctrica.** Muchos de los accidentes se deben a herramientas eléctricas con un mantenimiento deficiente.
- f) **Mantenga los útiles limpios y afilados.** Los útiles mantenidos correctamente se dejan guiar y controlar mejor.
- g) **Utilice la herramienta eléctrica, accesorios, útiles, etc. de acuerdo a estas instrucciones, considerando en ello las condiciones de trabajo y la tarea a realizar.** El uso de herramientas eléctricas para trabajos diferentes de aquellos para los que han sido concebidas puede resultar peligroso.
- h) **Mantenga las empuñaduras y las superficies de las empuñaduras secas, limpias y libres de aceite y grasa.** Las empuñaduras y las superficies de las empuñaduras resbaladizas no permiten un manejo y control seguro de la herramienta eléctrica en situaciones imprevistas
- 5) **Trato y uso cuidadoso de aparatos accionados por acumulador**
- a) **Solamente cargar los acumuladores con los cargadores recomendados por el fabricante.** Existe riesgo de incendio al intentar cargar acumuladores de un tipo diferente al previsto para el cargador.
- b)  **ADVERTENCIA! Solamente emplee los acumuladores previstos para la herramienta eléctrica.** El uso de otro tipo de acumuladores puede provocar daños e incluso un incendio e explosiones.
- c) **Si no utiliza el acumulador, guárdelo separado de clips, monedas, llaves, clavos, tornillos o demás objetos metálicos que pudieran puentear sus contactos.** El cortocircuito de los contactos del acumulador puede causar quemaduras o un incendio.
- d) **La utilización inadecuada del acumulador puede provocar fugas de líquido. Evite el contacto con él. En caso de un contacto accidental enjuagar el área afectada con abundante agua. En caso de un contacto con los ojos recurra además inmediatamente a un médico.** El líquido del acumulador puede irritar la piel o producir quemaduras.
- e) **No utilice acumuladores dañados o modificados.** Los acumuladores dañados o modificados pueden provocar un comportamiento inesperado y dar lugar a fuego, explosión o peligro de lesiones.
- f) **No exponga los acumuladores al fuego o temperaturas excesivas.** El fuego o temperaturas superiores a 130 °C (265 °F) pueden provocar la explosión del acumulador.
- g) **Observe todas las indicaciones para la carga y no cargue nunca el acumulador o la herramienta por acumulador a una temperatura fuera del rango indicado en las instrucciones de servicio.** La carga incorrecta o fuera del rango de temperaturas admisible puede destruir el acumulador o incrementar el riesgo de incendio.
- 6) **Servicio**
- a) **Únicamente haga reparar su herramienta eléctrica por un profesional, empleando exclusivamente piezas de repuesto originales.** Solamente así se mantiene la seguridad de la herramienta eléctrica.
- b) **No realice nunca trabajos de mantenimiento en los acumuladores.** Todos los trabajos de mantenimiento en acumuladores deben ser realizados exclusivamente por el fabricante o un servicio técnico autorizado.

ROTIGER CL:

Sujete la herramienta por las superficies de la empuñadura aisladas cuando realice trabajos en los que la herramienta de inserción pudiera entrar en contacto con cables eléctricos ocultos. El contacto con un cable conductor de corriente puede electrizar también las partes metálicas de la herramienta y causar una descarga eléctrica.

Fije y asegure la pieza de trabajo sobre una base estable utilizando pinzas u otros medios. Si sujeta la pieza solo con la mano o contra su cuerpo, esta no tendrá un apoyo fijo y podría provocar una pérdida de control.

Extraiga el acumulador de la máquina antes de llevar a cabo cualquier ajuste o trabajo de mantenimiento.

Asegúrese de que la máquina está desconectada al insertar el acumulador.



ATENCIÓN! No mirar dentro de la lámpara encendida.

Retirar siempre la batería si la herramienta está defectuosa.

Lleve siempre puestas gafas protectoras, guantes de trabajo y calzado firme cuando trabaje con la herramienta.

Asegúrese de que en el lugar de trabajo no existan cables, tuberías de agua o gas (por ejemplo, con ayuda de un detector de metales).

Al serrar tuberías de agua, asegúrese de que no contengan agua.

Si los trabajos duran un período de tiempo prolongado, use cascos protectores para los oídos. La exposición a niveles de ruido elevados durante períodos prolongados podría causar daños en la capacidad auditiva.

No pueden trabajarse materiales que produzcan polvo o vapores perjudiciales para la salud (p. ej. asbesto).

Mientras se trabaja no se deben colocar las manos debajo de la pieza de trabajo.

No intente serrar piezas de trabajo extremadamente pequeñas.

Fije bien la pieza de trabajo. No sostenga en ningún caso la pieza de trabajo con la mano o el pie.

Utilice únicamente hojas de sierra afiladas y sin desperfectos. No utilice hojas de sierra agrietadas o que hayan variado su forma.

Apoye el tope de forma segura sobre la pieza de trabajo cuando sierre.

Sujete siempre la herramienta por las empuñaduras existentes con ambas manos, adopte una postura segura y trabaje concentrado.

Riesgo de sufrir lesiones debido al filo de la hoja de sierra.

No toque la hoja de sierra cuando esté en movimiento. La máquina debe estar siempre detenida para eliminar virutas y otros residuos similares.

Extraiga el acumulador de la máquina en caso de no usarla.

Reducir la exposición al polvo:



ADVERTENCIA - Algunos polvos generados por el lijado, aserrado, amolado o taladrado con herramientas eléctricas y otras actividades de construcción contienen sustancias químicas que se sabe que causan cáncer, defectos de nacimiento y otros daños sobre la reproducción. Algunos ejemplos de estas sustancias químicas son:

- Plomo procedente de pinturas a base de plomo,
- Sílice cristalina procedente de ladrillos y cemento, así como de otros productos de mampostería, y
- Arsénico y cromo procedentes de madera de construcción tratada químicamente.

El riesgo para usted por estas exposiciones varía, dependiendo de qué tan a menudo haga este tipo de trabajo. Para reducir su exposición a estas sustancias químicas: trabaje en un área bien ventilada y trabaje con equipo de seguridad aprobado, como por ejemplo las máscaras antipol-

vo que están diseñadas especialmente para impedir mediante filtración el paso de partículas microscópicas.

Esto vale asimismo para polvos de otros materiales como p.ej. algunos tipos de madera (como polvo de roble o de haya), metales y asbesto. Otras enfermedades conocidas son p.ej. reacciones alérgicas y afecciones de las vías respiratorias. No permita que estas partículas penetren en su cuerpo.

Respete las directivas y normas nacionales vigentes aplicables a su material, personal, uso y lugar de utilización (p.ej. normas de protección laboral y eliminación de residuos).

Recoja las partículas resultantes en el mismo lugar de emisión, evite que éstas se sedimenten en el entorno.

Utilice únicamente accesorios adecuados para trabajos especiales. Esto reducirá la cantidad de partículas emitidas incontroladamente al entorno.

Utilice un sistema de aspiración de polvo adecuado.

Reduzca la exposición al polvo:

- evitando dirigir las partículas liberadas y la corriente del aparato hacia usted, hacia las personas próximas a usted o hacia el polvo acumulado,
- incorporando un sistema de aspiración y/o un depurador de aire,
- ventilando bien el puesto de trabajo o manteniéndolo limpio mediante sistemas de aspiración. Barrer o soplar solo hace que el polvo se levante y arremoline.
- Lave la ropa de protección o límpiela mediante aspiración. No utilice sistemas de soplado, no la sacuda ni cepille.

Cargador y Acumulador:

Este cargador no está previsto para la utilización por niños y personas con limitadas capacidades físicas, sensoriales o intelectuales o con falta de experiencia y conocimientos. Este cargador puede ser utilizado por niños desde 8 años y por personas con limitadas capacidades físicas, sensoriales e intelectuales o con falta de experiencia y conocimientos siempre y cuando estén vigilados por una persona responsable de su seguridad o hayan sido instruidos en la utilización segura del cargador y entendido los peligros inherentes. En caso contrario, existe el peligro de un manejo erróneo y lesiones.

Vigile a los niños durante la utilización, la limpieza y el mantenimiento. Así se asegura, que los niños no jueguen con el cargador.

No cargue baterías no recargables.



Aviso ante una tensión eléctrica peligrosa!!



Utilice el cargador únicamente en lugares cerrados!



Mantenga el cargador alejado de la humedad!

Bajo ningún concepto está permitido que los niños utilicen la herramienta.

Vigile a los niños para asegurarse de que no juegan con la herramienta.

Mantenga a los niños fuera del alcance del cargador y de su zona de trabajo.

Guarde el cargador fuera del alcance de los niños.

En caso de emisión de humos o de fuego, desconecte inmediatamente el cargador de la red eléctrica.

No sitúe ningún objeto en la rejilla de ventilación del cargador, existe peligro de sufrir una descarga eléctrica o un cortocircuito.

No recargue un acumulador completamente cargado!



Mantenga los acumuladores alejados de la humedad!



No ponga el acumulador en contacto con el fuego!

No use acumuladores defectuosos o deformados.

No cargar baterías utilizando cargadores AIR COOLED en zonas con alta concentración de polvo metálico.

No abra el acumulador.

No toque ni ponga en cortocircuito los contactos de la batería!



De los acumuladores de litio defectuosos puede llegar a salir un líquido ligeramente ácido e inflamable!



En caso de que salga algo del líquido del acumulador y entre en contacto con la piel, lavar inmediatamente con agua abundante. En caso de contacto del líquido con los ojos, lavarlos con agua limpia y acudir inmediatamente a un centro médico!

Transporte de acumuladores de Li-Ion: Los acumuladores de iones de litio incorporados están sujetos a los requerimientos estipulados en la legislación sobre mercancías peligrosas. Los acumuladores pueden ser transportados por carretera por el usuario sin más imposiciones. En el envío por terceros (p. ej., transporte aéreo o por agencia de transportes) deberán considerarse las exigencias especiales en cuanto a su embalaje e identificación. En este caso deberá recurrirse a los servicios de un experto en mercancías peligrosas al preparar la pieza para su envío.

Únicamente envíe acumuladores si su carcasa no está dañada. Si los contactos no van protegidos cúbralos con cinta adhesiva y embale el acumulador de manera que éste no se pueda mover dentro del embalaje. Observe también las prescripciones adicionales que pudieran existir al respecto en su país.

2 Datos técnicos ROTIGER CL

Tensión de la batería	18 V
Número de carreras en marcha en vacío	0-2700 min ⁻¹ (spm)
Longitud de carrera.....	32 mm/ 1,26 in
Profundidad de corte máxima madera	250 mm/ 10,2 in
Profundidad de corte máxima metálico	Barra ●: 20 mm/ 0,8 in Tubo ○: 140 mm/ 5,5 in
Peso (con la batería más pequeña)	3,2 kg/ 7,05 lbs
Nivel de presión sonora (L _{pA})	77 dB (A) † K _{pA} 5 dB (A)
Nivel de potencia acústica (L _{WA}).....	88 dB (A) † K _{WA} 5 dB (A)
El nivel sonoro durante el trabajo puede sobrepasar 80 dB (A). †Utilizar protector auditivo!	
Valores de medición determinados según la norma EN 62841-1.	
Valor total de vibraciones (suma de vectores de tres direcciones):	

Valor de emisión de vibraciones, serrado de placas de sujeción ($a_{h,B}$) ..26,7 m/s² | $K_{h,B} = 1,5\text{m/s}^2$
 Valor de emisión de vibraciones, serrado de vigas de madera ($a_{h,WB}$) ..27,5 m/s² | $K_{h,WB} = 1,5\text{m/s}^2$
 Temperatura ambiental admitida de -20 °C a 50 °C (rendimiento limitado en caso de temperaturas inferiores a 0 °C). Temperatura ambiental admitida durante el almacenamiento: de 0 °C a 30 °C.

Los valores de emisión de ruidos y los valores totales de oscilación indicados en estas instrucciones y se han medido conforme a un procedimiento estandarizado y pueden utilizarse para comparar una herramienta eléctrica con otra. También pueden utilizarse para una evaluación temporal de la carga.



Las emisiones de oscilación y ruido pueden variar durante el uso real de la herramienta eléctrica, dependiendo de cómo se utilice esta y, especialmente, de qué tipo de pieza se esté trabajando. Establezca las medidas de seguridad adicionales para la protección del usuario, basadas en una evaluación de la carga de oscilación durante las condiciones de utilización reales (para ello, deben tenerse en cuenta todas las partes del ciclo de funcionamiento, por ejemplo, los tiempos durante los cuales la herramienta está apagada y aquellos durante los cuales está encendida pero sin carga).

3 Datos técnicos cargador y acumulador (D)

Acumulador:

U = Tensión

C = Amperaje

W = Peso

Ic = Corriente de carga

t = Tiempo de carga (90%)

Tensión de carga.....20,75 V DC

Temperatura de carga0° - 50° C

Temp. de descarga máx.5° - 50° C

Cargar la batería completamente primer uso!

Cargador:

U1 = Tensión de entrada

f1 = Potencia de entrada

P1 = Potencia de entrada

U2 = Tensión de carga

I2 = Corriente de carga máx

Nc = N° de celdas

W = Peso

! ¡Preste atención a la tensión de red! Antes del véase la placa de características del cargador!

4 Función del aparato

4.1 Vista general (A)

- | | |
|--|--|
| 1 Tornillo tensor | 8 Botón de retención (funcionamiento continuado) |
| 2 Tope | 9 Interruptor |
| 3 Dispositivo de sujeción de hoja de sierra | 10 Empuñadura trasera |
| 4 Luz de trabajo LED | 11 Desenclavamiento de la batería |
| 5 Palanca del dispositivo de sujeción de la hoja de sierra | 12 Batería |
| 6 Empuñadura delantera | 13 Soporte para tubos de cadena |
| 7 Botón de bloqueo de conexión | |

4.2 Montaje, puesta en marcha, ajuste (B-C)



Extraiga el acumulador de la herramienta antes de llevar a cabo cualquier ajuste o trabajo de mantenimiento!

Acumulador:

Retirar:

→ Pulsar el botón de desbloqueo de la batería (11) y tirar de la batería hacia delante (12).

Inserción:

→ Empujar la batería (12) hasta que quede encajada.

Retire e inserte la hoja de sierra (B):



No toque la hoja de sierra justo después de trabajar con la herramienta, ya que puede estar extremadamente caliente y provocarle quemaduras!

- Levante el cepillo (5) del dispositivo de sujeción de la hoja de sierra y manténgalo en esa posición.
- Inserte o extraiga la hoja de sierra hasta el tope.
- Suelte el cepillo (5).
- Compruebe que la hoja de sierra esté fijada de forma segura.

Colocar el soporte para tubos de cadena (C1):

- Aflojar el tornillo tensor (1).
- Deslizar ROTIGER CL sobre el soporte para tubos de cadena (13) hasta el tope, de forma que el tornillo tensor (1) pueda fijarse en la ranura.
- Fijar el soporte para tubos de cadena mediante el tornillo tensor.

4.3 Manejo

Conexión y desconexión cantidad de carreras:

Bloqueo de conexión (7):



Pulsador interruptor (9) bloqueado.



Pulsador interruptor (9) desbloqueado.

Conexión, número de revoluciones: pulse el interruptor (9). El número de carreras puede modificarse pulsando el interruptor.

Desconexión: soltar interruptor (9).

Conexión constante: con interruptor conectado (9) pulsar el botón bloqueador (8) y soltar el interruptor. Para desconectarla pulsar nuevamente interruptor (9) y soltarlo.



En la posición de funcionamiento continuado, la máquina continuará funcionando aunque haya sido arrebatada de la mano por un tirón accidental. Por este motivo deben sujetarse las empuñaduras previstas siempre con ambas manos, adoptar una buena postura y trabajar concentrado!

Regulación progresiva del número de carreras:

El número de carreras se puede modificar de forma progresiva, ejerciendo una presión diferente sobre el interruptor (9) y adaptarlo así al material y a las condiciones de trabajo.

Indicaciones de funcionamiento:

Serrar:

Utilice una hoja de sierra adecuada al material de trabajo.

Presione la máquina con el tope (2) contra la pieza de trabajo. Conecte primero la máquina y, a continuación, aproxime la hoja de sierra a la pieza de trabajo.

No toque ningún objeto o el suelo con la hoja de sierra en movimiento (peligro de rebote, rotura de la hoja de sierra).

Ajuste el número de carreras al material de trabajo.

Evite una presión excesiva sobre la hoja de sierra (especialmente en hojas de sierra largas).

Desconecte la máquina de inmediato si se atasca la hoja de sierra. Agrade la hendidura de serrado con una herramienta adecuada y extraiga la herramienta.

Desconecte la máquina tras finalizar el corte de sierra y extráigala de la hendidura de serrado una vez que la hoja de sierra se haya detenido (peligro de rebote).

Soporte para tubos de cadena (C2):

- Sujetar el soporte para tubos de cadena al tubo.



¡La palanca debe enroscarse hasta el tope!

- Colocar la cadena alrededor del tubo y enganchar.

- Apretar el soporte para tubos en sentido horario. Advertencia: La rosca debe desenroscarse.

4.4 Cargador y Acumulador

(D)

Vista general:

- | | | | |
|---|-----------------------|---|-----------------------------------|
| 1 | Acumulador | 4 | Indicador de aviso |
| 2 | Asiento corredizo | 5 | Botón del indicador de capacidad |
| 3 | Indicador de servicio | 6 | Indicador de capacidad y de señal |

Puesta en marcha:



Antes de la puesta en marcha, compruebe que la tensión y la frecuencia de red que se indican en la placa de identificación se corresponden con las características de la red eléctrica!

Dispositivos como este, que generan corriente continua, podrían influir sobre los interruptores de protección diferencial sencillos. Utilice el tipo F o superior con una corriente de desconexión máxima de 30 mA.



Antes de poner en marcha el cargador, asegúrese de que las rejillas de ventilación no estén cubiertas. La separación mínima con otros objetos debe ser superior a 5 cm!

Autoverificación:

- Introduzca el enchufe.

El indicador de aviso (4) y el indicador de servicio (3) se iluminan de modo consecutivo durante aprox. 1 segundo, el ventilador incorporado funciona durante aprox. 5 segundos.

Batería:

Antes de usarlo cargue el (1) acumulador.

En caso de que decaiga la capacidad cargue el acumulador.

A temperatura optimizada para armazenagem é entre 10°C e 30°C. A temperatura de carregamento admissível é de 0 °C a 50 °C.

Las **baterías de ion litio (Li-Ion)** y poseen un indicador de capacidad y de señal: (6)

- Pulsar (5) botón y el nivel de carga será indicado por medio de LEDs.

En caso de que un LED esté tintineando el acumulador está casi descargado y necesita ser cargado.

Manejo:

Carga del acumulador:

- Deslizar el acumulador completamente, hasta el tope, sobre el asiento corredizo (2).



El indicador de servicio (3) parpadea.

Carga de compensación:

Cuando la batería termina de cargarse, el cargador pasa automáticamente al estado de carga de compensación.

El acumulador puede permanecer en el cargador y estar así siempre listo para el funcionamiento.



El indicador de servicio (3) está encendido continuamente.

Fallo:

- El indicador de aviso (4) se ilumina de forma continua.



El acumulador no se carga. La temperatura es demasiado alta o demasiado baja. Si la temperatura de la batería está entre 0 °C y 50 °C, el proceso de carga comenzará automáticamente.

- El indicador de aviso (4) parpadea.

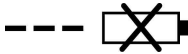

Acumulador defectuoso. Extraiga el acumulador del cargador inmediatamente. El acumulador no se desliza correctamente sobre el asiento corredero (2).

5 Cuidado y mantenimiento

ROTIGER CL:

Limpie regularmente la herramienta con aire a presión por las ranuras de ventilación traseras. Limpie regularmente con aire a presión el dispositivo de sujeción rápida de la hoja de sierra (3). No lo engrase ni lubrifique.

Cargador:

Todas las reparaciones en el cargador deberán llevarse a cabo exclusivamente por técnicos especialistas.

En caso de que el cable de alimentación de red de esta herramienta está dañado, sólo el fabricante, su servicio de atención al cliente o una persona debidamente cualificada deberá sustituirlo con el propósito de evitar situaciones que entrañen peligro para el usuario.

6 Accesorios

Puede encontrar los accesorios adecuados en el catálogo principal o en www.rothenberger.com

7 Atención al cliente

Los puntos de servicio de ROTHENBERGER (consulte la lista en el catálogo o en internet) están a su disposición para ayudarle y ofrecerle piezas de repuesto y servicio técnico. Para realizar el pedido de accesorios y piezas de repuesto, acuda a su distribuidor especializado o utilice RO SERVICE+ online: ☎ + 49 (0) 61 95/ 800 8200 📠 + 49 (0) 61 95/ 800 7491 ✉ service@rothenberger.com - www.rothenberger.com

8 Eliminación

Algunas partes del aparato son materiales reciclables. Para su recogida se encuentran a disposición centros de reciclaje homologados y certificados. Para una eliminación ecológica de las piezas no reciclables (p.ej. chatarra del sistema electrónico) consulte con su organismo de limpieza correspondiente.

No tire los acumuladores gastados al fuego o a la basura doméstica. Su comercio especializado le ofrece una eliminación correcta de acumuladores para proteger el medio ambiente.

Sólo para países UE:



No arroje las herramientas eléctricas a los desechos domésticos. Conforme a la directiva europea 2012/19/EU sobre residuos de aparatos eléctricos y electrónicos y su transposición a derecho nacional las herramientas eléctricas aptas para el uso no deben ser más recolectadas por separado y recicladas.

1	Misure di sicurezza	46
1.1	Usò conforme	46
1.2	Avvertenze generali	46
1.3	Misure speciali di sicurezza	48
2	Dati tecnici ROTIGER CL	51
3	Dati tecnici batteria e caricabatteria (D)	52
4	Funzionamento dell'attrezzo	52
4.1	Panoramica (A)	52
4.2	Montaggio, Messa in funzione, regolazione (B-C)	52
4.3	Utilizzo	53
4.4	Batteria e caricabatteria (D)	53
5	Cura e manutenzione	54
6	Accessori	55
7	Servizio clienti	55
8	Smaltimento	55

Significato dei simboli presenti nelle istruzioni d'uso:



Pericolo!

Questo simbolo mette in guardia dai danni fisici alle persone.



Attenzione!

Questo simbolo mette in guardia dai danni materiali alle cose o all'ambiente.



Seguire le istruzioni

1.1 Uso conforme

Eventuali danni derivanti da un uso improprio dell'utensile elettrico sono di esclusiva responsabilità dell'operatore.

È obbligo rispettare le prescrizioni generali per la prevenzione degli infortuni nonché le norme sulla sicurezza allegate.

ROTIGER CL

La macchina è adatta per tagliare legno, metalli, materiali plastici o simili, come gomma dura, fibra di vetro e così via. Per le applicazioni a forte grado di usura (come la costruzione o la riparazione di pannelli), la garanzia è limitata.

Utilizzare soltanto batterie e accessori originali ROTHENBERGER o CAS (Cordless Alliance System).

Caricabatterie e batteria:

I caricabatterie sono adatti esclusivamente per la ricarica di batterie ROTHENBERGER e CAS (Cordless Alliance System).

Questo apparecchio non è concepito per essere utilizzato da persone con limitate capacità fisiche, psichiche, sensoriali o intellettuali o con insufficienti esperienze e/o conoscenze, a meno che ciò non avvenga sotto la sorveglianza di personale responsabile per la loro sicurezza o che questo personale fornisca le istruzioni necessarie per utilizzare l'apparecchio.

Non ricaricare mai batterie non ricaricabili. Pericolo di esplosione!

Le batterie contrassegnate con CAS sono compatibili al 100% con i dispositivi CAS (Cordless Alliance System). Per la scelta degli utensili appropriati, rivolgersi al proprio rivenditore. Attenersi alle istruzioni d'uso degli utensili impiegati.

1.2 Avvertenze generali

AVVERTENZA! Leggere tutte le avvertenze di pericolo, le istruzioni operative, le figure e le specifiche qui accluse.

Il mancato rispetto di tutte le istruzioni sottoelencate potrà comportare il pericolo di scosse elettriche, incendi e/o gravi lesioni.

Conservare tutte le avvertenze di pericolo e le istruzioni operative per ogni esigenza futura.

Il termine «elettroutensile» utilizzato nelle avvertenze di pericolo si riferisce ad utensili elettrici alimentati dalla rete (con linea di allacciamento) ed ad utensili elettrici alimentati a batteria (senza linea di allacciamento).

1) Sicurezza della postazione di lavoro

- a) **Tenere la postazione di lavoro sempre pulita e ben illuminata.** Il disordine oppure zone della postazione di lavoro non illuminate possono essere causa di incidenti.
- b) **Non impiegare l'utensile in ambienti soggetti al rischio di esplosioni nei quali si trovino liquidi, gas o polveri infiammabili.** Gli utensili elettrici producono scintille che possono far infiammare la polvere o i gas.
- c) **Tenere lontani i bambini ed altre persone durante l'impiego dell'elettroutensile.** Eventuali distrazioni potranno comportare la perdita del controllo sull'elettroutensile.

2) Sicurezza

- a) **La spina di allacciamento alla rete dell'elettroutensile deve essere adatta alla presa. Evitare assolutamente di apportare modifiche alla spina. Non impiegare spine adattatrici assieme ad elettroutensili dotati di collegamento a terra.** Le spine non modificate e le prese adatte allo scopo riducono il rischio di scosse elettriche.
- b) **Evitare il contatto fisico con superfici collegate a terra, come tubi, riscaldamenti, cucine elettriche e frigoriferi.** Sussiste un maggior rischio di scosse elettriche nel momento in cui il corpo è messo a massa.
- c) **Custodire l'elettroutensile al riparo dalla pioggia o dall'umidità.** L'eventuale infiltrazione di acqua in un utensile elettrico va ad aumentare il rischio d'insorgenza di scosse elettriche.

- d) **Non usare il cavo per scopi diversi da quelli previsti ed, in particolare, non usarlo per trasportare o per appendere l'elettrotensile oppure per estrarre la spina dalla presa di corrente. Non avvicinare il cavo a fonti di calore, olio, spigoli taglienti e neppure a parti della macchina che siano in movimento.** I cavi danneggiati o aggrovigliati aumentano il rischio d'insorgenza di scosse elettriche.
 - e) **Qualora si voglia usare l'utensile all'aperto, impiegare solo ed esclusivamente cavi di prolunga omologati per l'impiego all'esterno.** L'uso di un cavo di prolunga omologato per l'impiego all'esterno riduce il rischio d'insorgenza di scosse elettriche.
 - f) **Qualora non fosse possibile evitare di utilizzare l'elettrotensile in ambiente umido, utilizzare un interruttore di sicurezza.** L'uso di un interruttore di sicurezza riduce il rischio di una scossa elettrica.
- 3) Sicurezza delle persone**
- a) **È importante concentrarsi su ciò che si sta facendo e a maneggiare con giudizio l'utensile elettrico durante le operazioni di lavoro. Non utilizzare l'utensile in caso di stanchezza o sotto l'effetto di droghe, bevande alcoliche e medicinali.** Un attimo di distrazione durante l'uso dell'utensile potrà causare lesioni gravi.
 - b) **Indossare sempre equipaggiamento protettivo individuale, nonché guanti protettivi.** Se si avrà cura d'indossare equipaggiamento protettivo individuale come la maschera antipolvere, calzature antinfortunistiche, casco protettivo o protezione dell'udito, a seconda dell'impiego previsto per l'utensile elettrico, si potrà ridurre il rischio di ferite.
 - c) **Evitare l'accensione involontaria dell'elettrotensile. Prima di collegarlo alla rete di alimentazione elettrica e/o alla batteria ricaricabile, prima di prenderlo oppure prima di iniziare a trasportarlo, assicurarsi che l'elettrotensile sia spento.** Tenendo il dito sopra l'interruttore mentre si trasporta l'elettrotensile oppure collegandolo all'alimentazione di corrente con l'interruttore inserito, si vengono a creare situazioni pericolose in cui possono verificarsi seri incidenti.
 - d) **Prima di accendere l'elettrotensile togliere gli attrezzi di regolazione o la chiave inglese.** Un accessorio oppure una chiave che si trovi in una parte rotante della macchina può provocare seri incidenti.
 - e) **Evitare una posizione anomala del corpo. Avere cura di mettersi in posizione sicura e di mantenere l'equilibrio in ogni situazione.** In questo modo è possibile controllare meglio l'elettrotensile in caso di situazioni inaspettate.
 - f) **Indossare vestiti adeguati. Evitare di indossare vestiti lenti o gioielli. Tenere i capelli, i vestiti ed i guanti lontani da pezzi in movimento.** Vestiti lenti, gioielli o capelli lunghi potranno impigliarsi in pezzi in movimento.
 - g) **In caso fosse previsto il montaggio di dispositivi di aspirazione della polvere e di raccolta, assicurarsi che gli stessi siano collegati e che vengano utilizzati correttamente.** L'utilizzo di un'aspirazione polvere può ridurre lo svilupparsi di situazioni pericolose dovute alla polvere.
 - h) **Una volta presa confidenza con gli utensili, evitare di trascurare le norme di sicurezza.** Una mancanza di attenzione può causare gravi lesioni in una frazione di secondo.
- 4) Trattamento accurato ed uso corretto degli elettrotensili**
- a) **Non sottoporre la macchina a sovraccarico. Per il proprio lavoro, utilizzare esclusivamente l'elettrotensile esplicitamente previsto per il caso.** Con un elettrotensile adatto si lavora in modo migliore e più sicuro nell'ambito della sua potenza di prestazione.
 - b) **Non utilizzare utensili elettrici con interruttori difettosi.** Un utensile elettrico che non si può più accendere o spegnere è pericoloso e dovrà essere riparato.
 - c) **Prima di procedere ad operazioni di regolazione sulla macchina, prima di sostituire parti accessorie oppure prima di posare la macchina al termine di un lavoro, estrarre sempre la spina dalla presa della corrente e/o estrarre la batteria ricaricabile, se rimovibile.** Tale precauzione eviterà che l'elettrotensile possa essere messo in funzione involontariamente.
 - d) **Quando gli elettrotensili non vengono utilizzati, conservarli al di fuori del raggio di accesso di bambini. Non fare usare l'elettrotensile a persone che non siano abituate**

ad usarlo o che non abbiano letto le presenti istruzioni. Gli elettroutensili sono macchine pericolose quando vengono utilizzati da persone non dotate di sufficiente esperienza.

- e) **Eseguire la manutenzione degli elettroutensili e degli accessori. Accertarsi che le parti mobili della macchina funzionino perfettamente, che non s'inceppino e che non ci siano pezzi rotti o danneggiati al punto da limitare la funzione dell'elettroutensile stesso. Prima di iniziare l'impiego, far riparare le parti danneggiate.** Numerosi incidenti vengono causati da elettroutensili la cui manutenzione è stata effettuata poco accuratamente.
- f) **Mantenere affilati e puliti gli utensili da taglio.** Gli utensili da taglio curati con particolare attenzione e con taglienti affilati s'inceppano meno frequentemente e sono più facili da condurre.
- g) **Utilizzare l'elettroutensile, gli accessori opzionali, gli utensili per applicazioni specifiche ecc., sempre attenendosi alle presenti istruzioni. Così facendo, tenere sempre presente le condizioni di lavoro e le operazioni da eseguire.** L'impiego di elettroutensili per usi diversi da quelli consentiti potrà dar luogo a situazioni di pericolo.
- h) **Mantenere impugnature e superfici di presa asciutte, pulite e prive di olio e grasso.** Impugnature e superfici di presa scivolose non consentono di manipolare e controllare l'utensile in caso di situazioni inaspettate.
- 5) **Trattamento ed utilizzo appropriato di utensili dotati di batterie ricaricabili**
 - a) **Caricare la batteria solo ed esclusivamente con i dispositivi di carica consigliati dal produttore.** Per un dispositivo di carica previsto per un determinato tipo di batteria, sussiste pericolo di incendio, se utilizzato con una batteria di tipo diverso.
 - b)  **ATTENZIONE! Utilizzare negli utensili elettrici solo ed esclusivamente le batterie o i tipi di batteria previsti allo scopo.** L'uso di batterie di tipo diverso potrà dare insorgenza a esplosioni, lesioni e comportare il rischio d'incendi.
 - c) **Tenere la batteria non utilizzata lontano da graffette, monete, chiavi, chiodi, viti o da altri oggetti in metallo di piccole dimensioni che potrebbero causare un ponte tra i contatti.** Un eventuale corto circuito tra i contatti della batteria potrà dare origine a bruciatore o ad incendi.
 - d) **In caso di impiego sbagliato, potranno insorgere fuoriuscite di liquido dalla batteria. Evitarne il contatto. In caso di contatto casuale, sciacquare con acqua. Qualora il liquido dovesse entrare in contatto con gli occhi, chiedere immediato consiglio al medico.** Il liquido fuoriuscito dalla batteria potrà causare irritazioni cutanee o bruciate.
 - e) **Non utilizzare una batteria danneggiata o modificata.** Le batterie danneggiate o modificate possono comportarsi in modo imprevedibile e causare incendi, esplosioni o lesioni.
 - f) **Non esporre la batteria al fuoco o a temperature eccessive.** Il fuoco o temperature maggiori di 130 °C (265 °F) ne possono causare l'esplosione.
 - g) **Attenersi a tutte le istruzioni per la ricarica e non ricaricare mai la batteria o l'elettroutensile a batteria ad una temperatura esterna all'intervallo indicato nelle istruzioni d'uso.** La ricarica errata o ad una temperatura esterna all'intervallo indicato può danneggiare irrimediabilmente la batteria ed aumentare il pericolo di incendio.
- 6) **Assistenza**
 - a) **Fare riparare l'elettroutensile solo ed esclusivamente da personale specializzato e solo impiegando pezzi di ricambio originali.** In tale maniera potrà essere salvaguardata la sicurezza dell'elettroutensile.
 - b) **Non sottoporre mai a manutenzione le batterie danneggiate.** Qualsiasi intervento di manutenzione sulle batterie deve essere eseguito dal costruttore o da un centro di assistenza autorizzato.

1.3 Misure speciali di sicurezza

ROTIGER CL:

Tenere l'apparecchio sulle superfici di presa isolate quando si eseguono lavori durante i quali è possibile che l'utensile da innesto entri in contatto con condutture elettriche na-

scoste. Il contatto con un cavo sotto tensione può mettere sotto tensione anche i componenti metallici dell'apparecchio e provocare così una scossa elettrica.

Fissare e assicurare il pezzo in lavorazione su un fondo stabile, tramite morsetti o in altro modo. Se si trattiene il pezzo in lavorazione con le sole mani, oppure premendolo contro il corpo, questo non sarà stabile e potrebbe non essere controllabile.

Prima di eseguire qualsiasi lavoro di regolazione o manutenzione estrarre la batteria dalla macchina.

Prima di inserire le batterie, assicurarsi che la macchina sia spenta.



ATTENZIONE! Non fissare la luce accesa.

In caso di guasto al dispositivo, rimuovere il pacco di batterie ricaricabili.

Quando si lavora con la propria macchina indossare sempre occhiali protettivi, guanti da lavoro, e calzature antinfortunistiche rigide!

Sul punto che deve essere lavorato non devono esserci cavi della corrente, dell'acqua o del gas (ad esempio utilizzare un metal detector).

Per il taglio di tubazioni idriche, accertarsi che questi siano vuote.

Indossare cuffie, qualora si deve lavorare per lunghi periodi. Il lungo effetto del livello di intensità acustica può danneggiare l'udito.

I materiali, i quali durante la lavorazione producono delle polveri o dei vapori nocivi per la salute (ad es. come l'amianto) non devono essere lavorati.

Durante la lavorazione non intervenire in nessun caso sotto il pezzo in lavorazione.

Evitare di segare i pezzi estremamente piccoli.

Fissare saldamente l'attrezzo. Non sostenere l'attrezzo con mani o piedi.

Utilizzare solo lame di sega affilate e intatte. Non utilizzare lame di sega che presentano cricche / incrinature oppure deformate.

Per il taglio, la battuta deve posare saldamente sul pezzo in lavorazione.

Afferrare sempre saldamente la macchina per le impugnature previste usando entrambe le mani, assumere una postura stabile e lavorare concentrati.

Pericolo di ferite a causa della lama affilata.

Non afferrare il trapano dalla parte della lama in movimento. A trapano fermo, togliere i trucioli e simili.

Nei periodi di inutilizzo, rimuovere la batteria dalla macchina.

Riduzione della formazione di polvere:



AVVERTENZA - Alcune polveri che si formano durante la levigatura con carta vetrata, il taglio, la levigatura, la foratura e altri lavori contengono sostanze chimiche note per essere causa di tumori, difetti alla nascita o altre anomalie nella riproduzione. Alcune di queste sostanze chimiche sono per esempio:

- piombo in vernici contenenti piombo,
- polvere minerale proveniente da mattoni, cemento e altri materiali edili,
- arsenico e cromo provenienti da legno trattato chimicamente.

Il rischio di questa esposizione varia a seconda della frequenza con cui si effettua questo tipo di lavoro. Per ridurre l'esposizione a queste sostanze chimiche: lavorare in un'area ben ventilata e con dispositivi di protezione approvati, quali ad es. mascherine antipolvere progettate appositamente per filtrare le particelle microscopiche.

Ciò vale anche per la polvere proveniente da altri materiali, come ad es. alcuni tipi di legno (come la polvere di quercia o di faggio), metalli, amianto. Altre malattie note sono ad es. le reazioni allergiche e le malattie alle vie respiratorie. Impedire alla polvere di raggiungere il corpo.

Osservare le direttive e le disposizioni nazionali inerenti al materiale utilizzato, al personale, al tipo e luogo di impiego (ad es. disposizioni sulla sicurezza del lavoro, smaltimento).

Raccogliere le particelle formatesi, evitando che si depositino nell'ambiente circostante.

Per lavori speciali, utilizzare accessori adeguati. In questo modo, nell'ambiente si diffonde in maniera incontrollata una minore quantità di particelle.

Utilizzare un sistema di aspirazione adatto.

Ridurre la formazione di polvere procedendo come segue:

- Non indirizzare le particelle in uscita e la corrente dell'aria di scarico del dispositivo su di sé o sulle persone che si trovano nelle vicinanze, né sulla polvere depositata,
- Utilizzare un impianto di aspirazione e/o un depuratore d'aria,
- Ventilare bene il luogo di lavoro e tenerlo pulito tramite aspirazione. Passando la scopa o soffiando si provoca un movimento vorticoso della polvere.
- Aspirare o lavare gli indumenti di protezione. Non soffiare, scuotere o spazzolare.

Caricabatterie e batteria:

Il presente caricabatteria non è inteso per l'utilizzo da parte di bambini, persone con limitate capacità fisiche, sensoriali o mentali o persone con scarsa conoscenza ed esperienza. Il presente caricabatteria può essere utilizzato da bambini a partire dagli 8 anni di età, da persone con limitate capacità fisiche, sensoriali o mentali e da persone con scarsa conoscenza ed esperienza, purché siano sorvegliati da una persona responsabile della loro sicurezza o siano stati istruiti in merito all'impiego sicuro del caricabatteria e ai relativi pericoli. In caso contrario sussiste il rischio di utilizzo errato e di lesioni.

Sorvegliare i bambini durante l'utilizzo e le operazioni di pulizia e manutenzione. In questo modo si può evitare che i bambini giochino con il caricabatteria.

Non effettuare la ricarica su batterie non ricaricabili.



Avvertenza! Tensione elettrica pericolosa!!



Utilizzare il caricabatteria soltanto in luoghi chiusi!



Proteggere il caricabatteria dall'umidità!

Non consentire mai ai bambini di utilizzare l'utensile. I bambini devono essere sorvegliati al fine di garantire che non giochino con l'apparecchio.

Tenere lontano i bambini dal caricabatteria e dal luogo di lavoro!

Riporre il caricabatteria lontano dalla portata dei bambini!

In presenza di fumo o fuoco, staccare immediatamente la spina di alimentazione del caricabatteria!

Non inserire oggetti nella feritoia di aerazione del caricabatteria – Pericolo di scossa elettrica o di cortocircuito!

Non ricaricare le batterie già cariche!



Proteggere la batteria dall'umidità!



Non esporre le batterie al fuoco!

Non utilizzare batterie difettose o deformate!

Nelle aree caratterizzate da un'elevata presenza di polvere metallica, non ricaricare le batterie con i caricabatteria AIR COOLED.

Non aprire le batterie!

Non toccare o mettere in cortocircuito i contatti delle batterie!



Dalle batterie al litio difettose può fuoriuscire un liquido leggermente acido e infiammabile!



Nel caso in cui si verifichi una perdita di liquido della batteria e questo venga in contatto con la pelle, risciacquare subito ed abbondantemente con acqua. Se il liquido della batteria dovesse entrare in contatto con gli occhi, risciacquare con acqua pulita ed affidarsi immediatamente alle cure di un medico!

Trasporto di batterie al litio: Le batterie ricaricabili agli ioni di litio contenute sono soggette ai requisiti di legge relativi a merci pericolose. Le batterie ricaricabili possono essere trasportate su strada tramite l'utente senza ulteriori precauzioni. In caso di spedizione tramite terzi (es.: trasporto aereo oppure spedizioniere) devono essere osservati particolari requisiti relativi ad imballo e marcatura. In questo caso per la preparazione del pezzo da spedire è necessario ricorrere ad un esperto per merce pericolosa.

Spedire batterie ricaricabili solamente se la carcassa non è danneggiata. Coprire con nastro adesivo i contatti scoperti ed imballare la batteria ricaricabile in modo tale che non si muova nell'imballo. Vi preghiamo di osservare anche eventuali ulteriori norme nazionali.

2 Dati tecnici ROTIGER CL

Tensione della batteria.....	18 V
Numero di corse a vuoto.....	0-2700 min ⁻¹ (spm)
Lunghezza corsa	32 mm/ 1,26 in
Profondità di taglio max. legno.....	250 mm/ 10,2 in
Profondità di taglio max. metallo	Barra ●: 20 mm/ 0,8 in Tubo ○: 140 mm/ 5,5 in

Peso (con la batteria più piccola)3,2 kg/ 7,05 lbs

Livello di pressione acustica (L_{pA})77 dB (A) | K_{pA} 5 dB (A)

Livello di potenza sonora (L_{WA})88 dB (A) | K_{WA} 5 dB (A)

Il livello di rumorosità durante il funzionamento può superare 80 dB (A). Indossare le protezioni auricolari! Valori misurati conf. EN 62841-1.

Valore totale di vibrazione (somma vettoriale delle tre direzioni):

Valore di emissione vibrazioni, taglio di piastre di fissaggio (a_{h,B})26,7 m/s² | K_{h,B} = 1,5m/s²

Valore di emissione vibrazioni, taglio di travi di legno (a_{n,WB})27,5 m/s² | K_{h,WB} = 1,5m/s²

Temperatura ambiente consentita durante il funzionamento: da -20 °C a 50 °C (con temperature inferiori a 0 °C le prestazioni sono limitate). Temperatura ambiente consentita durante lo stoccaggio: da 0 °C a 30 °C.

I valori complessivi indicati nelle presenti istruzioni nonché i valori di emissione indicati per il livello acustico sono stati misurati secondo una procedura di misurazione standardizzata e possono essere utilizzati per eseguire un confronto tra un elettrotensile e un altro. Essi possono essere utilizzati anche per una stima provvisoria del carico.



Le emissioni indicate per oscillazioni e rumore possono variare durante l'utilizzo effettivo dell'elettrotensile a seconda delle modalità, con le quali viene utilizzato l'elettrotensile, in particolare il tipo di materiale da lavorare che viene utilizzato. Stabilire le misure di sicurezza aggiuntive per la protezione dell'utente che si basano su una stima del carico di

oscillazioni durante le condizioni di utilizzo effettive (in tal senso devono essere considerate tutte le parti del ciclo di esercizio, per esempio i periodi, in cui l'elettrotensile è spento, e quelli, in cui l'elettrotensile è acceso, ma gira senza carico).

3 Dati tecnici batteria e caricabatteria

(D)

Batteria:

U = Tensione
C = Capacità nominale
W = Peso
Ic = Corrente di carica
t = Durata utile (90% compl)
Tensione di carica.....20,75 V DC
Temperatura di carica.....0° - 50° C
Temperatura di scarico massima. 5° - 50° C
Caricare completamente la batteria prima del primo utilizzo!

Caricabatteria:

U1 = Tensione di ingresso
f1 = Frequenza di ingresso
P1 = Potenza di ingresso
U2 = Tensione di carica
I2 = Corrente di carica max
Nc = Nr elementi batteria
W = Peso
! Rispettare la tensione di rete! Vedere indicazioni sul caricabatteria!

4 Funzionamento dell'attrezzo

4.1 Panoramica

(A)

- | | | | |
|---|--|----|---|
| 1 | Vite di tensionamento | 8 | Pulsante di blocco (funzionamento continuo) |
| 2 | Battuta | 9 | Pulsante interruttore |
| 3 | Dispositivo di bloccaggio lama | 10 | Impugnatura posteriore |
| 4 | Luce di lavoro a LED | 11 | Sbloccaggio batteria |
| 5 | Leva del dispositivo di serraggio lama | 12 | Batteria |
| 6 | Impugnatura anteriore | 13 | Supporto tubo guida a catene |
| 7 | Pulsante di arresto per l'accensione | | |

4.2 Montaggio, Messa in funzione, regolazione

(B-C)



Prima di eseguire qualsiasi lavoro di regolazione o manutenzione estrarre la batteria dalla macchina!

Unità-batteria:

Rimozione:

→ Premere il tasto di sbloccaggio della batteria (11) ed estrarre in avanti la batteria (12).

Inserimento:

→ Spingere la batteria (12) fino a farla scattare in posizione.

Inserimento/rimozione della lama (B):



Dopo il lavoro la lama è estremamente calda e può provocare bruciate alla pelle: non appoggiarla!

→ Alzare la leva (5) del dispositivo di serraggio della lama e tenerla in posizione.

→ Inserire la lama fino alla battuta o rimuoverla.

→ Sbloccare la leva (5).

→ Controllare che la lama sia saldamente in sede.

Inserire il supporto del tubo guida a catene (C1):

→ Allentare la vite di tensionamento (1).

→ Spingere ROTIGER CL sul supporto del tubo guida a catene (13) fino all'arresto, affinché la vite di tensionamento (1) possa essere fissata nella scanalatura.

→ Fissare il supporto del tubo guida a catene mediante la vite di tensionamento.

Accensione e spegnimento, numero di corse:**Blocco d'accensione (7):**

 Pulsante interruttore (9) bloccato.

 Pulsante interruttore (9) sbloccato.

Accensione, numero di giri: premere l'interruttore a pulsante (9). È possibile modificare il numero delle corse premendo il pulsante interruttore.

Spegnimento: rilasciare il pulsante interruttore (9).

Funzionamento continuo: tenendo premuto l'interruttore (9), premere il pulsante di bloccaggio (8), quindi rilasciare l'interruttore a pulsante. Per l'attivazione, premere nuovamente l'interruttore a pulsante (9), quindi rilasciarlo.



In caso di funzionamento continuo, l'utensile continua a funzionare anche se si lascia la presa. Pertanto, tenere sempre saldamente il dispositivo con entrambe le mani afferrandolo per le apposite impugnature, assumere una postura stabile e lavorare concentrati!

Regolazione continua del numero di corse:

Per regolare in modo continuo il numero di corse basta premere il pulsante interruttore (9) con diversa intensità, in modo da adattare il numero di corse al materiale e alle condizioni di lavoro.

Indicazioni per la lavorazione:**Taglio:**

Utilizzare una lama adatta al materiale da tagliare.

Premere la macchina con la battuta (2) contro il pezzo in lavorazione. Accendere la macchina, soltanto allora guidare la lama contro il pezzo in lavorazione.

Evitare il contatto con oggetti o con il pavimento mentre la lama è in movimento (pericolo di contraccolpo, rottura della lama!).

Regolare il numero di giri in relazione al materiale da tagliare.

Evitare di esercitare una pressione eccessiva sulla lama (soprattutto per le lame lunghe).

In caso di blocco della lama di sega spegnere subito la macchina. Allargare la scanalatura della sega con un attrezzo adatto e rimuovere la macchina.

Dopo aver terminato il taglio con la sega, spegnere la macchina, soltanto allora rimuoverla dalla scanalatura e appoggiarla soltanto dopo l'arresto completo della lama (pericolo di contraccolpo).

Supporto tubo guida a catene (C2):

→ Appoggiare il supporto del tubo guida a catene sul tubo.



La leva deve essere avvitata fino all'arresto!

→ Inserire e agganciare la catena nel tubo.

→ Avvitare a fondo il supporto del tubo guida a catene in senso orario. Nota: la filettatura deve essere svitabile.

Panoramica:

- | | | | |
|---|------------------------------------|---|---|
| 1 | Batteria | 4 | Spia di malfunzionamento |
| 2 | Alloggio con meccanismo scorrevole | 5 | Indicatore di carica |
| 3 | Spia di funzionamento | 6 | Indicatore di capacità e segnalazione livello di carica |

Messa in funzione:

Prima della messa in funzione verificare che la tensione e la frequenza di alimentazione elettrica disponibili corrispondano ai dati elettrici riportati sulla targhetta di identificazione!

Apparecchi come questo, che generano corrente continua, potrebbero esercitare influssi su un circuito di sicurezza per correnti di guasto. Utilizzare un apparecchio di tipo F o superiore, con corrente di apertura max. di 30 mA.



Prima della messa in funzione del caricabatteria assicurarsi che le feritoie di aera-zione siano libere. Distanza minima rispetto ad altri oggetti: almeno 5 cm!

Autotest:

→ Inserire la spina di alimentazione.

La spia di malfunzionamento (4) e la spia di funzionamento (3) si alternano per circa un secon-do, la ventola integrata entra in funzione per circa 5 secondi.

Batteria:

Prima dell'utilizzo, caricare la batteria (1).

Ricaricare la batteria in caso di calo di potenza.

La temperatura di immagazzinaggio ottimale è compresa fra 10 °C e 30 °C. La temperatura di carica consentita è compresa fra 0 °C e 50 °C.

Le batterie al litio sono dotate di un indicatore di capacità e di segnalazione del livello di carica (6):

→ Premendo il tasto (5), lo stato di carica viene indicato dai LED.

Se lampeggia un LED, la batteria è quasi scarica e dovrà essere ricaricata.

Uso:

Caricare la batteria:

→ Inserire la batteria, fino in fondo nell'apposito alloggiamento (2).



La spia di funzionamento (3) lampeggia.

Carica di mantenimento:

Una volta terminato il caricamento, il carica-batteria passa automaticamente alla posizione di ca-rica di mantenimento.

La batteria può rimanere all'interno del caricabatteria e, in questo modo, è sempre pronta per l'uso.



La spia di funzionamento (3) rimane accesa.

Malfunzionamento:

- Spia di malfunzionamento (4) costantemente accesa.



La batteria non viene ricaricata. Temperatura troppo alta/troppo bassa. Se la temperatura della batteria è compresa tra 0 °C e 50 °C, la procedura di carica inizia automaticamente.

- Spia di malfunzionamento (4) lampeggiante.

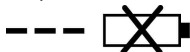

La batteria è guasta. Togliere immediatamente la batteria dal caricabatteria.

La batteria non è stata inserita correttamente nell'apposito alloggiamento (2).

5 Cura e manutenzione

ROTIGER CL:

Pulire la macchina regolarmente con aria compressa attraverso le feritoie di ventilazione.

Pulire regolarmente il dispositivo di serraggio rapido della lama (3) e passarlo con aria compres-sa. Non oliare né ingrassare.

Caricabatterie:

Le riparazioni al caricabatteria devono essere effettuate esclusivamente da un centro specializzato per apparecchiature elettriche!

Per evitare eventuali pericoli, quando la linea di collegamento di rete del presente apparecchio è danneggiata, farla riparare dal produttore, dal servizio clienti o da altra persona qualificata.

6 Accessori

Gli accessori adatti sono disponibili nel catalogo principale o su www.rothenberger.com

7 Servizio clienti

ROTHENBERGER è a completa disposizione per supporto e assistenza tecnica attraverso il vostro rivenditore di fiducia o tramite il portale online RO SERVICE+: ☎ + 49 (0) 61 95/ 800 8200 ☎ + 49 (0) 61 95/ 800 7491 ✉ service@rothenberger.com - www.rothenberger.com

8 Smaltimento

Alcune componenti sono riciclabili e sono da smaltire separatamente. Vi sono imprese addette e certificate a tali lavori. Per uno smaltimento corretto dei componenti non riciclabili (p.es. rifiuti elettronici) rivolgersi alle imprese competenti.

Non gettare le batterie usate nel fuoco o nei rifiuti domestici. Il rivenditore offre la possibilità di smaltire in modo ecologico le vecchie batterie.

Solo per Paesi UE:



Non smaltire gli utensili elettrici insieme ai rifiuti domestici! Ai sensi della Direttiva Europea 2012/19/EU relativa ai rifiuti di apparecchiature elettriche ed elettroniche e alla sua applicazione nel diritto vigente in ambito nazionale, le apparecchiature elettriche non più utilizzabili devono essere smaltite separatamente e riciclate secondo criteri di ecocompatibilità.

1	Aanwijzingen betreffende de veiligheid	57
1.1	Doelmating gebruik.....	57
1.2	Algemene veiligheidswaarschuwingen voor elektrische gereedschappen	57
1.3	Veiligheidsinstructies	59
2	Technische gegevens ROTIGER CL	62
3	Technische gegevens acculader en accu (D)	63
4	Werking van de machine	63
4.1	Overzicht (A)	63
4.2	Montage, inbedrijfstelling, instellen (B-C).....	63
4.3	Bediening	64
4.4	Acculader en Accu (D).....	64
5	Instandhouding en onderhoud.....	65
6	Toebehoren	66
7	Klantenservice	66
8	Afvalverwijdering	66

Gebruikte symbolen en tekens in dit document:



Gevaar!

Dit symbool waarschuwt voor lichamelijk letsel.



Let op!

Dit teken waarschuwt voor materiële schade en schade aan het milieu.



Verzoek te handelen

1.1 Doelmatig gebruik

Voor schade door oneigenlijk gebruik is alleen de gebruiker aansprakelijk.

De algemeen erkende veiligheidsvoorschriften en de bijgevoegde veiligheidsvoorschriften dienen te worden nageleefd.

ROTIGER CL

De machine is geschikt voor het zagen van hout, metaal, kunststof of soortgelijke materialen als hardrubber, fiberglas, etc. Bij gebruik met een excessieve slijtage (bijv. palletbouw-/reparatie) is de garantie slechts beperkt geldig.

Gebruik uitsluitend originele ROTHENBERGER of CAS (Cordless Alliance System) accupacks en accessoires.

Acculader en Accu:

De opladers zijn uitsluitend geschikt voor het opladen van accupacks van ROTHENBERGER en CAS (Cordless Alliance System).

Dit apparaat is niet bestemd voor gebruik door personen met beperkte fysieke, sensorische of geestelijke capaciteiten of die gebrek aan ervaring en/of kennis hebben, tenzij zij onder toezicht staan van een persoon die verantwoordelijk is voor hun veiligheid of van hem of haar aanwezig hebben gekregen over het gebruik van het apparaat.

Probeer nooit om niet-oplaadbare batterijen te laden. Risico van explosie!

Met CAS gemarkeerde accupacks zijn 100% compatibel met CAS-apparaten (Cordless Alliance System). Neem voor de keuze van de juiste apparaten contact op met uw dealer. Neem de handleiding van de gebruikte apparaten in acht.

1.2 Algemene veiligheidswaarschuwingen voor elektrische gereedschappen



WAARSCHUWING! Lees alle veiligheidswaarschuwingen, aanwijzingen, afbeeldingen en specificaties die bij dit elektrische gereedschap worden geleverd.

Als de hieronder vermelde aanwijzingen niet worden opgevolgd, kan dit een elektrische schok, brand en/of ernstig letsel tot gevolg hebben.

Bewaar alle waarschuwingen en voorschriften voor toekomstig gebruik.

Het in de waarschuwingen gebruikte begrip „elektrisch gereedschap” heeft betrekking op elektrische gereedschappen voor gebruik op het stroomnet (met netsnoer) en op elektrische gereedschappen voor gebruik met een accu (zonder netsnoer).

1) Veiligheid van de werkomgeving

- Houd uw werkomgeving schoon en goed verlicht.** Een rommelige of onverlichte werkomgeving kan tot ongevallen leiden.
- Werk met het elektrische gereedschap niet in een omgeving met explosiegevaar waarin zich brandbare vloeistoffen, brandbare gassen of brandbaar stof bevinden.** Elektrische gereedschappen veroorzaken vonken die het stof of de dampen tot ontsteking kunnen brengen.
- Houd kinderen en andere personen tijdens het gebruik van het elektrische gereedschap uit de buurt.** Wanneer u wordt afgeleid, kunt u de controle over het gereedschap verliezen.

2) Elektrische veiligheid

- De aansluitstekker van het elektrische gereedschap moet in het stopcontact passen. De stekker mag in geen geval worden veranderd. Gebruik geen adapterstekkers in combinatie met geaarde elektrische gereedschappen.** Onveranderde stekkers en passende stopcontacten beperken het risico van een elektrische schok.
- Voorkom aanraking van het lichaam met geaarde oppervlakken, bijvoorbeeld van buizen, verwarmingen, fornuizen en koelkasten.** Er bestaat een verhoogd risico door een elektrische schok wanneer uw lichaam geaard is.
- Houd het elektrische gereedschap uit de buurt van regen en vocht.** Het binnendringen van water in het elektrische gereedschap vergroot het risico van een elektrische schok.

- d) **Gebruik de kabel niet voor een verkeerd doel, om het elektrische gereedschap te dragen of op te hangen of om de stekker uit het stopcontact te trekken. Houd de kabel uit de buurt van hitte, olie, scherpe randen en bewegende gereedschapsdelen.** Beschadigde of in de war geraakte kabels vergroten het risico van een elektrische schok.
 - e) **Wanneer u buitenshuis met elektrisch gereedschap werkt, dient u alleen verlengkabels te gebruiken die voor gebruik buitenshuis zijn goedgekeurd.** Het gebruik van een voor gebruik buitenshuis geschikte verlengkabel beperkt het risico van een elektrische schok.
 - f) **Als het gebruik van het elektrische gereedschap in een vochtige omgeving onvermijdelijk is, dient u een aardlekschakelaar te gebruiken.** Het gebruik van een aardlekschakelaar vermindert het risico van een elektrische schok.
- 3) Veiligheid van personen**
- a) **Wees alert, let goed op wat u doet en ga met verstand te werk bij het gebruik van het elektrische gereedschap. Gebruik het gereedschap niet wanneer u moe bent of onder invloed staat van drugs, alcohol of medicijnen.** Een moment van onoplettendheid bij het gebruik van het gereedschap kan tot ernstige verwondingen leiden.
 - b) **Draag persoonlijke beschermende uitrusting en altijd een veiligheidsbril.** Het dragen van persoonlijke beschermende uitrusting zoals een stofmasker, slipvaste werkschoenen, een veiligheidshelm of gehoorbescherming, afhankelijk van de aard en het gebruik van het elektrische gereedschap, vermindert het risico van verwondingen.
 - c) **Voorkom per ongeluk inschakelen. Controleer dat het elektrische gereedschap uitgeschakeld is voordat u de stekker in het stopcontact steekt of de accu aansluit en voordat u het gereedschap oppakt of draagt.** Wanneer u bij het dragen van het elektrische gereedschap uw vinger aan de schakelaar hebt of wanneer u het gereedschap ingeschakeld op de stroomvoorziening aansluit, kan dit tot ongevallen leiden.
 - d) **Verwijder instelgereedschappen of schroefsleutels voordat u het elektrische gereedschap inschakelt.** Een instelgereedschap of sleutel in een draaiend deel van het gereedschap kan tot verwondingen leiden.
 - e) **Voorkom een onevenwichtige lichaamshouding. Zorg ervoor dat u stevig staat en steeds in evenwicht blijft.** Daardoor kunt u het elektrische gereedschap in onverwachte situaties beter onder controle houden.
 - f) **Draag geschikte kleding. Draag geen loshangende kleding of sieraden. Houd haren, kleding en handschoenen uit de buurt van bewegende delen.** Loshangende kleding, sieraden en lange haren kunnen door bewegende delen worden meegenomen.
 - g) **Wanneer stofafzuigings- of stofopvangvoorzieningen kunnen worden gemonteerd, dient u zich ervan te verzekeren dat deze zijn aangesloten en juist worden gebruikt.** Het gebruik van een stofafzuiging beperkt het gevaar door stof.
 - h) **Ondanks het feit dat u eventueel heel goed vertrouwd bent met het gebruik van gereedschappen, moet u ervoor zorgen dat u niet nonchalant wordt en veiligheidsvoorschriften voor het gereedschap gaat negeren.** Een onoplettende handeling kan binnen een fractie van een seconde ernstig letsel veroorzaken.
- 4) Zorgvuldige omgang met en zorgvuldig gebruik van elektrische gereedschappen**
- a) **Overbelast het gereedschap niet. Gebruik voor uw werkzaamheden het daarvoor bestemde elektrische gereedschap.** Met het passende elektrische gereedschap werkt u beter en veiliger binnen het aangegeven capaciteitsbereik.
 - b) **Gebruik geen elektrisch gereedschap waarvan de schakelaar defect is.** Elektrisch gereedschap dat niet meer kan worden in- of uitgeschakeld, is gevaarlijk en moet worden gerepareerd.
 - c) **Trek de stekker uit het stopcontact en/of neem de accu (indien uitneembaar) uit het elektrische gereedschap, voordat u het elektrische gereedschap instelt, accessoires wisselt of het elektrische gereedschap opbergt.** Deze voorzorgsmaatregel voorkomt onbedoeld starten van het elektrische gereedschap.
 - d) **Bewaar niet-gebruikte elektrische gereedschappen buiten bereik van kinderen. Laat het gereedschap niet gebruiken door personen die er niet mee vertrouwd zijn en deze**

aanwijzingen niet hebben gelezen. Elektrische gereedschappen zijn gevaarlijk wanneer deze door onervaren personen worden gebruikt.

- e) **Pleeg onderhoud aan elektrische gereedschappen en accessoires. Controleer of bewegende delen van het gereedschap correct functioneren en niet vastklemmen en of onderdelen zodanig gebroken of beschadigd zijn dat de werking van het elektrische gereedschap nadelig wordt beïnvloed. Laat deze beschadigde onderdelen voor het gebruik repareren.** Veel ongevallen hebben hun oorzaak in slecht onderhouden elektrische gereedschappen.
- f) **Houd snijdende inzetgereedschappen scherp en schoon.** Zorgvuldig onderhouden snijdende inzetgereedschappen met scherpe snijkanten klemmen minder snel vast en zijn gemakkelijker te geleiden.
- g) **Gebruik elektrisch gereedschap, accessoires, inzetgereedschappen en dergelijke volgens deze aanwijzingen. Let daarbij op de arbeidsomstandigheden en de uit te voeren werkzaamheden.** Het gebruik van elektrische gereedschappen voor andere dan de voorziene toepassingen kan tot gevaarlijke situaties leiden.
- h) **Houd handgrepen en greepvlakken droog, schoon en vrij van olie en vet.** Gladde handgrepen en greepvlakken verhinderen dat het gereedschap in onverwachte situaties veilig kan worden gehanteerd en bediend.
- 5) **Gebruik en onderhoud van accugereedschappen**
 - a) **Laad accu's alleen op in oplaadapparaten die door de fabrikant worden geadviseerd.** Voor een oplaadapparaat dat voor een bepaald type accu geschikt is, bestaat brandgevaar wanneer het met andere accu's wordt gebruikt.
 - b)  **WAARSCHUWING! Gebruik alleen de daarvoor bedoelde accu's of het type accu in de elektrische gereedschappen.** Het gebruik van andere accu's kan tot explosies, verwondingen en brandgevaar leiden.
 - c) **Voorkom aanraking van de niet-gebruikte accu met paperclips, munten, sleutels, spijkers, schroeven en andere kleine metalen voorwerpen die overbrugging van de contacten kunnen veroorzaken.** Kortsluiting tussen de accucontacten kan brandwonden of brand tot gevolg hebben.
 - d) **Bij verkeerd gebruik kan vloeistof uit de accu lekken. Voorkom contact. Spoel bij onvoorzien contact met water af. Wanneer de vloeistof in de ogen komt, dient u bovendien een arts te raadplegen.** Gelekte accuvloeistof kan tot huidirritaties en verbrandingen leiden.
 - e) **Gebruik geen beschadigde of veranderde accu.** Beschadigde of veranderde accu's kunnen zich onvoorspelbaar gedragen en tot brand, ontploffing of verwondingsgevaar leiden.
 - f) **Stel een accu niet bloot aan vuur of te hoge temperaturen.** Vuur of temperaturen boven 130 °C (265 °F) kunnen een explosie veroorzaken.
 - g) **Volg alle instructies voor het laden en laad de accu of het accugereedschap nooit buiten het in de handleiding aangegeven temperatuurbereik.** Verkeerd laden of laden buiten het toelaatbare temperatuurbereik kan de accu vernielen en het brandgevaar verhogen.
- 6) **Service**
 - a) **Laat het elektrische gereedschap alleen repareren door gekwalificeerd en vakkundig personeel en alleen met originele vervangingsonderdelen.** Daarmee wordt gewaarborgd dat de veiligheid van het gereedschap in stand blijft.
 - b) **Repareer nooit beschadigde accu's.** Alle onderhoudswerkzaamheden aan accu's mogen uitsluitend worden uitgevoerd door de fabrikant of een geautoriseerde klantenservice.

1.3 Veiligheidsinstructies

ROTIGER CL:

Houd het apparaat vast aan de geïsoleerde greepvlakken wanneer u werkzaamheden uitvoert waarbij het inzetgereedschap verborgen stroomleidingen kan raken. Door het contact met een spanningvoerende geleider kunnen ook metalen apparaatonderdelen onder spanning worden gezet met een elektrische schok als mogelijk gevolg.

Bevestig het werkstuk en zet het met klemmen of op andere wijze vast op een stabiele ondergrond. Wanneer u het werkstuk alleen met de hand vasthoudt of tegen uw lichaam houdt, blijft het instabiel, hetgeen verlies van controle tot gevolg kan hebben.

Accu-pack uit de machine nemen, voordat instel- of onderhoudswerkzaamheden uitgevoerd worden.

Verzeker u ervan, dat de machine bij het inbrengen van het accu-pack uitgeschakeld is.



LET OP! Niet in de brandende lamp staren.

Bij een defecte machine dient u het accupack uit de machine te halen.

Draag altijd een veiligheidsbril, werkhandschoenen en stevig schoeisel wanneer u met de machine werkt.

Zorg er (bijv. met behulp van een metaaldetector) voor dat zich op de plaats die bewerkt moet worden, geen stroom-, water- of gasleidingen bevinden.

Zorg er bij het zagen van waterleidingen voor dat deze geen water bevatten.

Draag oorbeschermers als gedurende lange tijd met de machine gewerkt wordt. Langdurige blootstelling aan een hoger geluidsniveau kan tot beschadiging van het gehoor leiden.

Er mogen geen materialen worden gebruikt waarbij tijdens de bewerking stoffen of dampen vrijkomen die gevaarlijk zijn voor de gezondheid (bijv. asbest).

Tijdens de bewerking niet onder het werkstuk grijpen.

Probeer niet om extreem kleine werkstukken te zagen.

Span het werkstuk goed vast. Ondersteun het werkstuk in geen geval met uw hand of voet.

Alleen scherpe, onbeschadigde zaagbladen gebruiken. Geen vervormde of gescheurde zaagbladen gebruiken.

Bij het zagen dient de aanslag stevig op het werkstuk te liggen.

Houd de machine altijd met beide handen bij de hiervoor bestemde handgrepen vast, zorg ervoor dat u stevig staat en werk geconcentreerd.

Gevaar voor letsel door scherp zaagblad.

Pak nooit een bewegend zaagblad vast! Verwijder spanen en dergelijke uitsluitend bij uitgeschakelde en stilstaande machine.

Het accupack uit de machine nemen wanneer deze niet wordt gebruikt.

De stofbelasting verminderen:



WAARSCHUWING - Sommige stofdeeltjes die worden geproduceerd bij het schuren, zagen, slijpen, boren en ander werk bevatten chemicaliën waarvan bekend is dat ze kanker, geboortefwijkingen of andere reproductieve schade kunnen veroorzaken. Enkele voorbeelden van deze chemicaliën zijn:

- lood van gelode verf,
- mineraalstof van bakstenen, cement en andere metselwerkmaterialen, en
- arseen en chroom uit chemisch behandeld hout.

Het risico dat u hierbij loopt varieert, afhankelijk van hoe vaak u met dit soort werk bezig bent.

Om de blootstelling aan deze chemicaliën te verminderen: Werk in een goed geventileerde ruimte en werk met goedgekeurde persoonlijke beschermingsmiddelen zoals stofmaskers die speciaal zijn ontwikkeld voor het filteren van microscopische deeltjes.

Dit geldt ook voor stof van andere materialen, zoals sommige houtsoorten (zoals eiken- of beukenstof), metalen, asbest. Andere bekende ziekten zijn bijvoorbeeld allergische reacties, aandoeningen van de luchtwegen. Laat geen stof in uw lichaam komen.

Neem de richtlijnen en nationale voorschriften in acht die van toepassing zijn op uw materiaal, personeel, toepassing en locatie (bijv. gezondheids- en veiligheidsvoorschriften, verwijdering).

Verzamel de ontstane deeltjes op de plaats waar deze ontstaan, voorkom dat deze neerslaan in de omgeving.

Gebruik voor speciale werkzaamheden geschikt toebehoor. Daardoor komen slechts weinig deeltjes ongecontroleerd in de omgeving terecht.

Gebruik een geschikte stofafzuiging.

Verminder de stofbelasting door:

- de vrijkomende deeltjes en de af te voeren luchtstroom van de machine niet op de gebruiker zelf of in de buurt aanwezige personen of op neergeslagen stof te richten,
- een afzuiginstallatie en/of een luchtfilter te gebruiken,
- de werkplek goed te ventileren en door te stofzuigen schoon te houden. Vegen of blazen werfelt het stof op.
- Zuig of was de beschermende kleding. Niet uitblazen, uitslaan of uitborstelen.

Acculader en Accu:

Dit oplaadapparaat is niet bestemd voor het gebruik door kinderen en personen met beperkte fysieke, sensorische of geestelijke capaciteiten of gebrekkige ervaring en kennis. Dit laadapparaat kan door kinderen vanaf 8 jaar alsook door personen met beperkte fysieke, sensorische of geestelijke capaciteiten of ontbrekende ervaring en kennis gebruikt worden als deze onder toezicht staan van een voor hun veiligheid verantwoordelijke persoon of over het veilige gebruik van het laadapparaat geïnformeerd werden en de hiermee gepaard gaande gevaren verstaan. Anders bestaat er gevaar voor foute bediening en verwondingen.

Houd kinderen in het oog bij gebruik, reiniging en onderhoud. Hierdoor wordt gegarandeerd dat kinderen niet met het oplaadapparaat spelen.

Laad geen batterijen die niet oplaadbaar zijn.



Waarschuwing voor gevaarlijke elektrische spanning!!



Gebruik de acculader alleen binnenshuis!



Bescherm de acculader tegen vocht!

Laat nooit toe dat kinderen het apparaat gebruiken. Kinderen dienen onder toezicht te staan om ervoor te zorgen dat zij niet met het apparaat spelen.

Houd kinderen uit de buurt van de acculader resp. het werkbereik!

Bewaar de acculader op een voor kinderen ontoegankelijke plek!

Trek bij rookontwikkeling of brand in de acculader onmiddellijk de stekker uit het stopcontact!

Steek geen voorwerpen in de ventilatiesleuven van de acculader - gevaar voor een elektrische schok resp. kortsluiting!

Volledig geladen accupacks niet opnieuw laden!



Accupacks tegen vocht beschermen!



Accupacks niet aan vuur blootstellen!

Geen defecte of vervormde accupacks gebruiken!

Laad in omgevingen met een hoge metaalstofbelasting geen accupacks met AIR COOLED-laders.

Accupacks niet openen!

Contacten van de accupacks niet aanraken of kortsluiten!



Uit defecte Li-Ion-accupacks kan een licht zure, brandbare vloeistof lopen!



Als accuvloeistof naar buiten stroomt en met de huid in aanraking komt, onmiddellijk afspoelen met overvloedig water. Wanneer er accuvloeistof in uw ogen komt, was deze dan uit met schoon water en zoek onmiddellijk een arts op voor behandeling!

Transport van Li-ion-accupacks: Op de meegeleverde lithiumionaccu's zijn de eisen voor het vervoer van gevaarlijke stoffen van toepassing. De accu's kunnen door de gebruiker zonder verdere voorwaarden over de weg worden vervoerd. Bij de verzending door derden (bijv. luchtvervoer of expeditiebedrijf) moeten bijzondere eisen ten aanzien van verpakking en markering in acht worden genomen. In deze gevallen moet bij de voorbereiding van de verzending een deskundige voor gevaarlijke goederen worden geraadpleegd.

Verzend accu's alleen als de behuizing onbeschadigd is. Plak blootliggende contacten af en verpak de accu zodanig dat deze niet in de verpakking beweegt. Neem ook eventuele overige nationale voorschriften in acht.

2 Technische gegevens ROTIGER CL

Spanning van het accupack.....	18 V
Slagfrequentie bij nullast.....	0-2700 min ⁻¹ (spm)
Slaglengte.....	32 mm/ 1,26 in
max. zaagdiepte hout.....	250 mm/ 10,2 in
max. zaagdiepte metaal.....	Staaf ●: 20 mm/ 0,8 in Buis ○: 140 mm/ 5,5 in
Gewicht (met het kleinste accupack).....	3,2 kg/ 7,05 lbs
Geluidsdruk niveau (L _{pA}).....	77 dB (A) K _{pA} 5 dB (A)
Geluidsvermogen niveau (L _{WA}).....	88 dB (A) K _{WA} 5 dB (A)
De geluidsdruk tijdens het werken kan de waarde van 80 dB (A) overschrijden. Draag een gehoorbescherming! Meetwaarden bepaald volgens EN 62841-1.	
Totale trillingswaarde (vectorsom van drie richtingen):	
Trillingsemisiewaarde, zagen van spaanplaten (a _{h,B}).....	26,7 m/s ² K _{h,B} = 1,5m/s ²
Trillingsemisiewaarde, zagen van houten balken (a _{h,WB}).....	27,5 m/s ² K _{h,WB} = 1,5m/s ²
Toegestane omgevingstemperatuur tijdens het gebruik: -20°C tot 50°C (beperkt vermogen bij temperaturen beneden 0°C). Toegestane omgevingstemperatuur tijdens de opslag: 0°C tot 30°C.	

De in deze instructies vermelde trillingstotaalwaarden en geluidsemisiewaarden zijn gemeten volgens een gestandaardiseerde meetprocedure en kunnen worden gebruikt om het ene met het andere elektrische gereedschap te vergelijken. Ze kunnen ook worden gebruikt voor een eerste inschatting van de belasting.



De vermelde trillings- en geluidsemisies kunnen tijdens het daadwerkelijke gebruik van het elektrische gereedschap afwijken. Dit hangt af van de aard en wijze waarop het elektrische gereedschap wordt gebruikt en met name wat voor soort werkstuk wordt bewerkt. Leg ter bescherming van de gebruiker de aanvullende veiligheidsmaatregelen vast, die gebaseerd zijn op een inschatting van de trillingsbelasting tijdens de werkelijke gebruiksomstandigheden (neem hierbij alle delen van de cyclus van de werkzaamheden in acht,

bijvoorbeeld de tijden waarop het elektrische gereedschap uitgeschakeld is en tijden waarop het ingeschakeld is, maar zonder belasting loopt).

3 Technische gegevens acculader en accu (D)

Accu:

U = Spanning
C = Capaciteit
W = Gewicht
Ic = Laadstroom
t = Oplaadduur (90% voll)
Laadspanning20,75 V DC
Laadtemperatuur0° - 50° C
Max. ontladtemperatuur5° - 50° C
De accu vóór het eerste gebruik volledig opladen!

Acculader:

U1 = Ingangsspanning
f1 = Ingangsfrequentie
P1 = Eingangsleistung
U2 = Laadspanning
I2 = Max. laadstroom
Nc = Aantal accucellen
W = Gewicht
 Let op de netspanning! Zien typeplaatje van het oplaadapparaat!

4 Werking van de machine

4.1 Overzicht (A)

- | | | | |
|---|---------------------------------------|----|--|
| 1 | Opspanschroef | 8 | Vergrendelknop (continue inschakeling) |
| 2 | Aanslag | 9 | Drukschakelaar |
| 3 | Zaagblad-spaninrichting | 10 | Achterste handgreep |
| 4 | LED-werklamp | 11 | Ontgrendeling accupack |
| 5 | Hendel van de zaagblad-spaninrichting | 12 | Accupack |
| 6 | Voorste handgreep | 13 | Kettingbuisbankschroef |
| 7 | Inschakel-blokkeringsknop | | |

4.2 Montage, inbedrijfstelling, instellen (B-C)



Accu-pack uit de machine nemen voordat instel- of onderhoudswerkzaamheden uitgevoerd worden!

Accu-pack:

Uitnemen:

- De toets voor de accupack-ontgrendeling (11) indrukken en het accupack (12) er naar voren uittrekken.

Inbrengen:

- Accupack (12) erop schuiven tot het inklikt.

Zaagblad inbrengen, uitnemen (B):



Raak niet direct na het werk het zaagblad aan, omdat dit bijzonder heet kan zijn en verbranding van de huid kan veroorzaken!

- Hendel (5) van de zaagblad-spaninrichting naar boven klappen en vasthouden.
- Zaagblad tot aan de aanslag inbrengen of uitnemen.
- Hendel (5) loslaten.
- Controleer of het zaagblad goed is bevestigd.

Kettingbuisbankschroef gebruiken (C1):

- Opspanschroef (1) losdraaien.
- ROTIGER CL op de kettingbusbankschroef (13) schuiven, tot aan de aanslag, zodat de opspanschroef (1) in de groef kan worden gefixeerd.
- Kettingbuisbankschroef via de opspanschroef fixeren.

In- en uitschakelen, slagfrequentie:**Inschakelblokkering (7):**

 druschakelaar (9) geblokkeerd.

 druschakelaar (9) ontgrendeld.

Inschakelen, toerental: druschakelaar (9) drukken. De slagfrequentie kan met de druschakelaar worden veranderd.

Uitschakelen: druschakelaar (9) loslaten.

Continu inschakeling: Bij ingedrukte druschakelaar (9) de vergrendelknop (8) indrukken en de druschakelaar loslaten. Om de machine uit te schakelen de druschakelaar (9) opnieuw indrukken en weer loslaten.



Bij continue inschakeling draait de machine door wanneer hij uit uw handen wordt getrokken. Houd de machine daarom altijd met beide handen vast aan de hiervoor bestemde handgrepen, zorg ervoor dat u stevig staat en werk geconcentreerd!

Traploze regeling van het aantal slagen:

Door de schakelaar (9) meer of minder in te drukken kan het aantal slagen traploos worden gewijzigd en daarmee worden aangepast aan het materiaal en de werkomstandigheden.

Werkinstructies:**Zagen:**

Gebruik een zaagblad dat is afgestemd op het te zagen materiaal.

Druk de machine met de aanslag (2) tegen het werkstuk aan. Schakel de machine eerst in en breng het zaagblad pas daarna in contact met het werkstuk.

Zorg ervoor dat het bewegende zaagblad niet met de grond of met voorwerpen in aanraking komt (terugslaggevaar, breuk van het zaagblad!).

Pas het aantal slagen aan het te zagen materiaal aan.

Voorkom overmatige druk op het zaagblad (in het bijzonder bij lange zaagbladen).

Schakel direct de machine uit wanneer het zaagblad vast komt te zitten. Maak de zaagvoeg met een daarvoor geschikt gereedschap iets wijder en haal de machine uit de opening.

Schakel de machine na voltooiing van de zaagsnede uit. De machine mag pas uit de zaagvoeg worden gehaald en weggezet wanneer het zaagblad tot stilstand is gekomen (terugslaggevaar).

Kettingbuisbankschroef (C2):

→ Kettingbuisbankschroef tegen de buis plaatsen.



De hendel moet tot aan de aanslag zijn gedraaid!

→ De ketting om de buis leggen en inhaken.

→ De kettingbuisbankschroef rechtsom vastdraaien. Opmerking: De schroefdraad moet naar buiten draaien.

Overzicht:

1	Accupack	4	Waarschuwings-LED
2	Schuifbevestiging	5	Toets voor de indicatie van de capaciteit
3	Bedrijfs-LED	6	Capaciteits- en signaalindicatie

In gebruik nemen:

Controleer voordat de machine in gebruik wordt genomen of de op het typeplaatje aangegeven spanning overeenkomt met de netspanning!

Apparaten zoals deze, die gelijkstroom opwekken, kunnen eenvoudige differentieelschakelaars beïnvloeden. Gebruik type F of hoger, met een uitschakelstroom van max. 30 mA.



Zorg er voor de ingebruikneming van de acculader voor dat de ventilatiesleuven vrij zijn. Minimale afstand tot andere voorwerpen ong. 5 cm!

Zelftest:

→ Netstekker insteken.

De waarschuwings-LED (4) en de bedrijfs-LED (3) lichten na elkaar ca. 1 seconde op, de ingebouwde ventilator loopt ca. 5 seconden.

Accupack:

Het accupack (1) voor gebruik opladen.

Laad het accupack bij vermogensverlies weer op.

De optimale opslagtemperatuur ligt tussen 10°C en 30°C. De toelaatbare oplaadtemperatuur ligt tussen 0 °C en 50 °C.

Li-ion-accupacks hebben een capaciteits- en signaalindicatie (6):

→ Druk op toets (5) en de laadtoestand wordt door de LED-verlichting aangegeven.

Wanneer een LED-lampje knippert, is het accupack bijna leeg en moet het weer opgeladen worden.

Bediening:

Accupack laden:

→ Accupack volledig, tot de aanslag op de schuifbevestiging (2) schuiven.



De bedrijfs-LED (3) knippert.

Conditieladen:

Wanneer het laden is beëindigd, schakelt de acculader automatisch over op conditieladen.

Het accupack kan in de acculader blijven zitten en is zodoende altijd gereed voor gebruik.



De bedrijfs-LED (3) brandt continu.

Storing:

• Waarschuwings-LED (4) brandt continu.



Accupack wordt niet opgeladen. Temperatuur te hoog/te laag. Ligt de temperatuur van het accupack tussen 0 °C en 50 °C, dan begint het laden automatisch.

• Waarschuwings-LED (4) knippert.

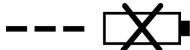

Accupack defect. Accupack direct uit de acculader nemen.

Accupack is niet goed op de schuifbevestiging (2) geschoven.

5 Instandhouding en onderhoud

ROTIGER CL:

De machine regelmatig via de achterste ventilatiesleuven met perslucht doorblazen.

De zaagblad-snelspaninrichting (3) regelmatig reinigen en met perslucht doorblazen. Niet oliën of invetten.

Acculader:

Reparaties aan de acculader mogen uitsluitend uitgevoerd worden door een erkend elektromonteur!

Wanneer de elektrische leiding van dit apparaat wordt beschadigd, dient hij ter voorkoming van risico's door de producent, diens klantenservice of een soortgelijke gekwalificeerde persoon te worden vervangen.

6 Toebehoren

Passende accessoires vindt u in de hoofdcatalogus of op www.rothenberger.com

7 Klantenservice

De ROTHENBERGER service-locaties zijn er om u te helpen (zie lijst in de catalogus of online). Via deze service-locaties zijn ook vervangende onderdelen verkrijgbaar. Bestel uw accessoires en reserveonderdelen via de vakhandel of RO SERVICE+ online: ☎ + 49 (0) 61 95/ 800 8200 ☎ + 49 (0) 61 95/ 800 7491 ✉ service@rothenberger.com - www.rothenberger.com

8 Afvalverwijdering

Delen van het apparaat zijn recyclebare materialen en kunnen dus opnieuw worden gebruikt. Hiertoe staan geregistreerde en gecertificeerde recyclebedrijven ter beschikking. Voor de milieuvriendelijke verwerking van de niet-recyclebare delen (bijv. elektronisch schroot) dient u de plaatselijk bevoegde afvaldiensten te raadplegen.

Verbruikte wisselaccu's mogen niet in het vuur gegooid of bij het huisafval gedeponeerd worden. In uw speciaalzaak kan men voor een milieuvriendelijke afvalverwijdering zorgen.

Alleen voor de EU-landen:



Werp elektrisch gereedschap niet in het huisvuil! Volgens de Europese richtlijn 2012/19/EU betreffende uitgediende elektro- en elektronica-apparatuur en haar omzetting in nationaal recht moet niet meer bruikbaar elektrisch gereedschap afzonderlijk worden verzameld en milieuvriendelijk voor recycling beschikbaar worden gesteld.

1	Indicações sobre a segurança	68
1.1	Utilização correcta	68
1.2	Indicações gerais de advertência para ferramentas eléctricas	68
1.3	Instruções de segurança	70
2	Dados técnicos ROTIGER CL	73
3	Dados técnicos carregador e acumulador (D)	74
4	Função do aparelho	74
4.1	Vista geral (A).....	74
4.2	Montagem, colocação em operação, ajustes (B-C).....	74
4.3	Funcionamento.....	75
4.4	Carregador e Acumulador (D).....	75
5	Conservação e manutenção	76
6	Acessórios	77
7	Serviço de apoio ao cliente	77
8	Eliminação	77

Identificações neste documento:



Perigo!

Este símbolo avisa de danos pessoais.



Atenção!

Este símbolo avisa de danos materiais ou ambientais.



Incentivo para acções

1.1 Utilização correcta

O utilizador é inteiramente responsável por qualquer dano que seja fruto de um uso indevido. Deve sempre cumprir-se todas as regulamentações aplicáveis à prevenção de acidentes, assim como as indicações sobre segurança que aqui se incluem.

ROTIGER CL

A máquina é apropriada para serrar madeiras, metais, plásticos ou matérias semelhantes como ebonite, fibra de vidro etc. No caso de aplicações com desgaste excessivo (por ex. construção / reparação de paletes), os serviços de garantia apenas são válidos com restrições.

Utilize apenas baterias originais ROTHENBERGER ou CAS (Cordless Alliance System) e acessórios.

Carregador e Acumulador:

Os carregadores destinam-se exclusivamente para carregar baterias ROTHENBERGER e CAS (Cordless Alliance System).

Este aparelho não é adequado para ser utilizado por pessoas com deficiências físicas, sensoriais ou mentais, ou com práticas insuficientes e/ou conhecimentos insuficientes, a não ser que sejam controladas por uma pessoa responsável por sua segurança, ou que tenham recebido instruções desta pessoa sobre a utilização do aparelho.

As baterias identificadas com CAS são 100% compatíveis com aparelhos CAS (Cordless Alliance System). Entre em contacto com o seu vendedor para escolher a devida ferramenta. Observar as Instruções de Serviço da ferramenta utilizada.

1.2 Indicações gerais de advertência para ferramentas eléctricas



ATENÇÃO! Devem ser lidas todas as indicações de segurança, instruções, ilustrações e especificações desta ferramenta eléctrica.

O desrespeito das instruções apresentadas abaixo pode causar choque eléctrico, incêndio e/ou graves lesões.

Guarde bem todas as advertências e instruções para futura referência.

O termo “Ferramenta eléctrica” utilizado a seguir nas indicações de advertência, refere-se a ferramentas eléctricas operadas com corrente de rede (com cabo de rede) e a ferramentas eléctricas operadas com acumulador (sem cabo de rede).

1) Segurança da área de trabalho

- a) **Mantenha a sua área de trabalho sempre limpa e bem iluminada.** Desordem ou áreas de trabalho insuficientemente iluminadas podem levar a acidentes.
- b) **Não trabalhar com a ferramenta eléctrica em áreas com risco de explosão, nas quais se encontrem líquidos, gases ou pós inflamáveis.** Ferramentas eléctricas produzem faíscas que podem provocar a ignição de pó e vapores.
- c) **Manter crianças e outras pessoas afastadas da ferramenta eléctrica durante a utilização.** No caso de distração é possível que perca o controlo sobre o aparelho.

2) Segurança eléctrica

- a) **A ficha de ferramentas eléctricas devem caber na tomada. A ficha não deve ser modificada de modo algum. Não utilize quaisquer fiches de adaptação junto com ferramentas eléctricas ligadas à terra.** Fichas sem modificações e tomadas adequadas reduzem o risco de choques eléctricos.
- b) **Evite que o corpo entre em contacto com superfícies ligadas à terra, como por exemplo tubos, radiadores, fogões e geladeiras.** Há um risco elevado de choques eléctricos, caso o corpo for ligado à terra.
- c) **A ferramenta eléctrica não deve ser exposta à chuva nem humidade.** A penetração de água na ferramenta eléctrica aumenta o risco de choques eléctricos.
- d) **Não deverá utilizar o cabo para outras finalidades. Jamais utilizar o cabo para transportar a ferramenta eléctrica, para pendurá-la, nem para puxar a ficha da tomada.**

- Manter o cabo afastado de calor, óleo, cantos afiados ou partes do aparelho em movimento.** Cabos danificados ou emaranhados aumentam o risco de um choque eléctrico.
- e) **Se trabalhar com uma ferramenta eléctrica ao ar livre, só deverá utilizar cabos de extensão apropriados para áreas exteriores.** A utilização de um cabo de extensão apropriado para áreas exteriores reduz o risco de um choque eléctrico.
 - f) **Se não for possível evitar o funcionamento da ferramenta eléctrica em áreas húmidas, deverá ser utilizado um disjuntor de corrente de avaria.** A utilização de um disjuntor de corrente de avaria reduz o risco de um choque eléctrico.
- 3) Segurança de pessoas**
- a) **Esteja alerta, observe o que está a fazer, e tenha prudência ao trabalhar com a ferramenta eléctrica. Não use a ferramenta eléctrica se estiver fatigado ou sob a influência de drogas, álcool ou medicamentos.** Um momento de falta de atenção durante a operação da ferramenta eléctrica pode causar graves lesões.
 - b) **Usar um equipamento pessoal de protecção. Sempre utilizar um óculos de protecção.** Equipamento de segurança, como por exemplo, máscara de protecção contra pó, sapatos de segurança anti-derrapantes, capacete de segurança ou protecção auricular, de acordo com o tipo e aplicação da ferramenta eléctrica, reduzem o risco de lesões.
 - c) **Evitar uma colocação em funcionamento involuntária. Assegure-se de que a ferramenta eléctrica esteja desligada, antes de conectá-la à alimentação de rede e/ou ao acumulador, antes de levantá-la ou de transportá-la.** Se tiver o dedo no interruptor ao transportar a ferramenta eléctrica ou se o aparelho for conectado à alimentação de rede enquanto estiver ligado, poderão ocorrer acidentes.
 - d) **Remover ferramentas de ajuste ou chaves de boca antes de ligar a ferramenta eléctrica.** Uma ferramenta ou chave que se encontre numa parte do aparelho em movimento pode levar a lesões.
 - e) **Evite uma posição anormal. Mantenha uma posição firme e mantenha sempre o equilíbrio.** Desta forma é mais fácil controlar a ferramenta eléctrica em situações inesperadas.
 - f) **Use roupa apropriada. Não use roupa larga ou jóias. Mantenha o cabelo, roupa e luvas afastadas de partes em movimento.** Roupas largas, jóias ou cabelos longos podem ser agarradas por partes em movimento.
 - g) **Se for possível montar dispositivos de aspiração ou de recolha, assegure-se de que estejam conectados e utilizados corretamente.** A utilização de uma aspiração de pó pode reduzir o perigo devido ao pó.
 - h) **Não deixe que a familiaridade resultante de uma utilização frequente de ferramentas permita que você se torne complacente e ignore os princípios de segurança da ferramenta.** Uma ação descuidada pode causar ferimentos graves numa fração de segundo.
- 4) Utilização e manuseio cuidadoso de ferramentas eléctricas**
- a) **Não sobrecarregue a ferramenta eléctrica. Use para o seu trabalho a ferramenta eléctrica correcta.** É melhor e mais seguro trabalhar com a ferramenta eléctrica apropriada na área de potência indicada.
 - b) **Não utilize a ferramenta eléctrica se o interruptor não puder ser ligado nem desligado.** Qualquer ferramenta eléctrica que não possa ser controlada através do interruptor de ligar-desligar, é perigosa e deve ser reparada.
 - c) **Puxar a ficha da tomada e/ou remover o acumulador, se amovível, antes de executar ajustes no aparelho, de substituir acessórios ou de guardar o aparelho.** Esta medida de segurança evita o arranque involuntário da ferramenta eléctrica.
 - d) **Guardar ferramentas eléctricas não utilizadas fora do alcance de crianças. Não permita que pessoas que não estejam familiarizadas com o aparelho ou que não tenham lido estas instruções, utilizem o aparelho.** Ferramentas eléctricas são perigosas se forem utilizadas por pessoas inesperadas.
 - e) **Tratar a ferramenta eléctrica e os acessórios com cuidado. Controlar se as partes móveis do aparelho funcionam perfeitamente e não emperram, e se há peças**

quebradas ou danificadas que possam prejudicar o funcionamento da ferramenta elétrica. Permitir que peças danificadas sejam reparadas antes da utilização. Muitos acidentes têm como causa, a manutenção insuficiente de ferramentas elétricas.

- f) **Mantenha as ferramentas de corte sempre afiadas e limpas.** Ferramentas de cortes devidamente tratadas, com cantos afiados travam com menos frequência e podem ser controladas com maior facilidade.
- g) **Utilizar a ferramenta elétrica, acessórios, ferramentas de aplicação, etc. conforme estas instruções. Considerar as condições de trabalho e a tarefa a ser executada.** A utilização de ferramentas elétricas para outras tarefas a não ser as aplicações previstas, pode levar a situações perigosas.
- h) **Mantenha os punhos e as superfícies de agarrar secas, limpas e livres de óleo e massa consistente.** Punhos e superfícies de agarrar escorregadias não permitem o manuseio e controle seguros da ferramenta em situações inesperadas.
- 5) **Utilização e manuseio cuidadosos de ferramentas com acumuladores**
 - a) **Apenas deverá carregar em carregadores, acumuladores recomendados pelo fabricante.** Um carregador que é apropriado para um tipo de acumulador, pode causar um incêndio se se for utilizado para carregar outros acumuladores.
 - b)  **ATENÇÃO! Apenas utilize nas ferramentas eléctricas os acumuladores ou tipo de acumuladores previstos.** A utilização de outros acumuladores pode levar a explosões, lesões e riscos de incêndio.
 - c) **Quando o acumulador não estiver em uso, mantenha-o afastado de outros objectos de metal, como por exemplo agrafos, moedas, chaves, pregos, parafusos, ou outros pequenos objectos metálicos que possam ligar em ponte os contactos.** Um curto circuito entre os contactos do acumulador pode causar queimaduras ou incêndio.
 - d) **Aplicações inadequadas podem provocar fugas do líquido do acumulador. Evite o contacto com este líquido. No caso de um contacto accidental, lave imediatamente com água fresca. Se o líquido entrar em contacto com os olhos, procure um auxílio médico.** O líquido que escapa do acumulador pode levar a irritações ou queimaduras da pele.
 - e) **Não utilize baterias danificadas ou alteradas.** As baterias danificadas ou alteradas podem ter comportamentos inesperados e provocar incêndios, explosões ou ferimentos.
 - f) **Não expor a bateria a qualquer incêndio ou altas temperaturas.** O fogo ou temperaturas acima de 130 °C (265 °F) podem provocar explosões.
 - g) **Siga todas as instruções de carregamento e nunca carregue a bateria ou a ferramenta sem fios fora da faixa de temperatura indicada no manual de instruções.** O carregamento incorreto ou o carregamento fora da faixa de temperatura permitida pode avariar a bateria e aumenta o risco de incêndio.
- 6) **Serviço**
 - a) **Só permita que o seu aparelho seja reparado por pessoal especializado e qualificado e só com peças de reposição originais.** Desta forma é assegurado o funcionamento seguro do aparelho.
 - b) **Não proceda à manutenção das baterias danificadas.** A manutenção da bateria só deve ser efetuada pelo fabricante ou serviços de apoio ao cliente competentes.

1.3 Instruções de segurança

ROTIGER CL:

Segure a ferramenta nas superfícies isoladas do punho quando executar trabalhos nos quais o acessório acoplável poderá atingir condutores de corrente ocultados. O contacto com um condutor de corrente eléctrica também pode colocar as peças de metal da ferramenta sob tensão, e ocasionar a um choque eléctrico.

Fixe e proteja a peça de trabalho com a ajuda de grampos ou de outra forma numa base estável. Se segurar a peça de trabalho apenas com a mão ou contra o seu próprio corpo, a peça torna-se instável, podendo causar a perda de controlo.

Remover o conjunto de acumuladores da máquina antes de realizar qualquer ajuste ou manutenção.

Certificar-se de que a máquina está desligada ao colocar o conjunto de acumuladores.



ATENÇÃO! Não olhar fixamente para a luz acesa.

Retirar a bateria da máquina, caso a máquina esteja avariada.

Use óculos de protecção, luvas de trabalho e sapatos firmes aquando usar a sua máquina!

Certifique-se de que no local em que trabalha, não há tubagens de corrente eléctrica, água ou gás (p.ex. com ajuda de um aparelho detector de metais).

Aquando serrar canos de água certifique-se de que os mesmos não contém água.

Use um protector auricular sempre que trabalhe por períodos prolongados. Uma sujeição prolongada a elevados níveis de ruído pode ocasionar problemas de audição.

Matérias que durante o tratamento geram pó ou vapores nocivos à saúde (p.ex. asbesto) não devem ser tratados.

Não pegar sob a peça a ser trabalhada durante o tratamento.

Não tente serrar peças extremamente pequenas.

Fixar muito bem a peça a ser trabalhada. Jamais apoie a peça a trabalhar com a mão ou o pé.

Utilizar somente lâminas de serra afiadas e sem danificações. Não utilizar lâminas de serra com fissuras ou com a sua forma alterada.

Durante o serrar, o batente deve encostar seguramente sobre a peça a ser trabalhada.

Segure a máquina sempre com ambas as mãos nos punhos previstos, posicione-se de forma segura e concentre-se no trabalho.

Perigo de lesões e ferimentos devido a lâmina de serra afiada.

Não pegar na lâmina de serra em movimento!

Remover aparas e semelhantes apenas quando a máquina estiver parada.

Retirar o acumulador da ferramenta quando esta não for utilizada.

Reduzir os níveis de pó:



ATENÇÃO - Alguns pó causados por lixamento com papel de lixa, serragem, retificação, perfuração e outros trabalhos contêm produtos químicos conhecidos por causar cancro, anomalias congénitas ou outros problemas reprodutivos. Alguns exemplos destes productos químicos são:

- chumbo de tintas com chumbo,
- pó mineral de tijolo, cimento e outros materiais de construção civil e
- arsénio e crómio de madeiras com tratamento químico.

O risco para si depende da frequência da realização deste tipo de trabalhos. Para reduzir a sua exposição a estes produtos químicos: trabalhe em áreas bem ventiladas e com equipamento de protecção individual homologado como, por exemplo, máscaras contra pó concebidas para filtrar partículas microscópicas.

O mesmo se aplica a pó de outros materiais como, por exemplo, alguns tipos de madeira (como pó de carvalho ou faia), metais e amianto. Outras doenças conhecidas são, p. ex., reações alérgicas, doenças respiratórias. Não deixe que o pó entre em contacto com o seu corpo.

Respeite as diretivas e disposições nacionais válidas para o seu material, pessoal, caso de utilização e local de utilização (p. ex., disposições relativas a segurança no trabalho, eliminação).

Apanhe as partículas geradas no local de origen das mesmas e evite deposições nas imediações.

Utilize acessórios apropriados para trabalhos especiais. Através disso é reduzida a expulsão descontrolada de partículas no ambiente.

Utilize um aspirador de pó adequado.

Reduza os níveis de pó:

- direccionando as partículas expelidas e o fluxo de ar de exaustão da máquina para longe de si, das pessoas que se encontram nas proximidades ou do pó acumulado,

- montando um dispositivo de aspiração e/ou um purificador de ar,
- arejando bem o local de trabalho e aspirando-o para o manter limpo. Varrer ou soprar por jato de ar forma remoinhos de pó.
- Aspire ou lave o vestuário de proteção. Não limpar soprando, batendo ou escovando.

Carregador e Acumulador:

Este carregador não pode ser utilizado por crianças e pessoas com capacidades físicas, sensoriais ou mentais reduzidas, ou com insuficiente experiência e conhecimentos. Este carregador pode ser utilizado por crianças a partir dos 8 anos, assim como pessoas com capacidades físicas, sensoriais ou mentais reduzidas, ou com insuficiente experiência e conhecimentos, desde que as mesmas sejam supervisionadas ou recebam instruções acerca da utilização segura do carregador e dos perigos provenientes do mesmo. Caso contrário há perigo de operação errada e ferimentos.

Vigie as crianças durante a utilização, a limpeza e a manutenção. Desta forma garante que nenhuma criança brinca com o carregador.

Não carregue baterias não recarregáveis.



Aviso diante de tensão eléctrica perigosa!!



Utilizar o carregador somente em recintos fechados!



Proteger o seu carregador diante da humidade!

Nunca deverá permitir a utilização do aparelho a crianças. Crianças devem ser vigiadas para certificar-se de que não brinquem com o aparelho.

Manter crianças afastadas do carregador resp. da área de trabalho!

Guardar o seu carregador longe do alcance das crianças!

Quando há formação de fumaça ou fogo no carregador, puxar imediatamente a ficha da rede!

Nunca inserir nenhum objecto nas saídas do ar do carregador – perigo de um choque eléctrico resp. curto-circuito!

Não recarregar acumuladores já carregados!



Proteger os acumuladores diante da humidade!



Não expor os acumuladores ao fogo!

Não utilizar acumuladores defeituosos ou deformados!

Não carregar baterias com carregadores AIR COOLED em zonas com elevada sobrecarga de pó de metal.

Não abrir acumuladores!

Não mexer nem curto-circuitar os contactos dos acumuladores!



De acumuladores defeituosos de Li-Ion pode sair um líquido levemente ácido, inflamável!



Caso escapar líquido dos acumuladores e entrar em contacto com a pele, enxaguar imediatamente com muita água. Se o líquido dos acumuladores entrar em contacto com os olhos, lave-os com água limpa e consulte imediatamente um médico!

Transporte de acumuladores de íões de lítio: Os acumuladores de íões de lítio, contidos, estão sujeitos ao direito de materiais perigosos. Os acumuladores podem ser transportados na rua pelo utilizador, sem mais obrigações. Na expedição por terceiros (por ex.: transporte aéreo ou expedição), devem ser observadas as especiais exigências quanto à embalagem e à designação. Neste caso é necessário consultar um especialista de materiais perigosos ao preparar a peça a ser trabalhada.

Só enviar acumuladores se a carcaça não estiver danificada. Colar contactos abertos e embalar o acumulador de modo que não possa se movimentar dentro da embalagem. Por favor observe também eventuais diretivas nacionais suplementares.

2 Dados técnicos ROTIGER CL

Tensão do acumulador	18 V
Número de cursos em vazio	0-2700 min ⁻¹ (spm)
Comprimento de curso.....	32 mm/ 1,26 in
Profundidade máx. de corte madeira	250 mm/ 10,2 in
Profundidade máx. de corte metálicos	Barra ●: 20 mm/ 0,8 in Tubo ○: 140 mm/ 5,5 in
Peso (com menor acumulador).....	3,2 kg/ 7,05 lbs
Nível de pressão acústica (L _{pA})	77 dB (A) † K _{pA} 5 dB (A)
Nível da potência acústica (L _{WA})	88 dB (A) † K _{WA} 5 dB (A)
O nível de ruído durante o trabalho pode ultrapassar os 80 dB (A). Usar protectores de ouvidos!	
Valores medidos apurados em conformidade com a norma EN 62841-1.	
Valor total de vibrações (soma vectorial de três direcções):	
Valor da emissão de vibrações, serrar placas de aglomerado (a _{n,B}) ..	26,7 m/s ² † K _{n,B} = 1,5m/s ²
Valor da emissão de vibrações, serrar vigas de madeira (a _{n,WB}).....	27,5 m/s ² † K _{n,WB} = 1,5m/s ²
Temperatura ambiente permitida durante o funcionamento: -20 °C até 50 °C (potência limitada em caso de temperaturas abaixo dos 0 °C). Temperatura ambiente permitida em caso de armazenamento: 0 °C até 30 °C.	

Os valores totais das vibrações indicados nas presentes instruções e os valores das emissões de ruído indicadas foram medidos de acordo com um processo de medição normalizado e podem ser utilizados para comparação de ferramentas elétricas. Também podem ser utilizados para uma análise preliminar da carga.



As emissões de vibração e de ruído indicadas podem sofrer desvios durante a utilização efetiva da ferramenta elétrica, dependendo do modo em que a ferramenta elétrica é utilizada, especialmente em função do tipo de peça de trabalho que é processada. Estabeleça medidas de segurança adicionais para proteção do operador baseadas numa avaliação do nível de vibração durante as condições de utilização efetivas (neste caso devem ser consideradas todas as partes do ciclo de funcionamento, por exemplo, os períodos em que a ferramenta elétrica está desligada e os períodos em que está ligada, mas sem carga).

Acumulador:

U = Voltem
 C = Capacidade
 W = Peso
 I_c = Corrente de carga
 t = Tempos de carga (90%)
 Tensão de carga..... 20,75 V DC
 Temperatura de carga 0° - 50° C
 Temperatura máxima de descarga. 5° - 50° C
 Carregar totalmente as pilhas antes da primeira utilização!

Carregador:

U1 = Tensão de entrada
 f1 = Frequência de entrada
 P1 = Potência de entrada
 U2 = Tensão de carga
 I2 = Corrente de carga máx
 Nc = Número de elementos do acumulador
 W = Peso



Observar a tensão de rede! Ver chapa de identificação do carregador!

4 Função do aparelho

4.1 Vista geral

(A)

- | | |
|---|--|
| 1 Parafuso de fixação | 8 Botão de bloqueio (funcionamento contínuo) |
| 2 Encosto | 9 Gatilho |
| 3 Dispositivo tensor da lâmina de serra | 10 Punho traseiro |
| 4 Lâmpada LED de trabalho | 11 Desbloqueio da bateria |
| 5 Alavanca do dispositivo tensor da lâmina de serra | 12 Bateria |
| 6 Punho dianteiro | 13 Suporte de tubo de corrente |
| 7 Botão de bloqueio de ligação | |

4.2 Montagem, colocação em operação, ajustes

(B-C)



Remover o conjunto de acumuladores da máquina antes de realizar qualquer ajuste ou manutenção!

Conjunto de acumuladores:

Retirar:

→ Premir a tecla para desbloqueio do acumulador (11) e retirar o acumulador (12) pela frente.

Inserir:

→ Inserir o acumulador (12) até o seu engate.

Montagem, desmontagem da lâmina de serra (B):

Não toque na lâmina de serra logo após o trabalho, dado que a lâmina possa estar muito quente podendo causar queimaduras na pele!

→ Dobrar a alavanca (5) do dispositivo de fixação da lâmina de serra para cima e segurar.

→ Inserir a lâmina de serra até ao batente ou então, retirá-la.

→ Soltar a alavanca (5).

→ Verificar o assento correcto da lâmina de serra.

Inserir o suporte de tubo de corrente (C1):

→ Soltar o parafuso de fixação (1).

→ Empurrar o ROTIGER CL no suporte de tubo de corrente (13) até ao batente, de modo a poder fixar o parafuso de fixação (1) na porca.

→ Fixar o suporte de tubo de corrente através do parafuso de fixação.

Ligar e desligar, número de cursos:

Bloqueio contra ligação (7):

 Gatilho (9) bloqueado.

 Gatilho (9) desbloqueado.

Ligar, rotações: pressionar o gatilho (9). O número de cursos pode ser alterado, pressionando o gatilho para dentro.

Desligar: soltar o gatilho (9).

Funcionamento contínuo: com o gatilho (9) pressionado, deverá pressionar o botão de bloqueio (8) e soltar o gatilho. Para desligar, pressionar novamente o gatilho (9) e depois soltá-lo.



No funcionamento contínuo, a máquina continua a trabalhar mesmo se for arrancada da mão. Por este motivo, deverá segurar a máquina sempre com ambas as mãos nos punhos previstos, posicionar-se de forma segura e concentrar-se no trabalho!

Regulação contínua do número de rotações:

O número de rotações pode ser alterado de forma contínua através de diferentes forças de pressão do gatilho (9), adaptando deste modo o material e as condições de trabalho.

Indicações sobre a utilização:

Serrar:

Utilize uma lâmina de serra adequada ao material a serrar.

Pressione a máquina com o batente (2) contra a peça a ser trabalhada. Ligue a máquina e só então leve a lâmina de serra contra a peça a ser trabalhada.

Não toque em objectos ou no solo com a lâmina de serra em movimento (perigo de contragolpe, quebra da lâmina de serra!).

Adapte o número de rotações ao material a serrar.

Evite pressão exagerada sobre a lâmina de serra (principalmente em lâminas compridas).

Quando a lâmina de serra encrava, desligue imediatamente a máquina. Alargue a fenda serrada com uma ferramenta apropriada e retire a máquina.

Após finalizado o corte, desligue a máquina e só depois de paralisado o movimento da lâmina de serra, tire a máquina da fenda serrada para então depositá-la (perigo de contragolpe).

Suporte de tubo de corrente (C2):

→ Colocar o suporte de tubo de corrente no tubo.



É necessário girar a alavanca até ao batente!

→ Colocar a corrente à volta do tubo e prender.

→ Rodar firmemente o suporte de tubo de corrente no sentido dos ponteiros do relógio. Indicação: a rosca deve ser desapertada.

Vista geral:

- | | | | |
|---|----------------------------|---|---------------------------------------|
| 1 | Acumulador | 4 | Indicador de aviso |
| 2 | Assento correção | 5 | Tecla da indicação de capacidade |
| 3 | Indicador de funcionamento | 6 | Indicação de capacidade e sinalizador |

Colocação em funcionamento:



Antes de ligar o cabo de alimentação, deve verificar se voltagem e frequência da rede de alimentação se adequam aos valores inscritos na placa técnica da ferramenta!

Aparelhos deste tipo, que geram corrente contínua, podem influenciar interruptores diferenciais simples. Utilize o tipo F ou melhor, com uma corrente de activação de no máx. 30 mA.



Antes de iniciar a utilização do carregador, deve certificar-se de que as aberturas de ventilação estão livres. Distância mínima aos outros objectos 5 cm!

Autoteste:

→ Inserir a ficha da rede.

O indicador de aviso (4) e o indicador de funcionamento (3) acendem um após outro por cerca de 1 segundo, o ventilador instalado liga por cerca de 5 segundos.

Acumulador:

Antes da sua utilização, deve carregar o acumulador (1).

Recarregar o acumulador quando notar um perda de rendimento.

A temperatura otimizada para armazenagem é entre 10°C e 30°C. A temperatura de carregamento admissível é de 0 °C a 50 °C.

Acumuladores Li-Ion possuem uma indicação de capacidade e sinalizador (6):

→ Premer a tecla (5), e o estado de carga será indicado pelas lâmpadas LED.

Assim que uma lâmpada LED piscar, o acumulador está quase vazio e deve ser recarregado.

Operação:

Carregar o acumulador:

→ Inserir o acumulador por inteiro, até o batente no assento correção (2).



O indicador de funcionamento (3) pisca.

Carga de manutenção:

Após finalizado o carregamento, o carregador comuta automaticamente para carga de manutenção.

O acumulador pode permanecer no carregador, estando desta forma sempre pronto para funcionar.



O indicador de funcionamento (3) acende continuamente.

Avaria:

• O indicador de aviso (4) permanece aceso.



O acumulador não está sendo carregado. A temperatura está demasiado alta/demasiado baixa. Se a temperatura do acumulador estiver entre 0 °C e 50 °C, o processo de carregamento inicia automaticamente.

• O indicador de aviso (4) pisca.

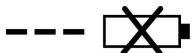

Acumulador com defeito. Retirar imediatamente o acumulador do carregador.

O acumulador não tem sido inserido devidamente sobre o assento correção.

5 Conservação e manutenção

ROTIGER CL:

Assopre regularmente a máquina com ar comprimido pelas aberturas posteriores de ventilação. Limpe regularmente o dispositivo de fixação rápida da lâmina de serra (3) e assopre-o com ar comprimido. Não passe óleo ou graxa.

Carregador:

As reparações no carregador só devem ser efectuadas por pessoal qualificado!

Se o cabo de conexão à rede da ferramenta for danificado, deverá ser substituído pelo fabricante ou pelo seu serviço de assistência técnica ou por uma pessoal com qualificação semelhante, para evitar-se perigos.

6 Acessórios

Você pode encontrar acessórios adequados no catálogo principal ou em www.rothenberger.com

7 Serviço de apoio ao cliente

As instalações de assistência da ROTHENBERGER estão disponíveis para ajudá-lo (consulte a lista no catálogo ou online). Estas instalações de assistência colocam também ao seu dispor peças de substituição e assistência. Encomende os seus acessórios e peças sobresselentes a um revendedor especialista ou de RO SERVICE+ online: ☎ + 49 (0) 61 95/ 800 8200

☎ + 49 (0) 61 95/ 800 7491 ✉ service@rothenberger.com - www.rothenberger.com

8 Eliminação

Algumas partes do equipamento são materiais valiosos e podem ser reciclados. Para este fim, há empresas de reciclagem autorizadas e certificadas à sua disposição. Para eliminar as partes não-recicláveis (p. ex. Sucata electrónica) de modo compatível com o ambiente, por favor, entre em contacto com a respectiva autoridade de reciclagem local.

Não deite para o lume ou para o lixo doméstico os acumuladores para substituição, já gastos. O seu vendedor especializado oferece um serviço de reciclagem, de acordo com o direito em matéria do ambiente.

Só para países UE:



Não deite ferramentas eléctricas para o lixo doméstico! De acordo com a Directiva Europeia 2012/19/EU relativa aos resíduos de equipamentos eléctricos e electrónicos e a sua transposição para Direito nacional é obrigatório recolher separadamente ferramentas eléctricas fora de uso e conduzi-las à reciclagem.

1	Henvisninger til sikkerheden	79
1.1	Formålsbestemt anvendelse.....	79
1.2	Generelle advarselshenvisninger for el-værktøj	79
1.3	Sikkerhedsinstruktioner	81
2	Tekniske data ROTIGER CL	83
3	Tekniske data ladeapparatet og batteri (D)	84
4	Enhedens funktion.....	84
4.1	Oversigt (A).....	84
4.2	Montering, idrifttagning, indstilling (B-C)	84
4.3	Betjening	85
4.4	Ladeapparatet og Batteri (D)	86
5	Pleje og eftersyn	87
6	Tilbehør	87
7	Kundeservice	87
8	Affaldsbehandling.....	87

Symboleri denne dokumentation:



Fare!

Dette tegn advarer mod personskader.



Pas på!

Dette tegn advarer mod ting- eller miljøskader.



Opfordrer til handling

1.1 Formålsbestemt anvendelse

Brugeren hæfter fuldt ud for skader som følge af brug til ikke tiltænkte formål.

Almindeligt anerkendte bestemmelser om forebyggelse af ulykker og de vedlagte sikkerhedsanvisninger skal overholdes.

ROTIGER CL

Maskinen er egnet til savning i træ, metal, plast og lignende materialer som hårdgummi, fiber-glas osv. Ved anvendelser med et uforholdsmæssigt stort slid (f.eks. palleopbygning/ reparation) gælder garantiydelse kun i begrænset form.

Anvend udelukkende originale batteripakker eller originalt tilbehør fra ROTHENBERGER eller CAS (Cordless Alliance System).

Ladeapparatet og Batteri:

Opladerne er udelukkende egnet til opladning af batteripakker fra ROTHENBERGER og CAS (Cordless Alliance System).

Dette apparat er ikke beregnet til at blive anvendt af personer med nedsat fysisk, sensorisk eller psykisk funktionsevne eller af personer med manglende erfaring og/eller viden, medmindre disse personer er under opsyn af en person, som er ansvarlig for deres sikkerhed, eller de har fået instruktioner fra denne person om, hvordan apparatet skal anvendes.

Prøv aldrig at oplade ikke-opladelige batterier. Eksplosionsfare!

Batteripakker, der er mærket med CAS, er 100 % kompatible med CAS-maskiner (Cordless Alliance System). Henvend dig til din forhandler for valg af de rigtige apparater. Følg brugsanvisningerne til de anvendte apparater.

1.2 Generelle advarselshenvisninger for el-værktøj



ADVARSEL! Læs alle sikkerhedsadvarsler, instruktioner, illustrationer og specifikationer, som følger med el-værktøjet.

I tilfælde af manglende overholdelse af anvisningerne nedenfor er der risiko for elektrisk stød, brand og/eller alvorlige personskader.

Opbevar alle advarselshenvisninger og instrukser til senere brug.

Det i advarselshenvisningerne benyttede begreb „el-værktøj“ refererer til netdrevet el-værktøj (med netkabel) og akkudrevet el-værktøj (uden netkabel).

1) Sikkerhed på arbejdspladsen

- Sørg for, at arbejdsområdet er rent og rigtigt belyst.** Uorden eller uoplyste arbejdsområder øger faren for uheld.
- Brug ikke el-værktøjet i eksplosionsfarlige omgivelser, hvor der findes brændbare væsker, gasser eller støv.** El-værktøj kan slå gnister, der kan antænde støv eller dampe.
- Sørg for, at andre personer og ikke mindst børn holdes væk fra arbejdsområdet, når maskinen er i brug.** Hvis man distraheres, kan man miste kontrollen over maskinen.

2) Elektrisk sikkerhed

- El-værktøjets stik skal passe til kontakten. Stikket må under ingen omstændigheder ændres. Brug ikke adapterstik sammen med jordforbundet el-værktøj.** Uændrede stik, der passer til kontakterne, nedsætter risikoen for elektrisk stød.
- Undgå kropskontakt med jordforbundne overflader som f.eks. rør, radiatorer, komfurer og køleskabe.** Hvis din krop er jordforbundet, øges risikoen for elektrisk stød.
- Maskinen må ikke udsættes for regn eller fugt.** Indtrængning af vand i maskinen øger risikoen for elektrisk stød.
- Brug ikke ledningen til formål, den ikke er beregnet til. Du må aldrig bære el-værktøjet i ledningen, hænge el-værktøjet op i ledningen eller rykke i ledningen for at trække stikket ud af kontakten. Beskyt ledningen mod varme, olie, skarpe kanter eller maskindele, der er i bevægelse.** Beskadede eller indviklede ledninger øger risikoen for elektrisk stød.

- e) **Hvis el-værktøjet benyttes i det fri, må der kun benyttes en forlængerledning, der er egnet til udendørs brug.** Brug af forlængerledning til udendørs brug nedsætter risikoen for elektrisk stød.
 - f) **Hvis det ikke kan undgås at bruge el-værktøjet i fugtige omgivelser, skal der bruges et HFI-relæ.** Brug af et HFI-relæ reducerer risikoen for at få elektrisk stød.
- 3) Personlig sikkerhed**
- a) **Det er vigtigt at være opmærksom, se, hvad man laver, og bruge el-værktøjet fornuftigt. Brug ikke noget el-værktøj, hvis du er træt, har nydt alkohol eller er påvirket af medikamenter eller euforiserende stoffer.** Få sekunders uopmærksomhed ved brug af el-værktøjet kan føre til alvorlige personskader.
 - b) **Brug beskyttelsesudstyr og hav altid beskyttelsesbriller på.** Brug af sikkerhedsudstyr som f.eks. støvmaske, skridsikkert fodtøj, beskyttelseshjelm eller høreværn afhængig af maskintype og anvendelse nedsætter risikoen for personskader.
 - c) **Undgå utilsigtet igangsætning. Kontrollér, at el-værktøjet er slukket, før du tilslutter det til strømtilførslen og/eller akkuen, løfter eller bærer det.** Undgå at bære el-værktøjet med fingeren på afbryderen og sørg for, at el-værktøjet ikke er tændt, når det sluttes til nettet, da dette øger risikoen for personskader.
 - d) **Gør det til en vane altid at fjerne indstillingsværktøj eller skruenøgle, før el-værktøjet tændes.** Hvis et stykke værktøj eller en nøgle sidder i en roterende maskindel, er der risiko for personskader.
 - e) **Undgå en anormal legemsposition. Sørg for at stå sikkert, mens der arbejdes, og kom ikke ud af balance.** Dermed har du bedre muligheder for at kontrollere el-værktøjet, hvis der skulle opstå uventede situationer.
 - f) **Brug egnet arbejdstøj. Undgå løse beklædningsgenstande eller smykker. Hold hår, tøj og handsker væk fra dele, der bevæger sig.** Dele, der er i bevægelse, kan gribe fat i løst-siddende tøj, smykker eller langt hår.
 - g) **Hvis støvudsugnings- og opsamlingsudstyr kan monteres, er det vigtigt, at dette tilsluttes og benyttes korrekt.** Brug af en støvopsugning kan reducere støvmængden og dermed den fare, der er forbundet støv.
 - h) **Selvom du kender værktøjet godt og er vant til at bruge det, skal du alligevel være opmærksom og overholde sikkerhedsanvisningerne.** Et øjeblikks uopmærksomhed kan medføre alvorlige personskader.
- 4) Omhyggelig omgang med og brug af el-værktøj**
- a) **Undgå overbelastning af maskinen. Brug altid et el-værktøj, der er beregnet til det stykke arbejde, der skal udføres.** Med det passende el-værktøj arbejder man bedst og mest sikkert inden for det angivne effektområde.
 - b) **Brug ikke en maskine, hvis afbryder er defekt.** En maskine, der ikke kan startes og stoppes, er farlig og skal repareres.
 - c) **Træk stikket ud af stikkontakten og/eller fjern akkuen, hvis den er aftagelig, før maskinen indstilles, før skift af tilbehørsdele og før el-værktøjet lægges til opbevaring.** Disse sikkerhedsforanstaltninger forhindrer utilsigtet start af el-værktøjet.
 - d) **Opbevar ubenyttet el-værktøj uden for børns rækkevidde. Lad aldrig personer, der ikke er fortrolige med maskinen eller ikke har gennemlæst disse instrukser, benytte maskinen.** El-værktøj er farligt, hvis det benyttes af ukyndige personer.
 - e) **Vedligehold el-værktøj og tilbehørsdele. Kontroller, om bevægelige maskindele fungerer korrekt og ikke sidder fast, og om delene er brækket eller beskadiget, således at el-værktøjets funktion påvirkes. Få beskadigede dele repareret, inden maskinen tages i brug.** Mange uheld skyldes dårligt vedligeholdte el-værktøjer.
 - f) **Sørg for, at skæreværktøjer er skarpe og rene.** Omhyggeligt vedligeholdte skæreværktøjer med skarpe skærekanter sætter sig ikke så hurtigt fast og er nemmere at føre.
 - g) **Brug el-værktøj, tilhører, indsatsværktøj osv. iht. Disse instrukser. Tag hensyn til arbejdsforholdene og det arbejde, der skal udføres.** Anvendelse af el-værktøjet til formål, som ligger uden for det fastsatte anvendelsesområde, kan føre til farlige situationer.

- h) **Hold håndtag og gribeflader tørre, rene og fri for olie og smørefedt.** Hvis håndtag og gribeflader er glatte, kan værktøjet ikke håndteres og styres sikkert, hvis der sker noget uventet.
- 5) **Omhyggelig omgang med og brug af akku- værktøj**
- a) **Oplad kun akku'er i ladeaggregater, der er anbefalet af fabrikanten.** Et ladeaggregat, der er egnet til en bestemt type akku'er, må ikke benyttes med andre akku'er – brandfare.
- b)  **ADVARSEL! Brug kun de akku'er eller akkuetype, der er beregnet til el-værktøjet.** Brug af andre akku'er øger risikoen for eksplosioner, personskader og er forbundet med brandfare.
- c) **Ikke benyttede akku'er må ikke komme i berøring med kontorclips, mønter, nøgler, søm, skruer eller andre små metalgenstande, da disse kan kortslutte kontakterne.** En kortslutning mellem akku-kontakterne øger risikoen for personskader i form af forbrændinger.
- d) **Hvis akku'en anvendes forkert, kan der slippe væske ud af akku'en. Undgå at komme i kontakt med denne væske. Hvis det alligevel skulle ske, skylles med vand. Søg læge, hvis væsken kommer i øjnene.** Akku-væske kan give hudirritation eller forbrændinger.
- e) **Brug ikke batteriet, hvis det er beskadiget eller ændret.** Beskadigede eller ændrede batterier kan reagere uberegneligt og føre til brand, eksplosion eller kvæstelsesfare.
- f) **Udsæt ikke et batteri for brand eller for høje temperaturer.** Brand eller temperaturer over 130 °C (265 °F) kan føre til eksplosion.
- g) **Overhold alle instruktioner mht. opladning og oplad aldrig batteriet eller det batteridrevne værktøj under for temperaturområdet, der er nævnt i brugsanvisningen.** Forkert opladning eller opladning uden for det tilladte temperaturområde kan ødelægge batteriet og øge brandfaren.
- 6) **Service**
- a) **Sørg for, at el-værktøj kun reparerer af kvalificerede fagfolk og at der kun benyttes originale reservedele.** Dermed sikres størst mulig maskinsikkerhed.
- b) **Vedligehold aldrig beskadigede batterier.** Al vedligeholdelse af batterier må kun gennemføres af producenten eller befuldmægtigede kundeservicesteder.

1.3 Sikkerhedsinstruktioner

ROTIGER CL:

Hold maskinen i de isolerede greb, når der udføres arbejde, hvor værktøjet kan komme i kontakt med skjulte strømledninger. Kontakt med en spændingsførende ledning kan også gøre maskinens metaldele spændingsførende og føre til elektrisk stød.

Fastgør eller fikser emnet ved hjælp af tvinger eller på anden vis på et stabilt underlag.

Hvis du kun holder emnet fast med hånden eller holder det ind mod kroppen, er det ustabil, og du kan miste kontrollen over det.

Tag batteripakken ud af maskinen, før der foretages en maskinindstilling eller et eftersyn.

Sørg for, at maskinen er frakoblet, når batteripakken placeres i maskinen.



ADVARSEL! Se ikke ind i tændte lamper.

Ved en defekt maskinen skal man tage batteripakken ud af maskinen.

Brug altid beskyttelsesbriller, arbejdshandsker og kraftige sko under arbejdet med maskinen!

Kontroller, at der ingen strøm-, vand- eller gasledninger er på det sted, som skal bearbejdes (f.eks. ved hjælp af en metaldetektor).

Når der saves i vandrør, bør De sikre, at disse ikke indeholder noget vand.

Arbejdes der længere tid med el-værktøjet, bør der anvendes høreværn. Længere påvirkning med højt støjniveau kan medføre høreskader.

Man må ikke bearbejde materialer, der danner sundhedsfarligt støv eller dampe (f.eks. asbest).

Grib ikke ind under arbejdsemnet i løbet af arbejdet.

Prøv ikke at save i ekstrem små arbejdsemner.

Spænd arbejdsemnet godt fast. Understøt under ingen omstændigheder arbejdsemnet med hånden eller foden.

Anvend udelukkende skarpe, ubeskadigede savklinger. Anvend ikke savklinger med revner eller deformerede savklinger.

Ved savning skal anslaget ligge sikkert på arbejdsemnet.

Hold altid fast i maskinen med begge hænder i de dertil beregnede greb, sørg for at stå stabilt, og arbejd koncentreret.

Fare for kvæstelse som følge af skarp savklinge.

Rør ikke ved den kørende savklinge! Spåner og lignende fjernes først, når maskinen er stoppet.

Tag batteripakken ud af maskinen, når maskinen ikke bruges.

Reducering af støvgener:



ADVARSEL - Enkelte støvtyper, som genereres ved slibning af sandpapir, savning, slibning, boring og andre arbejder, indeholder kemikalier, hvor det er kendt at de forårsager kræft, medfødte skavanker eller andre forplantningsskader. Enkelte eksempler på disse kemikalier er:

- Bly fra blyholdig maling,
- mineralisk støv fra mursten, cement og andre materialer til murværk, og
- arsen og krom fra kemisk behandlet træ.

Risikoen for dig ved denne belastning varierer alt efter hvor ofte du udfører denne type arbejde. For at reducere belastningen med disse kemikalier for dig: Arbejd i et godt udluftet område og arbejd med godkendt sikkerhedsudstyr, som f.eks. støvmasker, der er specielt udviklet til udfiltrering af mikroskopisk små partikler.

Dette gælder ligeledes for støv fra yderligere materialer, som f.eks. enkelte trætyper (såsom støv fra eg eller bøg), metaller, asbest. Ydeligere kendte lidelser er f.eks. allergiske reaktioner samt luftvejssygdomme. Støvet må ikke optages i kroppen.

Overhold de gældende direktiver og nationale forskrifter, der gælder for dit materiale, personale, anvendelsesformål og -sted (f.eks. bestemmelser for arbejdssikkerhed, bortskaffelse).

Opfang partiklerne på oprindelsesstedet, undgå aflejringer i omgivelserne.

Brug egnet tilbehør til specielt arbejde. Således når færre partikler ukontrolleret ud i miljøet.

Anvend en egnet støvudsugning.

Støvbelastningen kan reduceres på følgende måde:

- Ret ikke partikler, der kommer ud, og maskinens udluftningsstrøm mod dig selv eller personer, der befinder sig i nærheden, eller på aflejret støv,
- Anvend et udsugningsanlæg og/eller en luftrenser,
- sørg for god ventilation på arbejdspladsen og hold den ren vha. støvudsugning. Fejning eller blæsning hvirvler støv op.
- Støvsug eller vask beskyttelsestøj. Undgå udblæsning, bankning eller børstning.

Ladeapparatet og Batteri:

Denne lader er ikke beregnet til at blive betjent af børn eller personer med begrænsede fysiske, sensoriske eller mentale tilstand eller manglende erfaring og kendskab. Denne lader må kun bruges af børn fra 8 år samt af personer med begrænsede fysiske, sensoriske eller mentale tilstand eller manglende erfaring og kendskab, hvis det sker under opsyn, eller de modtager anvisninger på sikker omgang med laderen og således forstår de farer, der er forbundet hermed. I modsats fald er der risiko for fejlbetjening og personskader.

Hold børn under opsyn ved brug, rengøring og vedligeholdelse. Derved sikres det, at børn ikke bruger laderen som legetøj.

Oplad ikke genopladelige batterier.



Advarsel mod farlig elektrisk spænding!!



Brug kun opladeren indendøre!



Beskyt opladeren mod fugtighed!

Lad aldrig børn bruge maskinen. Børn skal være under opsyn for at sikre, at de ikke leger med apparatet.

Hold børn væk fra opladeren eller arbejdsområdet!

Opbevar opladeren utilgængeligt for børn!

Opstår der røg eller ild i opladeren, skal netstikket straks trækkes ud!

Stik ingen genstande ind i opladerens ventilationsspalter – Fare for elektrisk stød eller kortslutning!

Forsøg aldrig at genoplade fuldt opladte batteripakker!



Beskyt batteripakker mod fugtighed!



Udsæt ikke batteripakker for ild!

Brug ingen defekte eller deformerede batteripakker!

I områder med højt indhold af metalstøv må batteripakker ikke oplades med AIR COOLED-opladere.

Åbn ikke batteripakker!

Berør eller kortslut ikke batteripakkens kontakter!



Der kan sive let sur, brændbar væske ud af defekte Li-ion-batteripakker!



Hvis der kommer batterivæske ud og væsken kommer i berøring med huden, skal huden omgående skylles med rigeligt vand. Skyl øjnene med rent vand og søg straks læge, hvis batterivæsken kommer i øjnene!

Transport af Li-ion-batteripakker: De indeholdte Li-Ion-akkuer overholder bestemmelserne om farligt gods. Akkuerne kan transporteres af brugeren på offentlig vej uden yderligere pålæg. Ved forsendelse gennem tredjemand (f.eks.: lufttransport eller spedition) skal særlige krav vedr. emballage og mærkning overholdes. Her skal man kontakte en faregodsekspert, før forsendelsesstykket forberedes.

Send kun akkuer, hvis huset er ubeskadiget. Tilkøb åbne kontakter og indpak akkuen på en sådan måde, at den ikke kan bevæge sig i emballagen. Følg venligst også eventuelle, videreførende, nationale forskrifter.

2 Tekniske data ROTIGER CL

Batteripakkens spænding.....	18 V
Slagtal ved tomgang	0-2700 min ⁻¹ (spm)
Slaglængde	32 mm/ 1,26 in
maks. skæredybde træ	250 mm/ 10,2 in

maks. skæredybde metal Stav ●: 20 mm/ 0,8 in
 Rør ○: 140 mm/ 5,5 in
 Vægt (med mindste batteripakke) 3,2 kg/ 7,05 lbs
 Støjniveau (L_{pA}) 77 dB (A) | K_{pA} 5 dB (A)
 Lydeffektniveau (L_{WA}) 88 dB (A) | K_{WA} 5 dB (A)
 Støjniveauet kan under arbejdet overskride 80 dB (A). Brug høreværn!

Værdier målt i.h.t. EN 62841-1.

Samlet vibration (vektorsum af tre retninger):

Vibrationsemissionsværdi, savning af spånplader ($a_{h,B}$) 26,7 m/s² | $K_{h,B} = 1,5m/s^2$

Vibrationsemissionsværdi, savning af træbjælker ($a_{h,WB}$) 27,5 m/s² | $K_{h,WB} = 1,5m/s^2$

Tilladt omgivelsestemperatur ved drift: -20 °C til 50 °C (begrænset ydelse ved temperaturer under 0 °C). Tilladt omgivelsestemperatur ved opbevaring: 0 °C til 30 °C.

De samlede svingnings- og støjemissionsværdier, som angives i disse vejledninger, er blevet målt i overensstemmelse med standardiserede målemetoder og kan anvendes til at sammenligne et værktøj med et andet. De kan også anvendes til til en foreløbig vurdering af belastningen.



De angivne svingnings- og støjemissioner kann afvige under den faktiske anvendelse af el-værktøjet alt efter hvorledes det bliver anvendt og her især afhængigt af det bearbejdede emne. Derudover skal der fastlægges sikkerhedsforanstaltninger mhp. beskyttelse af operatøren, som beror på en vurdering af svingningsbelastningen under de faktiske anvendelsesbetingelser (her skal der tages højde for alle afsnit i driftscyklussen, som f.eks det tidsrum, hvor el-værktøjet er slukket, såvel som når det er aktiveret, men ikke belastes).

3 Tekniske data ladeapparatet og batteri (D)

Batteri:

U = Spænding

C = Kapacitet

W = Vægt

Ic = Opladningsstrøm

t = Opladningstid (90% opl.)

Opladningsspænding 20,75 V DC

Opladningstemperatur 0° - 50° C

Maks. Afladningsspænding 5° - 50° C

Den genopladede batteri skal aflades komplet!

Ladeapparatet:

U1 = Indgangsspænding

f1 = Indgangsfrekvens

P1 = Indgangseffekt

U2 = Opladningsspænding

I2 = Maks. Opladningsstrøm

Nc = Antal akkuceller

W = Vægt

! Kontrollér netspændingen! Se ladeaggregatets typeskilt!

4 Enhedens funktion (A)

4.1 Oversigt (A)

- | | |
|---------------------------------------|---------------------------------|
| 1 Spændeskruer | 8 Spærreknop (permanent kørsel) |
| 2 Anslag | 9 Afbryder |
| 3 Spændeanordning til savklinge | 10 Bageste greb |
| 4 LED-arbejdslys | 11 Batteripakkeudløser |
| 5 Greb på klingens spændingsanordning | 12 Batteripakke |
| 6 Forreste greb | 13 Kæderørholder |
| 7 Startspærreknop | |

4.2 Montering, idrifttagning, indstilling (B-C)



Tag batteripakken ud af maskinen, før der foretages en maskinindstilling eller et eftersyn!

Batteripakke:

Udtagning:

→ Tryk på knappen til frigørelse af batteripakken (11), og træk batteripakken (12) ud fortil.
Isætning:

→ Skub batteripakken (12) i, til den går i hak.

Isætning og udtagning af savklinge (B):



Rør ikke ved savklingen umiddelbart efter arbejdet, da denne kan være meget varm og forårsage hudforbrændinger!

→ Klap håndtaget (5) til savklingens spændeanordning op, og hold det de.

→ Sæt savklingen i til anslag, eller tag den af.

→ Slip (5) håndtaget.

→ Kontroller, om savklingen sidder ordentligt fast.

Isætning af kæderørholder (C1):

→ Løsn spændeskruen (1).

→ Skub ROTIGER CL på kæderørholder (13) helt hen mod anslagspunktet, så spændeskruen (1) kan fastspændes i noten.

→ Fastgør kæderørholder vha. spændeskruen.

4.3 Betjening

Tænd og sluk, slagtal:

Startspærre (7):



Kontaktspærre (9) spærret.



Kontaktspærre (9) oplåst.

Tænd, omdrejningstal: Tryk på afbryderen (9). Slagtallet kan ændres ved at trykke på afbrydergrebet.

Sluk: Slip afbryderen (9).

Fast tilkobling: Aktiver afbrydergrebet (3), tryk spærreknappen (8) ind, og slip afbrydergrebet. For at slukke maskinen skal afbrydergrebet (3) aktiveres og slippes igen.



Ved fast tilkobling kører maskinen også videre, hvis den rives ud af hånden. Hold derfor altid fast i maskinen med begge hænder i de dertil beregnede greb, sørg for at stå stabilt og arbejd koncentreret!

Trinløs regulering af slagtal:

Slagtallet kan ændres trinløst ved at trykke afbrydergrebet (9) ind med forskellig styrke. Slagtallet tilpasses således materialet og arbejdsbetingelserne.

Arbejdsanvisninger:

Savning:

Brug en savklinge, som passer til det materiale, der skal saves i.

Tryk maskinen op mod arbejdsemnet med anslaget (2). Tænd for maskinen, inden savklingen føres hen mod arbejdsemnet.

Rør hverken genstande eller jorden med den kørende savklinge (fare for tilbageslag, savklingen kan knække!).

Tilpas slagttallet til det materiale, der skal saves i.

Undgå for stort tryk på savklingen (især på lange savklinger).

Hvis savklingen kommer i klemme, skal maskinen omgående slukkes. Forstør savsporet lidt med et egnet værktøj, og fjern maskinen.

Når savsnittet er lavet, slukkes der for maskinen, som først tages ud af savsporet og lægges til side, når savklingen står stille (fare for tilbageslag).

Kæderørholder (C2):

→ Anbring kæderørholderen på røret.



Armen skal være drejet helt ind mod anslagspunktet!

- Anbring kæden om røret og hægt det fast.
- Drej kæderørholderen fast med uret. Henvisning: Gevindet skal dreje sig ud.

4.4 Ladeapparatet og Batteri

(D)

Oversigt:

1	Batteripakke	4	Advarselslampe
2	Holder	5	Knap til kapacitetsindikator
3	Driftslampe	6	Kapacitets- og signalindikator

Idriftsættelse:



Før De tager opladeren i brug, bør De kontrollere, at den på mærkepladen oplyste netspænding og frekvens er i overensstemmelse med den fra Deres strømforsyning!

Apparater som dette, der genererer jævnstrøm, kan påvirke enkle fejlstrømsafbrydere. Anvend type F eller bedre, med en udløsningsstrøm på maks. 30 mA.



Før De tager opladeren i brug, bør De sikre Dem, at ventilationsspalterne er frie. Mindsteafstand til andre genstande min. 5 cm!

Selvtest:

- Tilslut netstikket.

Advarselslampen (4) og driftslampen (3) lyser i ca. 1 sekund efter hinanden. Den indbyggede ventilator kører i ca. 5 sekunder.

Batteripakke:

Batteripakken (1) skal oplades før den første ibrugtagning.

Genoplad batteripakken, når kapaciteten aftager.

Den optimale opbevaringstemperatur ligger mellem 10 °C og 30 °C. Den tilladte ladetemperatur ligger mellem 0 °C og 50 °C.

Li-ion-batteripakker har en kapacitets- og signalindikator (6):

- Tryk på knappen (5), og ladetilstanden vises med lysdioderne.

Blinker en lysdiode, er batteripakken næsten tom og skal genoplades.

Betjening:

Opladning af batteripakke:

- Skub batteripakken helt ind i holderen (2) til anslag.



Driftslampen (3) blinker.

Vedligeholdelsesladning:

Når batteripakken er færdigopladet, skifter opladeren automatisk til vedligeholdelsesladning.

Batteripakken kan blive i opladeren og er dermed driftsklar.



Driftslampen (3) lyser konstant.

Fejl:

- Advarselslampen (4) lyser konstant.



Batteripakken oplades ikke. Temperaturen er for høj/lav. Ligger batteripakkens temperatur mellem 0 °C og 50 °C, begynder ladeprocessen automatisk.

- Advarselslampen (4) blinker.

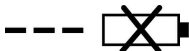

Batteripakken er defekt. Tag straks batteripakken ud af opladeren.

Batteripakken er ikke skubbet rigtigt ind i holderen (2).

5 Pleje og eftersyn

ROTIGER CL:

Udblæs regelmæssigt maskinen med trykluft gennem de bageste luftspalter.

Rens regelmæssigt den selvspændende savklingeordening (3), og udblæs den med trykluft. Der må ikke smøres med olie eller fedt.

Ladeapparatet:

Reparationer på opladeren må kun foretages af faguddannede elektrikere!

Hvis netledningen til maskinen beskadiges, skal den udskiftes af producenten eller kundeservice eller en tilsvarende kvalificeret person for at forebygge farer.

6 Tilbehør

Du kan finde passende tilbehør i hovedkataloget eller på www.rothenberger.com

7 Kundeservice

ROTHENBERGER servicesteder er til rådighed til at hjælpe dig (se listen i kataloget eller online) og reservedele og service er også tilgængelig via de samme servicesteder. Du kan bestille tilbehør og reservedele fra din forhandler og via RO SERVICE+ online:

☎ + 49 (0) 61 95/ 800 8200 📠 + 49 (0) 61 95/ 800 7491 ✉ service@rothenberger.com - www.rothenberger.com

8 Affaldsbehandling

Dele af apparatet er af brugbart materiale og kann genbruges. Hertil står autoriserede og certificerede genbrugsvirksomheder til rådighed. Til miljøvenlig affaldsbehandling af ikke brugbart materiale (f.eks. elektronikaffald) vær venlig at spørge den myndighed, hvorunder det sorteres.

Brugte batterier kan indleveres hos din specialforhandler, som vil bortskaffe dem i henhold til miljøforskrifterne.

Kun til EU-lande:



Elektrisk værktøj må ikke smides ud med det almindelige affald! I henhold til det Europæiske Direktiv 2012/19/EU om affald af elektrisk- og elektronisk udstyr og gennemførelsen i national lovgivning skal ikke længere brugbart elektrisk værktøj indsamles separat og tilføres en recyclingsproces.

1	Anvisningar om säkerhet	89
1.1	Föreskriven användning	89
1.2	Allmänna säkerhetsanvisningar för elverktyg	89
1.3	Säkerhetsanvisningar	91
2	Teknisk data ROTIGER CL	93
3	Teknisk data laddare och batteri (D).....	94
4	Funktion hos enheten.....	94
4.1	Översikt (A)	94
4.2	Montering, användning, inställningar (B-C)	94
4.3	Användning	95
4.4	Laddare och batteri (D).....	95
5	Skötsel och underhåll.....	96
6	Tillbehör	97
7	Kundservice	97
8	Avfallshantering.....	97

Symboler i detta dokument:



Fara!

Denna symbol varnar för personskador.



OBS!

Denna symbol varnar för skador på material eller miljö.



Uppmaning till att agera

1.1 Föreskriven användning

Användaren ansvarar för skador som uppstår pga. ej avsedd användning.

Följ gällande föreskrifter för skadeprevention och de medföljande säkerhetsanvisningarna.

ROTIGER CL

Maskinen är avsedd för sågning i trä, metall, plast och liknande material som t.ex. hårdgummi, glasfiber osv. Vid mycket slitage (t.ex. vid konstruktion/lagning av lastpallar) gäller endast garantin till viss del.

Använd endast ROTHENBERGER - eller CAS-batteripaket (Cordless Alliance System) och tillbehör i original.

Laddare och batteri:

Laddarna är endast avsedda för laddning av batteripaket från ROTHENBERGER och CAS (Cordless Alliance System).

Enheten är inte avsedd för användning av personer med begränsad fysisk, sensorisk eller mental färdighet eller som saknar erfarenhet och/eller kunskaper, dvs. någon som kräver hjälp med anvisningar för att använda enheten eller står under överinseende av någon som ansvarar för säkerheten.

Försök aldrig ladda batterier som inte är avsedda för uppladdning. Explosionsrisk!

Med CAS-märkta batteripaket är till 100 % kompatibla med CAS-enheter (Cordless Alliance System). Behöver du hjälp att hitta rätt maskin, kontakta din återförsäljare. Följ bruksanvisningen till maskinen du använder.

1.2 Allmänna säkerhetsanvisningar för elverktyg



WARNING! Läs alla säkerhetsvarningar, instruktioner, illustrationer och specifikationer som ingår med detta elverktyg.

Fel som uppstår till följd av att instruktionerna nedan inte följts kan orsaka elstöt, brand och/eller allvarliga personskador.

Förvara alla varningar och anvisningar för framtida bruk.

Nedan använt begrepp "Elverktyg" hänför sig till nätdrivna elverktyg (med nätsladd) och till batteridrivna elverktyg (sladdlösa).

1) Arbetsplatssäkerhet

- Håll arbetsplatsen ren och välbelyst.** Oordning på arbetsplatsen och dåligt belyst arbetsområde kan leda till olyckor.
- Använd inte elverktyget i explosionsfarlig omgivning med brännbara vätskor, gaser eller damm.** Elverktygen alstrar gnistor som kann antända dammet eller gaserna.
- Håll under arbetet med elverktyget barn och obehöriga personer på betryggande avstånd.** Om du störs av obehöriga personer kan du förlora kontrollen över elverktyget.

2) Elektrisk säkerhet

- Elverktygets stickpropp måste passa till vägguttaget. Stickproppen får absolut inte förändras. Använd inte adapterkontakter tillsammans med skyddsjordade elverktyg.** Oförändrade stickproppar och passande vägguttag reducerar risken för elektriskt slag.
- Undvik kroppskontakt med jordade ytor som t. ex. rör, värmeelement, spisar och kylskåp.** Det finns en större risk för elektriskt slag om din kropp är jordad.
- Skydda elverktyget mot regn och väta.** Tränger vatten in i ett elverktyg ökar risken för elektriskt slag.
- Missbruka inte nätsladden och använd den inte för att bära eller hänga upp elverktyget och inte heller för att dra stickproppen ur vägguttaget. Håll nätsladden på avstånd från värme, olja, skarpa kanter och rörliga maskindelar.** Skadade eller tilltrasslade ledningar ökar risken för elstöt.

- e) **När du arbetar med ett elverktyg utomhus använd endast förlängningssladdar som är avsedda för utomhusbruk.** Om en lämplig förlängningssladd för utomhusbruk används minskar risken för elstöt.
 - f) **Använd ett felströmsskydd om det inte är möjligt att undvika elverktygets användning i fuktig miljö.** Felströmsskyddet minskar risken för elstöt.
- 3) Personssäkerhet**
- a) **Var uppmärksam, kontrollera vad du gör och använd elverktyget med förnuft. Använd inte elverktyget när du är trött eller om du är påverkad av droger, alkohol eller mediciner.** Under användning av elverktyg kan även en kort uppmärksamhet leda till allvarliga kroppsskador.
 - b) **Bär alltid personlig skyddsutrustning och skyddsglasögon.** Den personliga skyddsutrustningen som t. ex. dammfiltermask, halkfria säkerhetsskor, hjälm eller hörselskydd – med beaktande av elverktygets modell och driftsätt – reducerar risken för kroppsskada.
 - c) **Undvik oavsiktlig igångsättning. Kontrollera att elverktyget är frånkopplat innan du ansluter stickproppen till vägguttaget och/eller ansluter/tar bort batteriet, tar upp eller bär elverktyget.** Om du bär elverktyget med fingret på strömställaren eller ansluter påkopplat elverktyg till nätströmmen kan olycka uppstå.
 - d) **Ta bort alla inställningsverktyg och skruvnycklar innan du kopplar på elverktyget.** Ett verktyg eller en nyckel i en roterande komponent kan medföra kroppsskada.
 - e) **Undvik onormala kroppsställningar. Se till att du står stadigt och håller balansen.** I detta fall kan du lättare kontrollera elverktyget i oväntade situationer.
 - f) **Bär lämpliga kläder. Bär inte löst hängande kläder eller smycken. Håll håret, kläderna och handskarna på avstånd från rörliga delar.** Löst hängande kläder, smycken och långt hår kan dras in av roterande delar.
 - g) **När elverktyg används med dammsugnings- och -uppsamlingsutrustning, se till att dessa är rätt monterade och används på korrekt sätt.** Användning av dammsugning minskar de risker damm orsakar.
 - h) **Låt inte vanan att ofta använda verktygen göra att du blir slarvig och ignorerar verktygets säkerhetsprinciper.** En vårdslös åtgärd kan leda till allvarlig personskada inom bråkdelen av en sekund.
- 4) Korrekt användning och hantering av elverktyg**
- a) **Överbelasta inte elverktyget. Använd för aktuellt arbete avsett elverktyg.** Med ett lämpligt elverktyg kan du arbeta bättre och säkrare inom angivet effektområde.
 - b) **Ett elverktyg med defekt strömställare får inte längre användas.** Ett elverktyg som inte kan kopplas in eller ur är farligt och måste repareras.
 - c) **Dra stickproppen ur vägguttaget och/eller ta bort batteriet, om det kan tas ut ur elverktyget, innan inställningar utförs, tillbehörskomponenter byts ut eller elverktyget lagras.** Denna skyddsåtgärd förhindrar oavsiktlig inkoppling av elverktyget.
 - d) **Förvara elverktygen oåtkomliga för barn. Låt elverktyget inte användas av personer som inte är förtrogna med dess användning eller inte läst denna anvisning.** Elverktygen är farliga om de används av oerfarna personer.
 - e) **Underhåll elverktyg och tillbehör omsorgsfullt. Kontrollera att rörliga komponenter fungerar felfritt och inte kärvar, att komponenter inte brustit eller skadats; orsaker som kan leda till att elverktygets funktioner påverkas menligt. Låt skadade delar repareras innan elverktyget tas i bruk.** Många olyckor orsakas av dåligt skötta elverktyg.
 - f) **Håll skärverktygen skarpa och rena.** Omsorgsfullt skötta skärverktyg med skarpa eggar kommer inte så lätt i kläm och går lättare att styra.
 - g) **Använd elverktyget, tillbehör, insatsverktyg osv. enligt dessa anvisningar. Ta hänsyn till arbetsvillkoren och arbetsmomenten.** Om elverktyget används på ett sätt som det inte är avsett för kan farliga situationer uppstå.
 - h) **Håll handtag och greppytor torra, rena och fria från olja och fett.** Hala handtag och greppytor ger ingen säker hantering och kontroll över verktyget i oväntade situationer.
- 5) Omsorgsfull hantering och användning av sladdlösa elverktyg**

- a) **Ladda batterierna endast i de laddare som tillverkaren rekommenderat.** Om en laddare som är avsedd för en viss typ av batterier används för andra batterityper finns risk för brand.
- b)  **WARNING! Använd endast batterier eller batterityp som är avsedda för aktuellt elverktyg.** Används andra batterier finns risk för explosioner, kroppsskada och brand.
- c) **Håll gem, mynt, nycklar, spikar, skruvar och andra små metallföremål på avstånd från reservbatterier för att undvika en bygling av kontakterna.** En kortslutning av batteriets kontakter kan leda till brännskador eller brand.
- d) **Om batteriet används på fel sätt finns risk för att vätska rinner ur batteriet. Undvik kontakt med vätskan. Vid oavsiktlig kontakt spola med vatten. Om vätska kommer i kontakt med ögonen uppsök dessutom läkare.** Batterivätskan kan medföra hudirritation eller brännskada.
- e) **Använd aldrig ett skadat eller förändrat batteri.** Skadade eller förändrade batterier kan förhålla sig på ett oväntat sätt och leda till brand, explosion eller skaderisker.
- f) **Utsätt aldrig ett batteri för eld eller höga temperaturer.** Eld och temperaturer över 130 °C (265 °F) kan framkalla en explosion.
- g) **Följ alla anvisningar om laddning och ladda aldrig upp batterier eller det batteridrivna verktyget utanför det temperaturområde som anges i bruksanvisningen.** Felaktig uppladdning eller uppladdning utanför det tillåtna temperaturområdet kan förstöra batteriet och öka brandrisken.
- 6) Service**
- a) **Låt endast kvalificerad fackpersonal reparera elverktyget och endast med originalreservdelar.** Detta garanterar att elverktygets säkerhet upprätthålls.
- b) **Underhåll aldrig skadade batterier.** Allt underhåll av batterier får endast utföras av tillverkaren eller av auktoriserad kundtjänstverkstad.

1.3 Säkerhetsanvisningar

ROTIGER CL:

Håll maskinen i de isolerade greppen när du jobbar med verktyg som kan komma i kontakt med dolda elledningar. Kontakt med strömförande ledning kan spänningssätta maskinens metalldelar, så att du får en stöt.

Fäst och säkra arbetsstycket med hjälp av tvingar eller på annat sätt på stabilt underlag. Om du bara håller arbetsstycket med handen eller mot kroppen blir det instabilt, vilket kan göra att man förlorar kontrollen.

Ta av batterierna från maskinen innan du gör inställningar eller underhåll.

Se till så att maskinen är avstängd när du sätter i batterierna.



OBS! Titta inte in i den brinnande lampan.

Ta ut batteriet ur maskinen om maskinen är defekt.

Använd alltid skyddsglasögon, skyddshandskar och skyddsskor vid arbete med maskiner.

Kontrollera att det inte finns några el-, vatten-, eller gasledningar dr du ska jobba (använd t.ex. en metalldetektor).

Vid sågning av vattenrör, se till så att röret inte innehåller något vatten.

Använd hörselskydd när du jobbar längre stunder. Längre påverkan av buller kan ge hörselskador.

Jobba aldrig i material som vid bearbetning avger hälsofarligt damm eller ångor (t.ex. asbest).

Håll inte under arbetsstycket när du jobbar.

Såga inte i extremt små arbetsstycken.

Se till så att arbetsstycket är ordentligt fastspänt. Håll aldrig fast arbetsstycket med handen eller foten.

Använd bara vassa och oskadade sågblad. Använd aldrig repiga sågblad och blad som formförändrats.

Se till så att anslaget ligger an ordentligt mot arbetsstycket vid sågning.

Håll därför alltid maskinen i handtagen med båda händerna, stå stadigt och koncentrera dig på arbetet.

Var försiktig, vassa sågblad kan ge skador!

Rör aldrig sågblad som är i rörelse! Ta bara bort spån och liknande när maskinen är avstängd.

Ta ut batteriet ur maskinen när du inte använder den.

Minska belastning genom damm:



VARNING - Vissa typer av damm som genereras vid sandpappersslipning, slipning, borrarbete och andra arbeten innehåller kemikalier som kan orsaka cancer, fosterskador eller andra fortplantningsstörningar. Till dessa kemikalier hör bland annat följande:

- Bly av blyhaltig färg,
- Mineraliskt damm i murstenar, cement och andra murmaterial
- Arsenik och krom i kemiskt behandlat trä.

Den risk som du utsätts för beror på hur ofta du genomför denna typ av arbeten. För att minska belastningen genom dessa kemikalier: Arbeta i ett ordentligt ventilerat område och använd godkänd skyddsutrustning, t.ex. dammskär som utvecklats speciellt för filtrering av mikroskopiska partiklar.

Detta gäller även för damm från andra material, t.ex. vissa trätyper (som ek- eller bokdamm), metaller, asbest. Andra sjukdomar är t.ex. allergiska reaktioner och andningsbesvär. Låt inte damm hamna i din kropp.

Följ gällande bestämmelser för respektive material, personal, arbete och användningsplats (t.ex. regler för olycksförebyggande, avfallshantering).

Samla upp partiklarna på den plats där de uppstår, undvik att de lagras i den omgivande miljön. Till speciella arbetsuppgifter ska man använda lämpliga tillbehör. På så sätt hamnar färre partiklar okontrollerat i omgivningen.

Anslut lämpligt dammsug.

Minska dammbelastningen genom att vidta följande åtgärder:

- rikta inte partiklarna från maskinen eller maskinens frånluftsflöde mot dig själv, mot personer i närheten eller mot avlagrat damm,
- använd en utsugsanordning och/eller en luftrenare,
- sörg för god ventilation på arbetsplatsen och dammsug för att hålla rent. Sopning eller luftblåsning kan göra så att damm virvlas upp.
- Dammsug eller tvätta skyddskläder. Kläder ska inte blåsas, slås eller borstas rena.

Laddare och batteri:

Denna laddare är inte avsedd för användning av barn eller personer med begränsad fysisk, sensorisk eller mental förmåga eller med bristande kunskap och erfarenhet. Denna laddare får användas av barn från 8 år och personer med begränsad fysisk, sensorisk eller mental förmåga eller med bristande kunskap och erfarenhet om de övervakas av en person som ansvarar för deras säkerhet, eller som instruerar dem i säker hantering av laddaren och gör att de förstår riskerna. I annat fall föreligger fara för felanvändning och skador.

Håll barn under uppsikt vid användning, rengöring och underhåll. På så sätt säkerställs att barn inte leker med laddaren.

Ladda inga engångsbatterier.



Varning för livsfarlig elspänning!!



Använd bara laddaren inomhus!



Skydda laddaren mot fukt!

Tillåt aldrig att barn använder enheten. Håll barnen under uppsikt, så att de inte leker med enheten.

Håll barn borta från laddaren och arbetsområdet!

Förvara laddaren oåtkomlig för barn!

Dra genast ur kontakten vid rökutveckling eller brand i laddaren!

Stick aldrig in föremål i laddarens ventilationsöppningar - risk för stötar resp. kortslutning!

Ladda inte fulladdade batterier!



Skydda batterierna mot fukt!



Skydda batterierna mot brand!

Använd aldrig trasiga eller deformerade batterier!

Ladda inte batterier med AIR COOLED-laddare i områden med mycket metallamm.

Öppna aldrig batterierna!

Rör eller kortslut aldrig batteripolerna!



Trasiga litiumjonbatterier kan läcka en något sur, brännbar vätska!



Om du får läckande batterivätska på huden, spola direkt med rikligt med vatten. Får du batterivätska i ögonen, skölj med rent vatten och sök omedelbart läkarvård!

Transport av litiumjonbatterier: De litiumjonbatterier som ingår är underkastade kraven för farligt gods. Användaren kan utan ytterligare förpliktelser transportera batterierna på allmän väg. Vid transport genom tredje person (t. ex. flygfrakt eller spedition) ska speciella villkor för förpackning och märkning beaktas. I detta fall bör vid förberedelse av transport en expert för farligt gods konsulteras.

Batterier får försändas endast om höljet är oskadat. Tejpa öppna kontakter och förpacka batteriet så att det inte kan röras i förpackningen. Beakta även tillämpliga nationella föreskrifter.

2 Teknisk data ROTIGER CL

Batterispänning.....	18 V
Obelastad sågfrekvens	0-2700 min ⁻¹ (spm)
Slaglängd	32 mm/ 1,26 in
max. sågdjup trä	250 mm/ 10,2 in
max. sågdjup metal.....	Stav ●: 20 mm/ 0,8 in Rör ○: 140 mm/ 5,5 in
Vikt (med minsta batteriet)	3,2 kg/ 7,05 lbs
Ljudtrycksnivå (L _{PA})	77 dB (A) K _{PA} 5 dB (A)
Ljudeffektnivå (L _{WA}).....	88 dB (A) K _{WA} 5 dB (A)

Ljudtrycksnivån kan vara högre än 8 dB (A) när man arbetar med produkten. Använd hörselskydd! Mätvärdena har uppmätts enligt EN 62841-1.

Totalvärde vibrationer (vektorsumma i tre led):

Vibrationsemissionsvärde, sågning av spånplattor ($a_{h,B}$)26,7 m/s² | $K_{h,B} = 1,5\text{m/s}^2$

Vibrationsemissionsvärde, sågning av träbalkar ($a_{h,WB}$)27,5 m/s² | $K_{h,WB} = 1,5\text{m/s}^2$

Tillåten omgivningstemperatur vid drift: -20 °C till 50 °C (begränsad prestanda i temperaturer under 0 °C). Tillåten omgivningstemperatur vid lagring: 0 °C till 30 °C.

Det totala vibrationsvärdet och bullervärdena som anges i denna bruksanvisning mäts genom en standardiserad mätmetod och kan användas för att jämföra ett elverktyg med ett annat. De kan också användas för en preliminär bedömning av belastningen.



De angivna vibrations- och bullervärdena kan under verklig användning av elverktyget variera beroende på vilken typ av verktyg det är och sättet på hur det används, och i synnerhet beroende på vilken typ av arbetsstycke som bearbetas. Identifiera ytterligare säkerhetsåtgärder för att skydda användaren baserat på en uppskattning av vibrationsbelastningen under faktiska användningsförhållanden (i detta fall ska alla delar av driftscykeln beaktas, exempelvis tidsperioder när elverktyget är avstängt, och sådana när det är verkligen påslaget men kör utan belastning).

3 Teknisk data laddare och batteri

(D)

Batteri:

U = Spänning

C = Kapacitet

W = Vikt

I_c = Laddningsström

t = Laddningstid (90% fullt)

Laddningsspänning.....20,75 V DC

Laddningstemperatur.....0° - 50° C

Max. temperatur laddning. ..5° - 50° C

Ladda upp batteriet helt före första användningen!

Laddare:

U1 = Inspänning

f1 = Ingångsfrekvens

P1 = Ineffekt

U2 = Laddningsspänning

I2 = Max. laddningsström

Nc = Antal battericeller

W = Vikt

! Beakta nätspänningen! Se laddarens typskylt!

4 Funktion hos enheten

4.1 Översikt

(A)

- | | | | |
|---|-----------------------------|----|------------------------------------|
| 1 | Klämskruv | 8 | Låsknapp (kontinuerlig användning) |
| 2 | Anslag | 9 | Strömbrytare |
| 3 | Sågbladsinspänning | 10 | Bakre handtag |
| 4 | LED-arbetsbelysning | 11 | Batterispärr |
| 5 | Spak för sågbladsinspänning | 12 | Batteri |
| 6 | Främre handtag | 13 | Kedjerörshållare |
| 7 | Låsknapp för tillslagning | | |

4.2 Montering, användning, inställningar

(B-C)



Ta av batterierna från maskinen innan du gör inställningar eller underhåll!

Batteri:

Ta av:

→ Tryck på knappen som lossar batteriet (11) och dra av batteriet (12) framåt.

Sätta på:

→ Skjut på batteriet (12) tills det snäpper fast.

Sätta i och ta ur sågblad (B):



För inte sågbladet direkt efter att du jobbat med det. Det kan bli väldigt varmt och ge brännskador på huden!

→ Fäll upp spaken (5) till sågbladsinspänningen och håll den uppe.

→ Tryck i sågbladet tills det tar emot eller ta ur det.

- Släpp spaken (5).
- Kontrollera att sågbladet sitter fast ordentligt.

Sätt i kedjerörshållare (C1):

- Lossa spännskruv (1).
- Skjut ROTIGER CL på kedjerörshållaren (13) så långt det går så att klämskruven (1) kan fästas i spåret.
- Fäst kedjerörshållaren med klämskruven.

4.3 Användning

Start och stopp, slaghastighet:

Startspärr (7):

 Spärrar strömbrytaren (9).

 Låser upp strömbrytaren (9).

Slå på, varvtal: Tryck in strömbrytaren (9). Du ändrar sågfrekvensen genom att trycka in strömbrytaren.

Slå från: Släpp (9) strömbrytaren.

Kontinuerlig användning: håll in strömbrytaren, tryck på (9) låsknappen (8) och släpp sedan strömbrytaren. Slå av genom att trycka på strömbrytaren (9) igen och sedan släppa den.



Vid permanent påslagning fortsätter maskinen att arbeta om du tappar den. Håll alltid maskinen med båda händerna i handtagen, stå stadigt och koncentrera dig på arbetet!

Steglös styrning av slagfrekvensen:

Du kan ändra slagfrekvensen steglöst genom att trycka hårdare eller lösare på strömbrytaren (9) och på så vis anpassa frekvensen till material och användningsområde.

Arbetsanvisningar:

Sågning:

Använd sågblad som passar till materialet.

Tryck maskinens anslag (2) mot arbetsstycket. Starta inte maskinen förrän sågbladet ligger an mot arbetsstycket.

Låt inte det rörliga sågbladet gå emot något föremål eller marken (kastrisk, risk att sågbladet går av!).

Anpassa slagfrekvensen till materialet som sågas.

Lägg inte för stort tryck på sågbladet (gäller framförallt långa sågblad).

Stäng av maskinen direkt, om sågbladet kläms fast. Vidga sågspalten något med ett lämpligt verktyg och drag loss sågbladet.

Slå av maskinen när sågningen är färdig. Vänta tills maskinen stannat och ta först då bort den från sågstället och lägg den åt sidan (kastrisk!).

Kedjerörshållare (C2):

→ Placera kedjerörshållaren på röret.



Spaken måste skruvas in så långt det går!

→ Sätt kedjan runt röret och haka fast den.

→ Dra åt kedjerörshållaren medurs. Obs: Tråden måste visa sig.

4.4 Laddare och batteri

(D)

Översikt:

- | | | | |
|---|----------------|---|-----------------------------|
| 1 | Batteri | 4 | Varningslampa |
| 2 | Skjutfäste | 5 | Knapp till laddindikeringen |
| 3 | Laddindikering | 6 | Ladd- och signalindikering |

Idrifttagning:



Kontrollera först att spänningen och frekvensen på märkskylten stämmer överens med nätströmmen du ska använda!

Maskiner av den här typen som kan generera likström, kan påverka enklare jordfelsbrytare. Använd typ F eller bättre med brytström på max. 30 mA.



Se till så att ventilationsöppningarna på laddaren inte är igensatta innan du använder den. Håll ett avstånd om minst 5 cm till andra föremål!

Självtest:

→ Sätta i kontakten.

(4)Varningsindikeringen, laddindikeringen och underhållsladdindikeringen tänds efter varandra i ca (3)1 sekund, den inbyggda fläkten går på i ca 5 sekunder.

Batteri:

Ladda batteriet (1) före användning.

Ladda batteriet när effekten avtar.

Optimal förvaringstemperatur ligger mellan 10°C och 30°C. Tillåten förvaringstemperatur ligger mellan 0 och 50°C.

Litiumjonbatterier har ladd- och signalindikering (6):

→ Tryck på knappen (5), så ger lysdioderna laddindikering.

Om en lysdiod blinkar, så är batteriet nästan urladdat och kräver laddning igen.

Användning:

Ladda batteriet:

→ Skjut på batteriet tills det tar emot på skjutfästet (2).



Laddindikeringen (3) blinkar.

Underhållsladdning:

Laddaren slår automatiskt om till underhållsladdning när laddningen är klar.

Batteriet kan sitta kvar i laddaren, så att det är klart att använda.



Laddindikeringen (3) lyser fast.

Fel:

• Varningslampan (4) lyser fast.



Batteriet laddar inte. Temperaturen är för hög/låg.

Ligger batteritemperaturen mellan 0°C och 50°C, så börjar laddningen automatiskt.

• Varningsindikeringen (4) blinkar.

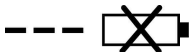

Trasigt batteri. Ta genast ut batteriet ur laddaren.

Batteriet är inte ordentligt påskjutet på skjutfästet (2).

5 Skötsel och underhåll

ROTIGER CL:

Blås rent maskinens bakre ventilationsöppningar med tryckluft med jämna mellanrum.

Rengör snabbsågbladsinspänningen (3) med tryckluft med jämna mellanrum. Smörj aldrig med olja eller fett!

Laddaren:

Laddaren får bara repareras av elektriker!

Blir sladden på maskinen skadad, så måste du låta tillverkaren, service eller behörig elektriker byta den för att undvika risk för fara.

6 Tillbehör

Du hittar lämpliga tillbehör i huvudkatalogen eller på www.rothenberger.com

7 Kundservice

ROTHENBERGER serviceplatser finns tillgängliga för att hjälpa dig (se listan i katalogen eller online) och reservdelar och service finns också tillgängligt via samma serviceplatser. Beställ dina tillbehör och reservdelar från din specialiståterförsäljare eller använd RO SERVICE+ online: ☎ + 49 (0) 61 95/ 800 8200 📠 + 49 (0) 61 95/ 800 7491 ✉ service@rothenberger.com - www.rothenberger.com

8 Avfallshantering

Vissa delar i detta verktyg innehåller ämnen som kan återvinnas. Detta kan utföras av certifierade återvinningsföretag. Vid skrotning av icke återvinningsbara ämnen (t.ex. elektronikskrot) skall du ta kontakt med ansvarig kommunal instans.

Kasta inte förbrukade batterier i elden eller i hushållssoporna. Lämna dem istället hos återförsäljaren som tar hand om dem på ett miljörätt sätt.

Gäller endast EU-länder:



Kasta inte elektriska verktyg bland hushållsavfall! Enligt direktiv 2012/19/EU om avfall som utgörs av eller innehåller elektriska eller elektroniska produkter och nationell lagstiftning genom vilken direktivet införlivats ska elektriska verktyg som inte längre är användbara samlas in separat och tillföras miljövänlig återvinning.

1	Sikkerhetsmerknader	99
1.1	Forskriftsmessig bruk.....	99
1.2	Generelle advarsler for elektroverktøy	99
1.3	Spesielle sikkerhetsanvisninger.....	101
2	Tekniske data ROTIGER CL	103
3	Tekniske data ladeapparat og akkumulator (D)	104
4	Funksjon av enheten	104
4.1	Oversikt (A)	104
4.2	Montering, første gangs bruk, innstilling (B-C)	104
4.3	Betjening	105
4.4	Ladeapparat og Akkumulator (D).....	106
5	Pleie og vedlikehold	107
6	Tilbehør	107
7	Kundeservice	107
8	Avfallsdumping	107

Kjennetegn i dette dokumentet:



Fare!

Dette tegnet advarer mot personskader.



OBS!

Dette tegnet advarer mot materielle skader og miljøskader.



Oppfordring til handlinger

1.1 Forskriftsmessig bruk

Brukeren er alene ansvarlig for skader som oppstår pga. u hensiktsmessig bruk. Gjeldende arbeidsmiljøforskrifter og vedlagte sikkerhetshenvisninger må overholdes.

ROTIGER CL

Maskinen er egnet til saging i tre, metaller, kunststoff og lignende materialer som hardgummi, fi-berglass osv. Ved bruk med overdrevet, sterk slitasje (f.eks. bygg/ reparasjon av paller) gjelder garanti kun innskrenket.

Bruk kun original ROTHENBERGER- eller CAS- (Cordless Alliance System) batterier og tilbe-hør.

Ladeapparat og Akkumulator:

Laderne skal kun brukes til lading av ROTHENBERGER og CAS (Cordless Alliance System) batterier.

Denne maskinen skal ikke brukes av personer som har begrensede fysiske eller psykiske evner eller sanseevner, eller som mangler erfaring eller kunnskap, uten at de er under oppsyn av en person med ansvar for sikkerheten eller de har fått opplæring av denne i hvordan maskinen skal brukes.

Forsøk aldri å lade batterier som ikke er oppladbare. Eksplosjonsfare!

Batterier med CAS-merking er 100 % kompatible med CAS-maskiner (Cordless Alliance Sy- stem). Ta kontakt med forhandleren for informasjon om og valg av riktige apparater. Ta hensyn til de enkelte bruksanvisningene til apparatene som brukes.

1.2 Generelle advarsler for elektroverktøy



ADVARSEL! Les alle sikkerhetsanvisningene, instruksjonene, illustrasjonene og spesifikasjonene som følger med dette elektroverktøyet.

Manglende overholdelse av anvisningene nedenfor kan medføre elektrisk støt, brann og/eller alvorlige personskader.

Ta vare på alle advarsler og instruksjoner for fremtidig referanse.

Det nedenstående anvendte uttrykket «elektroverktøy » gjelder for strømdrevne elektroverktøy (med ledning) og batteridrevne elektroverktøy (uten ledning).

1) Sikkerhet på arbeidsplassen

- Hold arbeidsområdet rent og ryddig og sørg for bra belysning.** Rotete arbeidsområder eller arbeidsområder uten lys kan føre til ulykker.
- Ikke arbeid med elektroverktøyet i eksplosjonsutsatte omgivelser – der det befinner seg brennbare væsker, gass eller støv.** Elektroverktøy lager gnister som kan antenne støv eller damper.
- Hold barn og andre personer unna når elektroverktøyet brukes.** Hvis du blir forstyrret under arbeidet, kan du miste kontrollen over elektroverktøyet.

2) Elektrisk sikkerhet

- Støpselet til elektroverktøyet må passe inn i stikkkontakten. Støpselet må ikke forandres på noen som helst måte. Ikke bruk adapterstøpsler sammen med jordede elektroverktøy.** Bruk av støpsler som ikke er forandret på og passende stikkontakter reduserer risikoen for elektriske støt.
- Unngå kroppskontakt med jordede overflater slik som rør, ovner, komfyrer og kjøleskap.** Det er større fare ved elektriske støt hvis kroppen din er jordet.
- Hold elektroverktøyet unna regn eller fuktighet.** Dersom det kommer vann i et elektroverktøy, øker risikoen for elektriske støt.
- Ikke bruk ledningen til andre formål, f. eks. til å bære elektroverktøyet, henge det opp eller trekke det ut av stikkkontakten. Hold ledningen unna varme, olje, skarpe kanter eller verktøydeler som beveger seg.** Med skadede eller sammenfiltrede ledninger øker risikoen for elektrisk støt.

- e) **Når du arbeider utendørs med et elektroverktøy, må du kun bruke en skjøteledning som er egnet til utendørs bruk.** Når du bruker en skjøteledning som er egnet for utendørs bruk, reduseres risikoen for elektrisk støt.
 - f) **Hvis det ikke kan unngås å bruke elektroverktøyet i fuktige omgivelser, må du bruke en jordfeilbryter.** Bruk av en jordfeilbryter reduserer risikoen for elektriske støt.
- 3) Personikkerhet**
- a) **Vær oppmerksom, pass på hva du gjør, gå fornuftig frem når du arbeider med et elektroverktøy. Ikke bruk elektroverktøy når du er trett eller er påvirket av narkotika, alkohol eller medikamenter.** Et øyeblikks uoppmerksomhet ved bruk av elektroverktøyet kan føre til alvorlige skader.
 - b) **Bruk personlig verneutstyr og husk alltid å bruke vernebriller.** Bruk av personlig verneutstyr som støvmaske, sklislire vernesko, hjelm eller hørselvern - avhengig av type og bruk av elektroverktøyet - reduserer risikoen for skader.
 - c) **Unngå å starte verktøyet ved en feiltagelse. Forviss deg om at elektroverktøyet er slått av før du kobler det til strømmen og/eller batteriet, løfter det opp eller bærer det.** Hvis du holder fingeren på bryteren når du bærer elektroverktøyet eller kobler elektroverktøyet til strømmen i innkoblet tilstand, kan dette føre til uhell.
 - d) **Fjern innstillingsverktøy eller skrunøkler før du slår på elektroverktøyet.** Et verktøy eller en nøkkel som befinner seg i en roterende verktøydel, kan føre til personskader.
 - e) **Unngå en unormal kroppsholdning. Sørg for å stå stødig og i balanse.** Dermed kan du kontrollere elektroverktøyet bedre i uventede situasjoner.
 - f) **Bruk alltid egnede klær. Ikke bruk vide klær eller smykker. Hold hår, tøy og hansker unna deler som beveger seg.** Løst sittende tøy, smykker eller langt hår kan komme inn i deler som beveger seg.
 - g) **Hvis det kan monteres støvavsug- og oppsamlingsinnretninger, må du forvise deg om at disse er tilkoblet og brukes på korrekt måte.** Bruk av et støvavsug reduserer faren på grunn av støv.
 - h) **Selv når du er blitt vant til verktøyet, må du ikke bli sløv og ignorere sikkerhetsreglene for verktøyet.** En uforsiktig handling kan forårsake alvorlig personskade i løpet av et brøkdels sekund.
- 4) Omhyggelig bruk og håndtering av elektroverktøy**
- a) **Ikke overbelast verktøyet. Bruk et elektroverktøy som er beregnet til den type arbeid du vil utføre.** Med et passende elektroverktøy arbeider du bedre og sikrere i det angitte effektområdet.
 - b) **Ikke bruk elektroverktøy med defekt på-/av-bryter.** Et elektroverktøy som ikke lenger kan slås av eller på, er farlig og må repareres.
 - c) **Trekk støpselet ut av stikkontakten og/eller fjern batteriet (hvis demonterbart) før du utfører innstillinger på elektroverktøyet, skifter tilbehør eller legger maskinen bort.** Disse tiltakene forhindrer en utilsiktet startung av elektroverktøyet.
 - d) **Elektroverktøy som ikke er i bruk, må oppbevares utilgjengelig for barn. Ikke la maskinen brukes av personer som ikke er fortrolig med dette eller ikke har lest disse anvisningene.** Elektroverktøy er farlige når de brukes av uerfarne personer.
 - e) **Vær nøye med vedlikeholdet av elektroverktøyet og tilbehøret. Kontroller om bevegelige verktøydelene fungerer feilfritt og ikke klemmes fast, og om deler er brukket eller skadet slik at dette innvirker på elektroverktøyet funksjon. Få disse skadde delene reparert før elektroverktøyet brukes.** Dårlig vedlikeholdte elektroverktøy er årsaken til mange uhell.
 - f) **Hold skjæreverktøyene skarpe og rene.** Godt stelte skjæreverktøy med skarpe skjær setter seg ikke så ofte fast og er lettere å føre.
 - g) **Bruk elektroverktøy, tilbehør, verktøy osv. i henhold til disse anvisningene. Ta hensyn til arbeidsforholdene og arbeidet som skal utføres.** Bruk av elektroverktøy til andre formål enn det som er angitt, kan føre til farlige situasjoner.
 - h) **Hold håndtak og gripeflater tørre, rene og uten olje eller fett.** Glatte håndtak og gripeflater hindrer sikker håndtering og styring av verktøyet i uventede situasjoner.

5) Omhyggelig bruk og håndtering av batteridrevne verktøy

- a) **Lad batteriet kun opp i ladeapparater som er anbefalt av produsenten.** Det oppstår brannfare hvis et ladeapparat som er egnet til en bestemt type batterier, brukes med andre batterier.
 - b)  **ADVARSEL! Bruk derfor kun riktig type batterier for elektroverktøyene.** Bruk av andre batterier kan eksplosjoner, medføre skader og brannfare.
 - c) **Hold batteriet som ikke er i bruk unna binders, mynter, nøkler, spikre, skruer eller andre mindre metallgjenstander, som kan lage en forbindelse mellom kontaktene.** En kortslutning mellom batterikontaktene kan føre til forbrenninger eller brann.
 - d) **Ved gal bruk kan det lekke væske ut av batteriet. Unngå kontakt med denne væsken. Ved tilfeldig kontakt må det skylles med vann. Hvis det kommersvæske i øynene, må du i tillegg oppsøke en lege.** Batterivæske som renner ut kan føre til irritasjoner på huden eller forbrenninger n.
 - e) **Ikke bruk et skadet eller forandret batteri.** Skadede eller forandrede batterier kan forholde seg uforutsigbart og føre til brann, eksplosjon eller fare for skader.
 - f) **Ikke utsett batteriet for ild eller for høye temperaturer.** Ild eller temperaturer over 130 °C (265 °F) kan forårsake en eksplosjon.
 - g) **Følg alle anvisningene til ladingen og lad batteriet eller batteriverktøyet aldri opp utenfor temperaturområdet som er angitt i bruksanvisningen.** Feil lading eller lading utenfor det tillatte temperaturområdet kan ødelegge batteriet og øke brannfaren.
- ## 6) Service
- a) **Elektroverktøyet ditt skal alltid kun repareres av kvalifisert fagpersonale og kun med originale reservedeler.** Slik opprettholdes maskinens sikkerhet.
 - b) **Vedlikehold aldri skadede batterier.** Alt vedlikehold av batterier bør bare utføres av produsenten eller autorisert kundeservice.

1.3 Spesielle sikkerhetsanvisninger

ROTIGER CL:

Maskinen må holdes i de isolerte gripeflatene når du utfører arbeid der verktøyet kan komme til å treffe skjulte strømledninger. Kontakt med spenningsførende ledning kan sette metalldele i maskinen under spenning og føre til elektrisk støt.

Fest og sikre emnet med tvinger eller på annen måte til et stabilt underlag. Hvis du bare holder emnet med hånden eller mot kroppen din, vil det være ganske ustabil og kan lett komme ut av kontroll.

Ta batteripakken ut av maskinen før alle former for innstilling og vedlikehold.

Kontroller at maskinen er slått av før du setter inn batteripakken.



ADVARSEL! Se ikke inn i lyset når det er tent.

Ta batteriet ut av maskinen hvis den går i stykker.

Bruk alltid vernebriller, arbeidshansker og vernesko ved arbeid med maskinen.

Kontroller at det ikke finnes strøm-, vann- eller gassledninger på stedet der du skal arbeide (for eksempel ved hjelp av en metalldetektor).

Før du sager i vannrør, må du kontrollere at de ikke inneholder vann.

Bruk hørselsvern under lengre arbeidsøkter. Lengre tids påvirkning av høye støynivåer kan føre til hørselsskader.

Materialer som avgir helsefarlig støv eller damper (f. eks. asbest) må ikke bearbeides.

Ikke før hånden under arbeidsstykket mens du sager.

Ikke forsøk å sage ekstremt små arbeidsstykker.

Spenn arbeidsstykket godt fast. Bruk aldri hånden eller foten til å støtte arbeidsstykket.

Bruk bare skarpe, uskadede sagblad. Ikke bruk sagblad med sprekker eller sagblad som er deformert.

Ved saging må anslaget ligge sikkert på arbeidsstykket.

Hold alltid maskinen med begge hender i de to håndtakene. Stå med god balanse og arbeid konsentrert.

Fare for personskade på grunn av det skarpe sagbladet.

Ikke ta på sagblad som er i bevegelse! Spon o.l. må kun fjernes når maskinen er stoppet.

Ta ut batteriet hvis maskinen ikke skal brukes.

Redusert støvbelastning:



ADVARSEL - Enkelte typer støv, som oppstår ved sliping med sandpapir, saging, sliping, boring og andre arbeider, inneholder kjemikalier som kan fremkalle kreft, fødsels-skader eller andre reproduksjonsskader. Eksempler på slike kjemikalier er:

- bly fra blyholdig maling,
- mineralstøv fra murstein, sement og andre murermaterialer og
- arsen og krom fra kjemisk behandlet treverk.

Hvor stor risikoen fra disse stoffene er for deg, avhenger av hvor ofte du utfører denne typen arbeider. For å redusere belastningen fra slike kjemikalier: arbeid i lokaler med god utlufting og bruk alltid godkjent verneutstyr, som f.eks. åndemasker med spesialfilter for mikroskopiske partikler.

Dette gjelder også for støv fra andre typer materialer, som f.eks. enkelte typer treverk (som eik eller bøk), metaller og asbest. Andre kjente sykdommer er f.eks. allergiske reaksjoner. La ikke støv trenge inn i kroppen.

Følg de rutinene og nasjonale forskriftene som gjelder for omgang med materialer, personale, bruksområde og -sted.

Samle løse partikler der de oppstår; unngå nedfelling i omgivelsene.

Bruk egnet tilbehør til spesielle arbeidsoppgaver Da hindrer du at partiklene havner i omgivelsene.

Bruk et egnet avsug.

Minimer støvbelastningen ved å:

- unngå å rette partikkelstrømmen / utblåsingluft fra maskinen mot deg selv eller andre, eller mot nedfelt støv,
- bruke et avsug og/eller en luftrenser,
- holde arbeidsplassen ren og godt utluftet. Feiing og blåsing virvler opp støvet.
- Beskyttelsesklær skal støvsuges eller vaskes. Ikke blås dem ut, bank eller børst dem.

Ladeapparat og Akkumulator:

Denne laderen er ikke beregnet brukt av barn og personer med reduserte fysiske eller sansemessige evner eller med manglende erfaring og kunnskap. Denne laderen kan brukes av barn fra åtte år og oppover og personer med reduserte fysiske eller sansemessige evner eller manglende erfaring og kunnskap hvis bruken skjer under tilsyn av en person som er ansvarlig for sikkerheten, eller vedkommende har fått opplæring i sikker bruk av plagget av denne personen, og forstår farene som er forbundet med bruken. Ellers er det fare for feilbetjening og personskader. Hold tilsyn med barn ved bruk, rengjøring og vedlikehold. Dermed er du sikker på at barn ikke leker med laderen.

Du må ikke lade batterier som ikke er oppladbare.



Varsel om farlig, elektrisk spenning!!



Laderen skal bare brukes innendørs!



Beskytt laderen mot fuktighet!

La aldri barn bruke maskinen. Barn skal holdes under oppsyn for å unngå at de leker med maskinen.

Hold barn unna laderen og/eller arbeidsområdet.

Oppbevar laderen utilgjengelig for barn.

Hvis det oppstår røykutvikling eller brann i laderen, må du straks trekke ut nettstøpselet.

Ikke stikk gjenstander inn i lufteåpningene på laderen - fare for elektrisk støt eller kortslutning!

Ikke lad en fulladet batteripakke på nytt!



Batteripakkene må beskyttes mot fuktighet!



Ikke utsett batteripakkene for åpen ild!

Ikke bruk defekte eller deformerte batterier.

I områder med høy metallstøvbelastning skal det ikke brukes AIR COOLED ladere for å lade opp batteriene.

Ikke åpne batteriene.

Kontaktene i batteriene må ikke berøres eller kortsluttes!



Det kan lekke en lett sur, brennbar væske fra ødelagte litium-ion-batteripakker!



Hvis batterivæske kommer i kontakt med huden, må du straks skylle med rikelig med vann. Hvis du får batterivæske i øynene, må du skylle med rent vann og straks oppsøke lege!

Transport av litium-ion-batterier: Li-ion-batteriene i verktøyet underligger kravene for farlig gods. Batteriene kan transporteres på veier av brukeren uten ytterligere krav. Ved forsendelse gjennom tredje personer (f. eks.: lufttransport eller spedisjon) må det oppfylles spesielle krav til emballasje og merking. Du må da konsultere en ekspert for farlig gods ved forberedelse av forsendelsen.

Send batterier kun hvis huset ikke er skadet. Lim igjen de åpne kontaktene og pakk batteriet slik at det ikke beveger seg i emballasjen. Ta også hensyn til eventuelle videreførende nasjonale forskrifter.

2 Tekniske data ROTIGER CL

Batteriets spenning	18 V
Slagfrekvens ved tomgang.....	0-2700 min ⁻¹ (spm)
Slaglengde.....	32 mm/ 1,26 in
maks. snittedybde tre.....	250 mm/ 10,2 in
maks. snittedybde metall	Stang ●: 20 mm/ 0,8 in Rør ○: 140 mm/ 5,5 in
vekt (med minste batteripakke)	3,2 kg/ 7,05 lbs
Lydtrykknivå (L _{pA}).....	77 dB (A) K _{pA} 5 dB (A)
Lydeffektnivå (L _{WA}).....	88 dB (A) K _{WA} 5 dB (A)
Støynivået kan overskride 80 dB (A) under arbeid. Bruk hørselsvern!	
De formidlede måleverdiene tilsvarer EN 62841-1.	

Totalverdi for vibrasjon (vektorsum i tre retninger):

Vibrasjonsemisjonsverdi, saging av sponplater ($a_{h,B}$)26,7 m/s² | $K_{h,B} = 1,5\text{m/s}^2$

Vibrasjonsemisjonsverdi, saging av trebjelker ($a_{h,WB}$)27,5 m/s² | $K_{h,WB} = 1,5\text{m/s}^2$

Tillatt omgivelsestemperatur ved drift: -20 °C til 50 °C (begrenset ytelse ved temperaturer 0 °C).

Tillatt omgivelsestemperatur ved lagring: 0 °C til 30 °C.

Totalverdi for vibrasjonsutslipp og for støyutvikling som oppgitt i denne bruksanvisningen er foretatt i henhold til en standardisert måleprosedyre, og kan derfor brukes for sammenligning med andre elektriske verktøy. Verdiene kan også anvendes for en foreløpig vurdering av belastningen.



De virkelige utslipp av vibrasjoner og støy kan ved bruk avvike fra de oppgitte verdiene for det elektriske verktøyet, avhengig av bruksmåte og bruksområde for det elektriske verktøyet, spesielt ut fra hva slags materiale som bearbeides. Fastsett ekstra sikkerhetstiltak for beskyttelse av brukeren, basert på en vurdering av virkelige bruksforhold (her skal alle deler av brukssyklusen tas med, for eksempel tidsrom der det elektriske verktøyet er slått av og tidsrom der det er slått på, men kjøres uten belastning).

3 Tekniske data ladeapparat og akkumulator

(D)

Akkumulator:

U = Spenning

C = Nominell kapasitet

W = Vekt

I_c = Ladestrøm

t = Ladetid (90% full)

Ladespenning20,75 V DC

Lading temperatur.....0° - 50° C

Max. utladet temperatur.....5° - 50° C

Batteriet må lades helt opp før første gangs bruk!

Ladeapparat:

U1 = Inngangsspenning

f1 = Input Frequency

P1 = Inngangseffekt

U2 = Ladespenning

I2 = Max. Ladestrøm

N_c = Antall battericeller

W = Vekt

! Ta hensyn til strømspenningen! Se ladeapparatets typeskilt!

4 Funksjon av enheten

4.1 Oversikt

(A)

- | | | | |
|---|---|----|------------------------------|
| 1 | Spennskrue | 8 | Låseknapp (permanentkobling) |
| 2 | Anlegg | 9 | Bryterknapp |
| 3 | Strammemekanisme for sagblad | 10 | Bakre håndtak |
| 4 | LED-arbeidslamp | 11 | Opplåsing av batterier |
| 5 | Spak på spenninnretningen for sagbladet | 12 | Batteri |
| 6 | Fremre håndtak | 13 | Kjederørholder |
| 7 | Innkoblingsperre | | |

4.2 Montering, første gangs bruk, innstilling

(B-C)



Ta batteripakken ut av maskinen før alle former for innstilling og vedlikehold!

Batteripakke:

Ta ut:

→ Trykk på knappen for opplåsing av batteripakken (11) og trekk batteripakken (12) ut på forsiden.

Sette inn:

→ Skyv inn batteripakken (12) til den smekker på plass.

Sette inn eller ta ut sagbladet (B):



Sagbladet må ikke berøres umiddelbart etter at arbeidet er avsluttet, da det kan være svært varmt og dermed forårsake forbrenning av huden!

- Klapp opp hendelen (5) på sagbladets spenninnretning og hold.
- Sett inn sagbladet slik at det går i inngrep, eller ta det ut.
- Slipp hendelen (5).
- Kontroller at sagbladet er godt festet.

Sette inn kjederørholder (C1):

- Løsne spennskruen (1).
- Skyv ROTIGER CL på kjederørholderen (13) til anslag, slik at spennskruen (1) kan festes i sporet.
- Feste kjederørholderen med spennskruen.

4.3 Betjening

Start og stopp, slagfrekvens:

Innkoblingssperre (7):



Bryterknapp (9) sperret.



Bryterknapp (9) fri.

Koble til, hastighet: Trykk på (9) bryteren. Turtallet kan endres ved at bryteren trykkes inn.

Koble ut: Slipp bryterknappen (9).

Permanentkobling: Når bryteren er trykket inn, (9) trykker du inn låseknappen (8) og slipper bryteren. Trykk på bryteren på nytt og slipp (9) den igjen for å koble ut.



Ved permanentkobling fortsetter maskinen å gå selv om den blir revet ut av hendene dine. Hold derfor alltid maskinen med begge hender i de to håndtakene. Stå med god balanse og arbeid konsentrert!

Trinnløs regulering av slagfrekvensen:

Slagfrekvensen kan endres trinnløst ved at du trykker på bryteren (9) med ulikt trykk og på den måten tilpasser materialet og arbeidsbetingelsene.

Arbeidsanvisninger:

Saging:

Bruk et sagblad som egner seg til materialet som skal sages.

Trykk maskinen med anslaget (2) mot arbeidsstykket. Slå på maskinen. Først nå skal sagbladet føres mot arbeidsstykket.

Ikke la et sagblad i bevegelse komme i kontakt med gjenstander eller bakken (fare for tilbakeslag og brudd på sagbladet!).

Tilpass slagfrekvensen til materialet som skal sages.

Ikke legg for mye trykk på sagbladet (spesielt viktig ved lange sagblad).

Hvis sagbladet kommer i klem, må maskinen straks slås av. Utvid snittet litt med et egnet verktøy og trekk maskinen ut.

Når sagingen er ferdig utført, skal du slå av maskinen. Trekk den ut av sagsnittet og legg den bort når sagbladet er stanset helt (fare for tilbakeslag).

Kjederørholder (C2):

- Sett kjederørholderen på røret.



Hendelen skal skrus inn til anslag!

- Legg kjedet rundt røret og krok fast.
- Skru fast kjederørholderen med klokken. Merknad: Gjengen skal skru seg ut.

Oversikt:

- | | | | |
|---|-----------------|---|---------------------------------|
| 1 | Batteripakke | 4 | Advarsel |
| 2 | Skyvespor | 5 | Knapp for kapasitetsindikator |
| 3 | Driftsindikator | 6 | Kapasitets- og signalindikasjon |

Igangsetting:

Kontroller før bruk at nettspenningen og nettfrekvensen på typeskiltet stemmer overens med strømnettets spesifikasjoner!

Apparater som dette, som danner likestrøm, kann påvirke enkle jordfeilbrytere. Bruk type F eller bedre, med en utløserstrøm på maks. 30 mA.



Se til at ventilasjonsåpningene på laderen ikke er tilstoppet før du bruker den. Minsteavstanden til andre gjenstander skal minst være 5 cm!

Selvtest:

→ Sett støpselet i stikkontakten.

Varselindikatoren (4) og driftsindikatoren (3) lyser etter hverandre i ca. 1 sekund. Den innebygde viften går i ca. 5 sekunder.

Batteri:

Før bruk må batteriet (1) lades opp.

Lad opp batteriet på nytt hvis effekten avtar.

Den optimale oppbevaringstemperaturen ligger mellom 10 °C og 30 °C. Tillatt ladetemperatur ligger mellom 0 °C og 50 °C.

Litium-ion-batteripakkene har en kapasitets- og signalindikasjon (6):

→ Trykk på tasten (5) for å lese av ladenivået ved hjelp av LED-lampene.

Hvis en LED-lampe lyser, er batteripakken nesten tom og må lades opp igjen.

Betjening:**Opplading av batteripakke:**

→ Batteripakken skyves helt inn til anslag på skyvesporet (2).



Ladeindikatoren (3) blinker.

Vedlikeholdslading:

Når ladingen er fullført, kobles laderen automatisk om på vedlikeholdslading.

Batteripakken kan bli i laderen og er dermed alltid klar til drift.



Driftsindikatoren (3) lyser konstant.

Feil:

- Varselindikatoren (4) lyser konstan.



Batteripakken lades ikke. Temperaturen er for høy / for lav. Hvis batteripakkens temperatur ligger mellom 0 °C og 50 °C, begynner ladingen automatisk.

- Varselindikatoren (4) blinker.

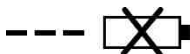

Batteripakken er defekt. Ta straks batteripakken ut av laderen.

Batteripakken ble ikke skjøvet riktig på skyvesporet (2).

5 Pleie og vedlikehold

ROTIGER CL:

Blås maskinen jevnlig ren med trykkluft gjennom de bakre luftehullene.

Rengjør hurtigspenninnretningen for sagbladet (3) regelmessig og blås med trykkluft. Ikke påfør olje eller fett.

Ladeapparat:

Laderen må kun repareres av elektrofagfolk.

Hvis nettleidingen til denne maskinen blir skadet, må den erstattes av produsenten eller dennes kundeservice, eller av en lignende kvalifisert person, for å unngå skader.

6 Tilbehør

Du finner passende tilbehør i hovedkatalogen eller på www.rothenberger.com

7 Kundeservice

ROTHENBERGER servicesentere kan hjelpe deg (se liste i katalogen eller på nettet) og reservedeler/service kan du også få fra de samme stedene. Bestill tilbehør og reservedeler fra din spesialistforhandler eller bruk RO SERVICE+ online: ☎ + 49 (0) 61 95/ 800 8200

☎ + 49 (0) 61 95/ 800 7491 ✉ service@rothenberger.com - www.rothenberger.com

8 Avfallsdumping

Deler av apparatet er verdifulle stoffer, og kan tilføres resirkuleringen. Du kan bruke tillatte og sertifiserte resirkuleringsbedrifter til dette. For miljøvennlig avfallsdumping av de delene som ikke kan resirkuleres (f.eks. elektronikkøppe) spør du vennligst etter hos ansvarlige for avfallsdumping.

Brukte akkumulatører må ikke brennes eller fjernes med husholdningssøppelet. Fagforhandleren din tilbyr en miljøvennlig deponering av gamle akkumulatører.

Kun for EU-land:



Elektroverktøy må ikke deponeres sammen med husholdningssøppelet! Iht. Europeisk direktiv 2012/19/EU angående gamle elektro og elektronikkapparater, og deres omsetning til nasjonal rett, må elektroverktøy som ikke brukes lenger samles og tilføres et miljøvennlig gjenbruksdeponi.

1	Turvallisuus.....	109
1.1	Määräystenmukainen käyttö.....	109
1.2	Sähkötyökalujen yleiset turvallisuusohjeet.....	109
1.3	Turvallisuusohjeet.....	111
2	Tekniset tiedot ROTIGER CL.....	113
3	Tekniset tiedot laturia ja akun (D).....	114
4	Laitteen toiminta.....	114
4.1	Yhteenveto (A).....	114
4.2	Asennus, käyttöönotto, asetus (B-C).....	114
4.3	Koneen käyttö.....	115
4.4	Laturia ja Akun (D).....	116
5	Hoito ja huolto.....	117
6	Lisävarusteet.....	117
7	Asiakaspalvelu.....	117
8	Kierrätys.....	117

Dokumentissa käytetyt merkinnät:**Vaara!**

Merkki varoittaa loukkaantumisista.

**Huom!**

Merkki varoittaa esine- ja ympäristövahingoista.

**Viittaa toimenpiteisiin**

1.1 Määräystenmukainen käyttö

Käyttäjät vastaa kaikista määräysten vastaisesta käytöstä johtuvista vaurioista.

Yleisiä tapaturmantorjuntaohjeita ja mukana toimitettuja turvallisuusohjeita on noudatettava.

ROTIGER CL

Kone sopii puun, metallin, muovien ja vastaavien materiaalien kuten kovakumin ja kuitulasin jne. saahaamiseen. Liian voimakkaasti kuluttavilla käyttötavoilla (esim. lavojen tekeminen/korjaus) taakuu on voimassa vain rajoitetusti.

Käytä vain alkuperäisiä ROTHENBERGER- tai CAS- (Cordless Alliance System) akkuja ja lisävarusteita.

Laturit ja Akun:

Laturit soveltuvat ainoastaan ROTHENBERGER- ja CAS-(Cordless Alliance System) akkujen lataukseen.

Tämä laite ei ole tarkoitettu sellaisten henkilöiden käytettäväksi, joilla on fyysisiä, aistimellisiä tai henkisiä rajoitteita tai joilla ei ole käytön vaatimaa kokemusta ja/tai tietämystä, paitsi jos käyttö tapahtuu käyttäjän turvallisuudesta vastuussa olevan henkilön valvonnassa tai jos hän on neuvonut, miten laitetta tulee käyttää.

Älä missään tapauksessa yritä ladata sellaisia paristoja, jotka eivät ole uudelleenladattavia. Räjähdyksenvaaralla!

CAS-merkityt akut ovat 100-prosenttisesti yhteensopivia CAS-laitteiden (Cordless Alliance System) kanssa. Oikeanlaisten laitteiden valitsemiseksi käännä lähimmän jälleenmyyjän puoleen. Noudata käytettävien laitteiden käyttöohjeita.

1.2 Sähkötyökalujen yleiset turvallisuusohjeet**VAROITUS! Lue kaikki tämän sähkötyökalun mukana toimitetut varoitukset, ohjeet, kuvat ja tekniset tiedot.**

Alla mainittujen ohjeiden noudattamisen laiminlyönti saattaa aiheuttaa sähköiskun, tulipalon ja/tai vakavan loukkaantumisen.

Säilytä kaikki turvallisuus- ja muut ohjeet tulevaisuutta varten.

Turvallisuusohjeissa käytetty käsite ”sähkötyökalu” käsittää verkkokäyttöisiä sähkötyökaluja (verkkojohdolla) ja akkukäyttöisiä sähkötyökaluja (ilman verkkojohtoa).

1) Työpaikan turvallisuus

- Pidä työskentelyalue puhtaana ja hyvin valaistuna.** Työpaikan epäjärjestys ja valaismattomat työalueet voivat johtaa tapaturmiin.
- Älä työskentele sähkötyökalulla räjähdyksalttiissa ympäristössä, jossa on palavaa nestettä, kaasua tai pölyä.** Sähkötyökalu muodostaa kipinöitä, jotka saattavat sytyttää pölyn tai höyryt.
- Pidä lapset ja sivulliset loitolla sähkötyökalua käyttäessäsi.** Voit menettää laitteen hallinnan, jos suuntaat huomiosi muualle.

2) Sähköturvallisuus

- Sähkötyökalun pistotulpan tulee sopia pistorasiaan. Pistotulppaa ei saa muuttaa millään tavalla. Älä käytä mitään pistorasia-adaptoreita maadoitettujen sähkötyökalujen kanssa.** Alkuperäisessä kunnossa olevat pistotulpat ja sopivat pistorasiat vähentävät sähköiskun vaaraa.
- Vältä koskettamasta maadoitettuja pintoja, kuten putkia, pattereita, liesiä tai jääkaappeja.** Sähköiskun vaara kasvaa, jos kehosi on maadoitettu.
- Älä aseta sähkötyökalua alttiiksi sateelle tai kosteudelle.** Veden tunkeutuminen sähkötyökalun sisään kasvattaa sähköiskun riskiä.
- Älä käytä verkkojohtoa väärin. Älä käytä sitä sähkötyökalun kantamiseen, ripustamiseen tai pistotulpan irrottamiseen pistorasiasta vetämällä. Pidä johto loitolla kuumuudesta, öljystä, terävistä reunoista ja liikkuvista osista.** Vahingoittuneet tai sotkeutuneet johdot kasvattavat sähköiskun vaaraa.

- e) **Käyttäessäsi sähkötyökalua ulkona käytä ainoastaan ulkokäyttöön soveltuva jatkajohtoa.** Ulkokäyttöön soveltuvan jatkojohdon käyttö pienentää sähköiskun vaaraa.
 - f) **Jos sähkötyökalun käyttö kosteassa ympäristössä ei ole vältettävissä, tulee käyttää vikavirtasuojajytkintä.** Vikavirtasuojajytkimen käyttö vähentää sähköiskun vaaraa.
- 3) Henkilöturvallisuus**
- a) **Ole valpas, kiinnitä huomiota työskentelyysi ja noudata tervettä järjeä sähkötyökalua käyttäessäsi. Älä käytä sähkötyökalua, jos olet väsynyt tai huumeiden, alkoholin tai lääkkeiden vaikutuksen alaisena.** Hetken tarkkaamattomuus sähkötyökalua käytettäessä, saattaa johtaa vakavaan loukkaantumiseen.
 - b) **Käytä suojarusteita. Käytä aina suojalaseja.** Suojarusteet, kuten pölynsuojanaamari, luistamattomat turvajalkineet, kypärä ja kuulosuojaimet pienentävät, tilanteen mukaan oikein käytettyinä, loukkaantumisriskiä.
 - c) **Estä tahaton käynnistyminen. Varmista, että käynnistyskytkin on kytketty pois päältä ennen kuin yhdistät työkalun sähköverkkoon ja/tai akkuun, otat työkalun käteen tai kannat sitä.** Jos kannat sähkötyökalua sormi käynnistyskytkimellä tai kytket sähkötyökalun pistotulpan pistorasiaan käynnistyskytkimen ollessa käyntiasennossa, altistat itsesi onnettomuuksille.
 - d) **Poista mahdollinen säätötyökalu tai kiinnitysavain ennen kuin käynnistät sähkötyökalun.** Kiinnitysavain tai säätötyökalu, joka on unohdettu paikalleen sähkötyökalun pyöriivään osaan, saattaa aiheuttaa tapaturman.
 - e) **Vältä epänormaalia kehon asentoa. Huolehdi aina tukevasta seisoma-asennosta ja tasapainosta.** Täten voit paremmin hallita sähkötyökalua odottamattomissa tilanteissa.
 - f) **Käytä tarkoitukseen soveltuvia vaatteita. Älä käytä löysiä työvaatteita tai koruja. Pidä hiukset, vaatteet ja käsineet loitolla liikkuvista osista.** Väljät vaatteet, korut ja pitkät hiukset voivat takertua liikkuviin osiin.
 - g) **Jos laitteissa on pölynpoistoliitäntä, varmista, että se on kytketty oikein ja toimii kunnolla.** Pölynpoistojärjestelmän käyttö vähentää pölyn aiheuttamia vaaroja.
 - h) **Työskentele keskittyneesti ja noudata aina turvallisuusmääräyksiä.** Hetkellinenkin huolimattomuus voi aiheuttaa vakavia vammoja.
- 4) Sähkötyökalujen huolellinen käyttö ja käsittely**
- a) **Älä ylikuormita laitetta. Käytä kyseiseen työhön tarkoitettua sähkötyökalua.** Sopivan tehoisella sähkötyökalulla teet työt paremmin ja turvallisemmin.
 - b) **Älä käytä sähkötyökalua, jota ei voida käynnistää ja pysäyttää käynnistyskytkimestä.** Sähkötyökalu, jota ei voi enää hallita käynnistyskytkimellä, on vaarallinen ja täytyy korjauttaa.
 - c) **Irrota pistotulppa pistorasiasta ja/tai irrota akku (jos irrotettava) sähkötyökalusta, ennen kuin suoritat säätöjä, vaihdat tarvikkeita tai viet sähkötyökalun varastoon.** Nämä varotoimenpiteet estävät sähkötyökalun tahattoman käynnistymisen.
 - d) **Säilytä sähkötyökalut poissa lasten ulottuvilta, kun niitä ei käytetä. Älä anna sellaisten henkilöiden käyttää sähkötyökalua, joilla ei ole tarvittavaa käyttökokemusta tai jotka eivät ole lukeneet tätä käyttöohjetta.** Sähkötyökalut ovat vaarallisia, jos niitä käyttävät kokemattomat henkilöt.
 - e) **Pidä sähkötyökalut ja tarvikkeet hyvässä kunnossa. Tarkista liikkuvat osat virheellisen kohdistuksen tai jumittumisen varalta. Varmista, ettei sähkötyökalussa ole murtuneita osia tai muita toimintaa haittaavia vikoja. Jos havaitset vikoja, korjauta sähkötyökalu ennen käyttöä.** Monet tapaturmat johtuvat huonosti huolletuista sähkötyökaluista.
 - f) **Pidä leikkausterät terävinä ja puhtaina.** Huolellisesti hoidetut leikkaustyökalut, joiden leikkausreunat ovat teräviä, eivät tartu helposti kiinni ja niitä on helpompi hallita.
 - g) **Käytä sähkötyökaluja, tarvikkeita, ruuvauskärkiä jne. näiden ohjeiden, käyttöolosuhteiden ja työtehtävän mukaisesti.** Sähkötyökalun määrästenvastainen käyttö saattaa aiheuttaa vaaratilanteita.
 - h) **Pidä kahvat ja kädensijat kuivina ja puhtaina (öljyttöminä ja rasvattomina).** Jos kahvat ja kädensijat ovat liukkaita, et pysty yllättävissä tilanteissa ohjaamaan ja hallitsemaan työkalua turvallisesti.

5) Akkukäyttöisten työkalujen huolellinen käsittely ja käyttö

- a) **Lataa akku vain valmistajan määräämässä latauslaitteessa.** Latauslaite, joka soveltuu määrätyntyyppiselle akulle, saattaa muodostaa tulipalovaaran erilaista akkua ladattaessa.
 - b)  **VAROITUS! Käytä sähkötyökalussa ainoastaan kyseiseen sähkötyökaluun tarkoitettua akkua tai akun tyyppi.** Jonkun muun akun käyttö saattaa johtaa räjähdykset, loukkaantumiseen ja tulipaloon.
 - c) **Pidä irrallista akkua loitolla metalliesineistä, kuten paperinliittimistä, kolikoista, avaimista, nauloista, ruuveista tai muista pienistä metalliesineistä, jotka voivat oikosulkea akun koskettimet.** Akkukoskettimien välinen oikosulku saattaa aiheuttaa palovammoja tai johtaa tulipaloon.
 - d) **Väärästä käytöstä johtuen saattaa akusta vuotaa nestettä, jota ei tule koskettaa. Jos nestettä vahingossa joutuu iholle, huuhtelee kosketuskohta vedellä. Jos nestettä pääsee silmiin, tarvitaan tämän lisäksi lääkärin apua.** Akusta vuotava neste saattaa aiheuttaa ärsytystä ja palovammoja.
 - e) **Älä käytä vioittunutta tai muutettua akkua.** Vioittuneet tai muutetut akut saattavat käyttäytyä ennalta arvaamattomasti ja johtaa tulipaloon, räjähdykseen tai loukkaantumisvaaraan.
 - f) **Älä aseta akkua tulen tai korkean lämpötilan vaikutuksen alaiseksi.** Tuli ja yli 130 °C (265 °F) lämpötilat saattavat aiheuttaa räjähdyksen.
 - g) **Noudata latauksessa kaikkia määräyksiä äläkä lataa akkua tai akkutyökalua koskaan käyttöohjeessa annetun lämpötila-alueen ulkopuolella.** Vääränlainen lataus tai lataus sallitun lämpötila-alueen ulkopuolella saattavat rikkoa akun ja lisätä tulipalovaaraa.
- ## 6) Huolto
- a) **Anna ainoastaan koulutettujen ammattihenkilöiden korjata sähkötyökalusi ja hyväksy korjauksiin vain alkuperäisiä varaosia.** Näin varmistat, että sähkötyökalu säilyy turvallisena.
 - b) **Älä koskaan huolla vioittuneita akkuja.** Kaikkien akkujen huolto tulisi teettää ainoastaan valmistajalla tai valtuutetuissa huoltoliikkeissä.

1.3 Turvallisuusohjeet

ROTIGER CL:

Pidä laitteesta kiinni sen eristetyistä kahvapinnoista, kun teet sellaisia töitä, joissa käyttötarve voi koskettaa piilossa olevia sähköjohtoja. Koskettaminen jännitettä johtavaan johon voi saada aikaan sen, että myös laitteen metalliosat tulevat jännitteen alaisiksi, mistä voi seurata sähköisku.

Kiinnitä ja varmista työkalu puristimilla tai muilla tavoin tukevaan alustaan. Jos pidät työkalua paikallaan vain kädellä tai kehoa vasten, se ei ole tukevasti kiinnitettyä ja voi aiheuttaa hallinnan menettämisen.

Poista akku koneesta ennen säätöjen tai huoltotoiden suorittamista.

Varmista, että kone on pois päältä kun laitat akun paikalleen.



HUOMIO! Älä tuijota palavaan lampuun.

Poista akku viallisesta koneesta.

Käytä aina suojalaseja, työkasineitä ja tukevia jalkineita työskennellessäsi koneellasi.

Varmista, että kohdassa, jota aiotaan työstää, ei ole sähkö-, vesi-, tai kaasujohtoja (esim. metallinpaljastimen avulla).

Vesiputkia sahatessasi, varmista, ettei niissä ole vettä.

Pitkään työskennellessä on käytettävä kuulosuojaimia. Pitkään jatkuva korkea melutaso saattaa aiheuttaa kuulovaurioita.

Aineita, joita työstettäessä muodostuu terveydelle vaarallista pölyä tai höyryä (esim. asbesti), ei saa työstää.

Älä tartu työstettävään kappaleeseen työstön aikana.

Älä yritä sahata erittäin pieniä kappaleita.

Kiinnitä työkappale kunnolla. Älä missään tapauksessa tue työkappaletta kädellä tai jalalla. Käytä ainoastaan teräviä, ehjiä sahanteriä. Älä käytä naarmuuntuneita sahanteriä tai sellaisia, joiden muoto on muuttunut.

Sahattaessa ohjaimen täytyy olla kunnolla työkappaleella.

Pidä koneesta aina kiinni siihen tarkoitetuista kahvoista, ota tukeva asento ja työskentele keskityneesti.

Terävä sahanteri aiheuttaa loukkaantumisvaaran.

Älä tartu liikkuvaan sahanterään! Poista lastut ja muut sellaiset ainoastaan koneen ollessa pysähtyneenä.

Jos konetta ei käytetä, ota siitä akku pois.

Pölyrasituksen vähentäminen:



VAROITUS - Jotkut pölyt, joita hiekkapaperilla hiominen, sahaaminen, hiominen, poraaminen tai muut työt voi aiheuttaa, sisältävät kemikaaleja, joiden tiedetään aiheuttavan syöpää, syntymävikoja tai muita haittoja lisääntymiskykyä koskien. Esimerkkejä näistä kemikaaleista ovat:

- lyijy lyijyä sisältävistä maaleista,
- mineraalipöly muureista, sementistä tai muista muurialueista
- arseeni ja kromi kemiallisesti käsitellystä puusta.

Oma riskisi näiden kuormituksesta riippuu siitä, kuinka usein suoritat tämäntapaisia töitä. Näiden kemikaalien aiheuttamien kuormitusten vähentämiseksi: työskentele hyvin ilmastoiduilla alueilla ja työskentele hyväksytyissä suojavarusteissa, esim. tölle tarkoitetuilla pölynaamioilla, jotka on suunniteltu suodattamaan mikroskooppisen pieniä hiukkasia.

Tämä koskee myös muiden pölyjen ainesosia, kuten joitakin puutyyppjejä (tammen tai pyökin pölyä), metalleja, asbestia. Muita tunnettuja sairauksia ovat esim. allergiset reaktiot, hengitystiesairaudet. Älä anna pölyn päästä elimistöön.

Ota huomioon myös materiaaleja, henkilöitä, käyttökohdetta ja käyttöpaikkaa koskevat määräykset ja kansalliset direktiivit (esim. työturvallisuusmääräykset, hävittäminen).

Kerää hiukkaset niiden muodostumispaikassa, älä levitä niitä ympäristöön.

Käytä erityisiin työtehtäviin soveltuvia lisävarusteita. Näin vähennät ympäristöön hallitsemattomasti leviävien hiukkasten määrää.

Käytä sopivaa pölynimuria.

Vähennä pölyn muodostumista seuraavasti:

- Älä suuntaa vapautuvia hiukkasia ja koneen poistoilmaa itseäsi, lähellä olevia henkilöitä tai keuhkasyntynyttä pölyä päin,
- Käytä imuria ja/tai ilmanpuhdistinta,
- Tuuleta työpiste hyvin ja pidä puhtaana imuroimalla. Lakaiseminen tai puhaltaminen levittää pölyä.
- Imuroi tai pese suojavaatteet. Älä puhalla, pudista tai harjaa niitä.

Laturia ja Akun:

Tätä latauslaitetta ei ole tarkoitettu lasten eikä fyysisiltä, aistillisilta tai henkisiltä kyvyiltään rajoitteellisten tai puutteellisen kokemuksen tai tietämyksen omaavien henkilöiden käyttöön. Lapset ja henkilöt, jotka rajoitteisten fyysisten, aistillisten tai henkisten kykyjensä, kokemattomuutensa tai tietämättömyytensä takia eivät turvallisesti voi käyttää latauslaitetta, eivät saa käyttää sitä ilman vastuullisen henkilön valvontaa tai neuvontaa. Muutoin syntyy virheellisen käytön ja onnettomuuksien vaara.

Valvo lapsia laitteen käytön, puhdistuksen ja huollon yhteydessä. Näin saat varmistettua sen, etteivät lapset leiki latauslaitteen kanssa.

Älä lataa uudelleenladattavia paristoja.



Varoitus vaarallisesta sähköjännitteestä!!



Käytä latauslaitetta vain sisätiloissa!



Suojaa latauslaitetta kosteudelta!

Älä missään tapauksessa anna lasten käyttää laitetta. Huolehdi siitä, että lapset eivät pääse leikkimään koneen kanssa.

Älä päästä lapsia latauslaitteen ja työskentelyalueen lähelle!

Säilytä latauslaite lasten ulottumattomissa!

Irrota latauslaite heti verkkopistokkeesta, jos havaitset savua tai liekkejä!

Älä laita mitään esineitä latauslaitteen tuuletusrakoihin - sähköiskun tai oikosulun vaara!

Älä lataa täyteenladattua akkua uudelleen!



Suojaa akut kosteudelta!



Älä altista akkuja tulelle!

Älä käytä viallisia tai vääntyneitä akkuja!

Tiloissa, joissa on paljon metallipölyä, ei saa ladata akkuja AIR COOLED-latureilla.

Älä avaa akkuja!

Älä koske akun koskettimiin äläkä oikosulje niitä!



Viallisesta Li-Ion-akusta voi valua ulos lievästi hapanta, palonarkaa nestettä!



Jos akkunestettä valuu ulos ja sitä joutuu iholle, huuhtelee heti runsaalla vedellä. Jos akkunestettä joutuu silmiin, pese ne puhtaalla vedellä ja hakeudu välittömästi lääkärin hoitoon!

Li-Ion-akkujen kuljetus: Toimitukseen kuuluvat litiumioniakut ovat vaara-ainelain määräysten alaisia. Käyttäjä saa kuljettaa akkuja kadulla ilman erikoistoimenpiteitä. Toimitettaessa sivullisen kautta (esim.: lentorahti tai huolinta) on noudatettava pakkausta ja merkintää koskevia erikoisvaatimuksia. Tällöin on lähetyksen valmistelussa ehdottomasti käytettävä vaara-aineasiantuntijaa.

Lähetä akkuja ainoastaan, jos kotelo on vaurioitumaton. Teippaa avoimet liittimet ja pakkaa akku niin, että se ei pääse liikkumaan pakkauksessa. Ota myös huomioon mahdolliset tarkemmat kansalliset määräykset.

2 Tekniset tiedot ROTIGER CL

Akun jännite.....	18 V
Iskuluku kuormittamattomana	0-2700 min ⁻¹ (spm)
Iskun pituus32 mm/ 1,26 in
maks. sahausvyvyys puu250 mm/ 10,2 in

maks. sahausryvyys metalli.....Tangot ●: 20 mm/ 0,8 in
 Putket ○: 140 mm/ 5,5 in
 Paino (pienimmän akun kanssa)3,2 kg/ 7,05 lbs
 Äänipainetaso (L_{pA})77 dB (A) | K_{pA} 5 dB (A)
 Äänitehotaso (L_{WA}).....88 dB (A) | K_{WA} 5 dB (A)
 Melutaso voi käytön aikana ylittää 80 dB (A). Käytä kuulonsuojaimia!

Arvot mitattu EN 62841-1 mukaan.

Värähtelyn kokonaisarvo (kolmen suunnan vektorisumma):

Värähtelyn päästöarvo, lastulevyjen sahaus ($a_{h,B}$)26,7 m/s² | $K_{h,B}$ = 1,5m/s²

Värähtelyn päästöarvo, puupalkkien sahaus ($a_{h,WB}$)27,5 m/s² | $K_{h,WB}$ = 1,5m/s²

Sallittu ympäristön lämpötila käytettäessä: -20 °C ...+50 °C (rajoitettu teho alle 0 °C lämpötiloissa). Sallittu ympäristön lämpötila varastoitaessa: 0 °C ...30 °C.

Näissä ohjeissa ilmoitetut värähtelyn kokonaisarvot ja melupäästöarvot on mitattu standardoidulla mittaumenetelmällä. Tulokset ovat eri sähkölaitteiden välillä vertailukelpoisia. Niitä voidaan myös käyttää kuormitusta koskevaan alustavaan arviointiin.



Ilmoitetut värähtely- ja meluarvot saattavat poiketa sähkötyökalun varsinaisen käytön aikana ilmenevistä arvoista riippuen sähkötyökalun käyttötavasta sekä erityisesti siitä, millaista työkalupäätä sähkötyökalulla työskennellään. Käyttäjän suojaamiseksi määritä kaikki tarvittavat lisäsuojatoimet perustuen värähtelyarvoihin sähkötökalun varsinaisissa käyttöolosuhteissa. (Tällöin on otettava huomioon kaikki työjakson aikaiset tekijät, esimerkiksi ne ajat, jolloin sähkötyökalu on kytketty pois päältä, ja ne ajat, jolloin se on päälle kytkettynä, mutta tyhjäkäynnillä).

3 Tekniset tiedot laturia ja akun

(D)

Akun:

U = Jännite

C = Kapasiteetti

W = Paino

Ic = Latausvirta

t = Latausaika (90% täynnä)

Latausjännite20,75 V DC

Latauslämpötila0° - 50° C

Maks. käyttölämpötila.5° - 50° C

Akku tulee ladata täyteen ennen ensimmäistä käyttökertaa!

Laturia:

U1 = Tulojännite

f1 = Tulotaajuus

P1 = Ottoteho

U2 = Latausjännite

I2 = Maks. latausvirta

Nc = Akkukennojen lukumäärä

W = Paino

! Ota huomioon verkkojännite! Katso laitteen tyyppikilvessä!

4 Laitteen toiminta

4.1 Yhteenveto

(A)

- | | | | |
|---|--------------------------|----|-------------------------------|
| 1 | Kiristysruuvi | 8 | Lukitusnuppi (jatkuva käyttö) |
| 2 | Teränohjain | 9 | Painokytin |
| 3 | Sahanterän istukka | 10 | Takakahva |
| 4 | LED-työvalo | 11 | Akun lukituksen avauspainike |
| 5 | Sahanterän kiinnitysvipu | 12 | Akku |
| 6 | Etukahva | 13 | Ketjuputkipuristin |
| 7 | Kytkenän sulkunuppi | | |

4.2 Asennus, käyttöönotto, asetus

(B-C)



Poista akku koneesta ennen säätöjen tai huoltotöiden suorittamista!

Akku:

Irrottaminen:

→ Paina akun lukituksen vapautuspainiketta (11) ja vedä akku (12) eteenpäin irti.

Asennus:

→ Työnnä akku (12) paikalleen siten, että se lukittuu.

Sahanterän asennus, irrottaminen (B):



Älä kosketa sahanterää heti käytön jälkeen, koska se on erittäin kuuma ja se voi aiheuttaa palovammoja iholle!

→ Käännä sahanterän kiinnityslaitteen vipu (5) ylöspäin ja pidä siitä kiinni.

→ Aseta sahanterä ohjaimen asti tai ota se pois.

→ Päästä vipu (5) irti.

→ Tarkista sahanterän tiukkuus.

Ketjuputkipuristimen käyttö (C1):

→ Avaa kiristysruuvi (1).

→ Työnnä ROTIGER CL ketjuputkipuristimeen (13) vasteeseen asti niin, että kiristysruuvi (1) voidaan kiinnittää uraan.

→ Kiinnitä ketjuputkipuristin kiristysruuvilla.

4.3 Koneen käyttö

Kytkeminen päälle ja pois, iskuluku:

Kytkenän lukitus (7):



Painokytkin (9) lukittu.



Painokytkimen (9) lukitus avattu.

Päällekytkeminen, kierrosluku: Paina painokytintä (9). Iskulukua voi muuttaa liipaisinta painamalla.

Poiskytkentä: Vapauta painokytkin (9).

Jatkuva kytkentä: Painokytkimen (9) ollessa painettuna paina lukitusnuppia (8) ja vapauta painokytkin. Koneen sammuttamiseksi paina uudelleen painokytintä (9) ja päästä sitten irti.



Jatkuvassa kytkennässä kone käy edelleen, vaikka se pääsisi riistäytymään käsistä. Sen vuoksi laitteen kahvoista on aina pidettävä kiinni, otettava tukeva asento ja työskenneltävä keskittyneesti!

Portaaton iskuluvunsäätö:

Iskulukua voidaan muuttaa portaattomasti painamalla eri tavoin painokytimestä (9) ja sovitaa se siten materiaalille ja työolosuhteisiin sopivaksi.

Työohjeet:

Sahaus:

Käytä sahattavalle materiaalille sopivaa sahanterää.

Paina konetta ohjaimella (2) työkalua vasten. Kone kytkeytyy päälle vasta kun sahanterää ohjataan työkalua vasten.

Älä kosketa liikkuvalla sahanterällä mitään esineitä tai lattiaa (takaiskun vaara, sahanterä murtuu!).

Sovita iskuluku sahattavalle materiaalille.

Vältä liiallista painetta sahanterälle (erityisesti pitkissä sahanterissä).

Jos sahanterä jää kiinni, sammuta kone heti. Levitä sahausrakoa sopivalla työkalulla ja ota kone pois.

Sahausten jälkeen, sammuta kone ja ota vasta sitten sahausraosta pois ja laita se sivuun, kun sahanterä on pysähtynyt (takaiskun vaara).

Ketjuputkipuristin (C2):

→ Aseta ketjuputkipuristin putkea vasten.



Kierrä vipu sisään vasteeseen asti!

- Vedä ketju putken ympärille ja kiinnitä koukkuun.
- Kiristä ketjuputkipuristin myötöpäivään. Ohje: Kierteen on kierryttävä ulos.

4.4 Laturia ja Akun

(D)

Yhteenveto:

- | | |
|------------------------|-----------------------------------|
| 1 Akku | 4 Varoitusvalo |
| 2 Latausaukko | 5 Kapasiteettinäytön painike |
| 3 Toiminnan merkkivalo | 6 Kapasiteetti- ja signaalinäyttö |

Käyttöönotto:



Ennen käyttöönottoa on verrattava, vastaako konekilvessä ilmoitettu verkkojännite ja verkkotaajuus paikallisen sähköverkon arvoja!

Tämänkaltaiset tasavirtaa muodostavat laitteet voisivat aiheuttaa häiriöitä yksinkertaiselle vika-virtasuojakytkimelle. Käytä tyyppin F tai sitä parempaa kytkintä, jonka laukaisuvirta on enintään 30 mA.



Varmista ennen latauslaitteen käyttöönottoa, että tuuletusraot ovat vapaana. Vähimmäisetäisyys muihin esineisiin väh. 5 cm!

Itsetesti:

- Kytke verkkopistoke paikalleen.

Varoitusvalo (4) ja toiminnan merkkivalo (3) palavat perätysten n. 1 sekunnin ajan, integroitu tuuletin käy n. 5 sekunnin ajan.

Akku:

Lataa akku (1) ennen käyttöä.

Lataa akku uudelleen sen tehon laskiessa.

Optimaalinen säilytyslämpötila on 10...30 °C. Sallittu latauslämpötila on 0...50 °C.

Li-Ion-akku on varustettu kapasiteetti- ja signaalinäytöllä (6):

- Paina painiketta (5), jolloin varaustila näytetään LED-valoilla.

Jos LED-valo vilkkuu, akku on lähes tyhjä ja täytyy ladata uudelleen.

Käyttö:

Akun lataaminen:

- Työnnä akku kokonaan vasteeseen asti latausaukkoon (2).



Toiminnan merkkivalo (3) vilkkuu.

Ylläpitolataus:

Kun lataus on päättynyt, latauslaite kytkeytyy automaattisesti ylläpitolataukselle.

Akku voidaan jättää latauslaitteeseen, jolloin se on aina käyttövalmis.



Toiminnan merkkivalo (3) palaa jatkuvasti.

Häiriö:

- Varoitusvalo (4) palaa jatkuvasti.



Akku ei lataannu. Lämpötila liian korkea / liian matala. Kun akun lämpötila on 0 °C ja 50 °C välillä, lataus alkaa automaattisesti.

- Varoitusvalo (4) vilkkuu.

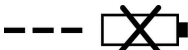

Akku viallinen. Ota akku välittömästi pois latauslaitteesta.

Akkua ei ole työnnetty oikein latausaukkoon (2).

5 Hoito ja huolto

ROTIGER CL:

Puhalla säännöllisesti paineilmalla koneen takatuuletusaukkojen läpi.

Puhdista sahanterän pikakiinnitys (3) säännöllisesti ja puhalla se paineilmalla. Älä öljyä tai rasvaa.

Laturia:

Latauslaitteen korjaustöitä saavat suorittaa ainoastaan sähköalan ammattilaiset!

Jos tämän laitteen verkkoliitäntäjohto vaurioituu, se täytyy turvallisuussyistä korvata uudella.

Vaihdon saa suorittaa vain valmistaja, valmistajan huoltopalvelu tai vastaava valtuutettu ammattihenkilö.

6 Lisävarusteet

Sopivat lisävarusteet löydät pääluettelosta tai osoitteesta www.rothenberger.com

7 Asiakaspalvelu

ROTHENBERGER-asiakaspalvelu palvelee teitä eri toimipaikoissa (katso tiedot katalogista tai internetistä) ja samoja yhteystietoja käyttäen käytettävissä on myös vara-osia- sekä huoltopalvelu. Voitte tilata lisävarusteita ja varaosia paikalliselta jälleenmyyjältä tai RO SERVICE+ on-

line: ☎ + 49 (0) 61 95/ 800 8200 📠 + 49 (0) 61 95/ 800 7491

✉ service@rothenberger.com - www.rothenberger.com

8 Kierrätys

Koneessa on osia, jotka voidaan toimittaa uusiokäyttöön. Tätä varten on hyväksynnän ja sertifi- kaatin saaneita kierrätysyrityksiä. Uusiokäyttöön soveltumattomien osien (esim. elektroniikkaro- mu) ympäristöystävällisistä jätehuoltomahdollisuuksista saat tietoa paikallisilta jätehuoltoviran- omaisilta.

Älä heitä käytöstä poistettuja akkuja tuleen tai talousjätteisiin. Myyjäliikkeestä saat tietää, miten vanhat akut voidaan hävittää ympäristöystävällisesti.

Koskee vain EU-maita:



Älä heitä sähkötyökaluja sekajätteisiin! Eurooppalaisen sähkö- ja elektroniikkaromusta annetun direktiivin 2012/19/EU ja sen voimaansaattavien kansallisten säädösten mukaisesti tulee käytöstä poistetut sähkötyökalut kerätä erikseen uudelleenkäyttöä varten.

1	Wskazówki dotyczące bezpieczeństwa	119
1.1	Zastosowanie zgodne z przeznaczeniem	119
1.2	Ogólne przepisy bezpieczeństwa.....	119
1.3	Informacje dotyczące bezpieczeństwa.....	122
2	Dane techniczne ROTIGER CL.....	124
3	Dane techniczne ładowarki i akumulatora (D).....	125
4	Funkcje urządzenia.....	125
4.1	Przegląd (A)	125
4.2	Montaż, uruchomienie, ustawianie parametrów (B-C).....	125
4.3	Obsługa.....	126
4.4	Ładowarki i Akumulator (D).....	127
5	Dozór i konserwacja	128
6	Akcesoria	128
7	Obsługa klienta	128
8	Utylizacja	128

Oznakowanie w tym dokumencie:



Niebezpieczeństwo!

Ten znak ostrzega przed zagrożeniem dla ludzi.



Uwaga!

Ten znak ostrzega przed możliwością powstania zagrożenia dla dóbr materialnych i środowiska naturalnego.



Wezwanie do działania

1.1 Zastosowanie zgodne z przeznaczeniem

Za szkody powstałe w wyniku użytkowania niezgodnego z przeznaczeniem odpowiada wyłącznie użytkownik.

Należy przestrzegać ogólnie obowiązujących przepisów bezpieczeństwa pracy i dołączonych zaleceń odnośnie bezpieczeństwa pracy.

ROTIGER CL

Urządzenie nadaje się do cięcia drewna, metali, tworzyw sztucznych lub podobnych materiałów jak twarda guma, fibreglas itp. W przypadku zastosowań związanych ze znacznym zużyciem (np. produkcja i naprawa palet) roszczenia gwarancyjne występują w ograniczonym zakresie. Stosować wyłącznie oryginalne akumulatory i osprzęt ROTHENBERGER lub CAS (Cordless Alliance System).

Ładowarki i Akumulator:

Ładowarki są przeznaczone wyłącznie do ładowania akumulatorów ROTHENBERGER oraz CAS (Cordless Alliance System).

Niniejsze urządzenie nie może być używane przez osoby o ograniczonych zdolnościach fizycznych, sensorycznych lub umysłowych ani osoby nie posiadające odpowiedniego doświadczenia i/lub wiedzy, chyba że, będą nadzorowane przez osobę odpowiedzialną za ich bezpieczeństwo lub otrzymały od niej instrukcje, w jaki sposób należy użytkować urządzenie. W żadnym wypadku nie wolno próbować ładować baterii, które nie są przewidziane do ładowania. Niebezpieczeństwo wybuchu!

Akumulatory oznaczone symbolem CAS są w pełni kompatybilne z urządzeniami CAS (Cordless Alliance System). W sprawie wyboru prawidłowych urządzeń należy zwrócić się do sprzedawcy. Należy przestrzegać instrukcji obsługi stosowanych urządzeń.

1.2 Ogólne przepisy bezpieczeństwa



OSTRZEŻENIE! Należy przeczytać wszystkie ostrzeżenia i wskazówki dotyczące bezpieczeństwa użytkowania oraz przestudiować wszystkie rysunki i parametry techniczne, dostarczone wraz z niniejszym elektronarzędziem.

Nieprzestrzeganie poniższych wskazówek może stać się przyczyną porażenia prądem elektrycznym, pożaru lub/i poważnych obrażeń ciała.

Należy starannie przechowywać wszystkie przepisy i wskazówki bezpieczeństwa celem dalszego zastosowania.

Użyte w poniższym tekście pojęcie „elektronarzędzie“ odnosi się do elektronarzędzi zasilanych energią elektryczną z sieci (z przewodem zasilającym) i do elektronarzędzi zasilanych akumulatorami (bez przewodu zasilającego).

1) Bezpieczeństwo miejsca pracy

- Miejsce pracy należy utrzymywać w czystości i dobrze oświetlone.** Nieporządek i nieoświetlone miejsce pracy mogą doprowadzić do wypadków.
- Nie należy pracować tym narzędziem w otoczeniu zagrożonym wybuchem, w którym znajdują się np. łatwopalne ciecze, gazy lub pyły.** Elektronarzędzia wywołują iskry, które mogą podpalić ten pył lub pary.
- Podczas użytkowania urządzenia należy zwrócić uwagę na to, aby dzieci i inne osoby postronne znajdowały się w bezpiecznej odległości.** Czynniki rozpraszające mogą spowodować utratę panowania nad elektronarzędziem.

2) Bezpieczeństwo elektryczne

- Wtyczka urządzenia musi pasować do gniazda. Nie wolno zmieniać wtyczki w jakikolwiek sposób.** Nie należy używać wtyczek adapterowych razem z uziemnionymi narzędziami. Niezmienione wtyczki i pasujące gniazda zmniejszają ryzyko porażenia prądem.
- Należy unikać kontaktu z uziemnionymi powierzchniami jak rury, grzejniki, piece i lodówki.** Istnieje zwiększone ryzyko porażenia prądem, gdy Państwa ciało jest uziemnione.

- c) **Urządzenie należy trzymać zabezpieczone przed deszczem i wilgocią.** Wniknięcie wody do elektronarzędzia podwyższa ryzyko porażenia prądem.
 - d) **Nigdy nie należy używać przewodu do innych czynności. Nigdy nie należy nosić elektronarzędzia, trzymając je za przewód, ani używać przewodu do zawieszenia urządzenia; nie wolno też wyciągać wtyczki z gniazda pociągając za przewód.** Przewód należy chronić przed wysokimi temperaturami, należy go trzymać z dala od oleju, ostrych krawędzi i ruchomych części urządzenia. Uszkodzone lub splątane przewody zwiększają ryzyko porażenia prądem elektrycznym.
 - e) **W przypadku pracy elektronarzędziem na wolnym powietrzu, należy używać przewodu przedłużającego, dostosowanego również do zastosowań zewnętrznych.** Użycie przedłużacza dostosowanego do pracy na zewnątrz zmniejsza ryzyko porażenia prądem elektrycznym.
 - f) **Jeżeli nie da się uniknąć zastosowania elektronarzędzia w wilgotnym otoczeniu, należy użyć wyłącznika ochronnego różnicowo-prądowego.** Zastosowanie wyłącznika ochronnego różnicowo-prądowego zmniejsza ryzyko porażenia prądem.
- 3) Bezpieczeństwo osób**
- a) **Podczas pracy z elektronarzędziem należy zachować ostrożność, każdą czynność wykonywać uważnie i z rozważą. Nie należy używać elektronarzędzia, będąc zmęczonym lub znajdując się pod wpływem narkotyków, alkoholu lub leków.** Chwila nieuwagi podczas pracy może grozić bardzo poważnymi urazami ciała.
 - b) **Należy stosować osobiste wyposażenie ochronne. Należy zawsze nosić okulary ochronne.** Noszenie osobistego wyposażenia ochronnego – maski przeciwpyłowej, obuwia z szorstką podeszwą, kasku ochronnego lub środków ochrony słuchu (w zależności od rodzaju i zastosowania elektronarzędzia) – zmniejsza ryzyko obrażeń ciała.
 - c) **Należy unikać niezamierzonego uruchomienia narzędzia. Przed włożeniem wtyczki do gniazdka i/lub podłączeniem do akumulatora, a także przed uniesieniem lub transportem elektronarzędzia, należy upewnić się, że wyłącznik elektronarzędzia jest w pozycji wyłączonej.** Przenoszenie elektronarzędzia z palcem opartym na włączniku/wyłączniku lub włożenie do gniazda sieciowego wtyczki włączonego narzędzia, może stać się przyczyną wypadków.
 - d) **Przed włączeniem elektronarzędzia, należy usunąć klucze i przyrządy nastawcze.** Narzędzie lub klucz, pozostawiony w ruchomych częściach urządzenia mogą spowodować obrażenia ciała.
 - e) **Należy unikać nienaturalnych pozycji przy pracy. Należy dbać o stabilną pozycję przy pracy i zachowanie równowagi.** W ten sposób możliwa będzie lepsza kontrola elektronarzędzia w nieprzewidzianych sytuacjach.
 - f) **Należy nosić odpowiednie ubranie. Nie należy nosić luźnego ubrania lub biżuterii. Włosy, ubranie i rękawice należy trzymać z daleka od ruchomych części.** Luźne ubranie, biżuteria lub długie włosy mogą zostać wciągnięte przez poruszające się części.
 - g) **Jeżeli producent przewidział urządzenie odsysające i wychwytyjące pył, należy upewnić się, że są one podłączone i są prawidłowo stosowane.** Użycie urządzenia odsysającego pył może zmniejszyć zagrożenie zdrowia pyłami.
 - h) **Nie wolno pozwolić, aby rutyna nabyta w wyniku wielokrotnego użycia elektronarzędzia, zastąpiła ściśle przestrzeganie zasad bezpieczeństwa.** Niedbale obsługiwane elektronarzędzie może w ułamku sekundy wyrządzić istotne szkody lub spowodować ciężkie obrażenia.
- 4) Prawidłowa obsługa i eksploatacja elektronarzędzi**
- a) **Nie należy przeciążać elektronarzędzia. Należy dobrać odpowiednie elektronarzędzie do danej czynności.** Najlepszą jakość i osobiste bezpieczeństwo można osiągnąć stosując odpowiednio dobrane elektronarzędzie i pracując z prędkością do jakiej zostało zaprojektowane.
 - b) **Nie należy używać elektronarzędzia, którego włącznik/wyłącznik jest uszkodzony.** Elektronarzędzie, którego nie można włączyć lub wyłączyć jest niebezpieczne i musi zostać naprawione.

- c) **Przed rozpoczęciem jakichkolwiek prac nastawczych, przed wymianą osprzętu lub przed odłożeniem elektronarzędzia należy wyjąć wtyczkę z gniazda sieciowego i/lub usunąć akumulator.** Ten środek ostrożności ogranicza ryzyko niezamierzonego uruchomienia elektronarzędzia.
- d) **Nie używane elektronarzędzia należy przechowywać w miejscu niedostępnym dla dzieci. Nie należy udostępniać narzędzia osobom, które nie są z nim obeznane lub nie zapoznały się z niniejszą instrukcją.** Elektronarzędzia w rękach nieprzeszkolonego użytkownika są niebezpieczne.
- e) **Elektronarzędzia i osprzęt należy utrzymywać w nienagannym stanie technicznym. Należy kontrolować, czy ruchome części urządzenia prawidłowo funkcjonują i nie są zablokowane, czy nie doszło do uszkodzenia niektórych części oraz czy nie występują inne okoliczności, które mogą mieć wpływ na prawidłowe działanie elektronarzędzia. Uszkodzone części należy naprawić przed użyciem elektronarzędzia.** Wiele wypadków spowodowanych jest niewłaściwą konserwacją elektronarzędzi.
- f) **Narzędzia tnące należy utrzymywać ostre i czyste.** Starannie pielęgnowane narzędzia tnące z ostrymi krawędziami tnącymi zablokują się rzadziej i łatwiej się je prowadzi.
- g) **Elektronarzędzia, osprzęt, końcówki itp. należy używać zgodnie z niniejszą instrukcją, uwzględniając warunki pracy i rodzaj zadania, które należy wykonać.** Wykorzystywanie elektronarzędzi do celów niezgodnych z ich przeznaczeniem jest niebezpieczne.
- h) **Uchwyty i powierzchnie chwytowe powinny być zawsze suche, czyste, niezabrudzone olejem ani smarem.** Śliszkie uchwyty i powierzchnie chwytowe nie pozwalają na bezpieczne trzymanie narzędzia i kontrolę nad nim w nieoczekiwanych sytuacjach.

5) Prawidłowa obsługa i eksploatacja narzędzi akumulatorowych

- a) **Akumulatory należy ładować tylko w ładowarkach, które polecił producent.** Dla ładowarki, która nadaje się do ładowania określonych akumulatorów istnieje niebezpieczeństwo pożaru, gdy użyte zostaną inne akumulatory.
 - b)  **OSTRZEŻENIE! Do elektronarzędzi należy używać jedynie przewidzianych do tego akumulatorów lub typ baterii.** Użycie innych akumulatorów może spowodować eksplozję, doprowadzić do obrażeń ciała i niebezpieczeństwa pożaru.
 - c) **Nie używany akumulator należy trzymać z daleka od spinaczy, monet, kluczy, gwoździ, śrub lub innych małych przedmiotów metalowych, które mogłyby spowodować zmostkowanie kontaktów.** Zwarcie pomiędzy kontaktami akumulatora może spowodować oparzenia lub pożar.
 - d) **Przy niewłaściwym użyciu możliwe jest wydostanie się cieczy z akumulatora. Należy unikać kontaktu z nią. Przy przypadkowym kontakcie splukać wodą. W przypadku, gdy ciecz dostała się do oczu należy dodatkowo skonsultować się z lekarzem.** Ciecz akumulatorowa może doprowadzić do podrażnienia skóry lub oparzeń.
 - e) **Nie wolno używać uszkodzonego lub zmodyfikowanego akumulatora.** Uszkodzone lub zmodyfikowane akumulatory mogą się zachowywać w nieprzewidziany sposób i doprowadzić do pożaru, wybuchu lub obrażeń.
 - f) **Nie wolno wystawiać akumulatora na działanie ognia lub wysokich temperatur.** Ogień lub temperatury powyżej 130 °C (265 °F) mogą spowodować eksplozję.
 - g) **Stosować się do wszystkich instrukcji dotyczących ładowania i nigdy nie ładować akumulatora lub narzędzi akumulatorowych poza podanym w instrukcji obsługi zakresem temperatur.** Nieprawidłowy sposób ładowania lub ładowanie poza dozwolonym zakresem temperatur grozi zniszczeniem akumulatora i zwiększa ryzyko pożaru.
- #### 6) Serwis
- a) **Naprawę elektronarzędzia należy zlecać wyłącznie wykwalifikowanemu personelowi i przy użyciu oryginalnych części zamiennych.** W ten sposób zagwarantowana jest bezpieczna eksploatacja elektronarzędzia.
 - b) **Bez przeprowadzania nigdy prac serwisowych na uszkodzonych akumulatorach.** Wszelkie prace serwisowe na akumulatorach wolno wykonywać wyłącznie producentowi lub autoryzowanemu serwisowi.

ROTIGER CL:

W przypadku wykonywania prac, przy których zamocowane narzędzie może natrafić na ukryte przewody elektryczne, urządzenie należy trzymać wyłącznie za zaizolowane powierzchnie gumowe. Zetknięcie z przewodem przewodzącym prąd może spowodować wystąpienie napięcia również na metalowych częściach urządzenia i doprowadzić do porażenia elektrycznego.

Zamocować i zabezpieczyć obrabiany przedmiot na stabilnym podłożu za pomocą zacisków lub w inny sposób. Przytrzymywanie detalu tylko ręką lub opieranie go o własne ciało sprawia, że nie jest on stabilnie zamocowany i podczas obróbki użytkownik może utracić kontrolę.

Przed przystąpieniem do jakichkolwiek prac związanych z ustawianiem lub konserwacją wyjąć akumulatory z urządzenia.

Upewnić się, że podczas wkładania akumulatorów urządzenie jest wyłączone.



WAŻNE! Nie spoglądać bezpośrednio na zapaloną lampę.

Z uszkodzonego urządzenia trzeba zawsze wyjąć akumulator.

Przy wykonywaniu pracy za pomocą urządzenia zawsze należy nosić okulary ochronne, rękawice robocze oraz obuwie robocze!

Należy sprawdzić, czy w miejscu, które ma być obrabiane, nie znajdują się żadne przewody elektryczne, wodociągowe lub gazowe (np. za pomocą wyszukiwacza metali).

Przy cięciu rur wodociągowych należy sprawdzić, czy nie ma w nich wody.

W przypadku prac dłużej trwających należy nosić odpowiednie nauszniki ochronne.

Dłuższe oddziaływanie wysokiego poziomu hałasu może doprowadzić do utraty słuchu.

Nie wolno ciąć materiałów, przy których powstają niebezpieczne dla zdrowia pyły lub opary (np. azbest).

Podczas obróbki nie łąpać obrabianego elementu od dołu.

Nie używać urządzenia do cięcia bardzo małych przedmiotów.

Dobrze zamocować obrabiany element. W żadnym wypadku nie wolno przytrzymywać obrabianego elementu ręką ani stopą.

Używać wyłącznie ostrych i nieuszkodzonych tarcz.

Nie używać tarcz popękanych, ani tarcz o zmienionym kształcie.

Przy cięciu ogranicznik musi pewnie przylegać do obrabianego elementu.

Urządzenie należy zawsze trzymać obiema rękami za przewidziane do tego uchwyty, przyjąć bezpieczną postawę i skoncentrować uwagę na wykonywanej pracy.

Niebezpieczeństwo skaleczenia ostrym brzeszczotem.

Nie wolno dotykać poruszającego się brzeszczotu!

Wióry i podobne zanieczyszczenia należy usuwać wyłącznie przy wyłączonym urządzeniu.

Jeśli urządzenie nie jest używane, należy wyjąć z niego akumulator.

Reduzir os níveis de pó:



ATENÇÃO - Alguns pós causados por lixamento com papel de lixa, serragem, retificação, perfuração e outros trabalhos contém produtos químicos conhecidos por causar cancro, anomalias congénitas ou outros problemas reprodutivos. Alguns exemplos destes productos químicos são:

- chumbo de tintas com chumbo,
- pó mineral de tijolo, cimento e outros materiais de construção civil e
- arsénio e cromo de madeiras com tratamento químico.

O risco para si depende da frequência da realização deste tipo de trabalhos. Para reduzir a sua exposição a estes produtos químicos: trabalhe em áreas bem ventiladas e com equipamento de proteção individual homologado como, por exemplo, máscaras contra pó concebidas para filtrar partículas microscópicas.

O mesmo se aplica a pó de outros materiais como, por exemplo, alguns tipos de madeira (como pó de carvalho ou faia), metais e amianto. Outras doenças conhecidas são, p. ex., reações alérgicas, doenças respiratórias. Não deixe que o pó entre em contacto com o seu corpo.

Respeite as diretivas e disposições nacionais válidas para o seu material, pessoal, caso de utilização e local de utilização (p. ex., disposições relativas a segurança no trabalho, eliminação).

Apanhe as partículas geradas no local de origem das mesmas e evite deposições nas imediações.

Utilize acessórios apropriados para trabalhos especiais. Através disso é reduzida a expulsão descontrolada de partículas no ambiente.

Utilize um aspirador de pó adequado.

Reduza os níveis de pó:

- direcionando as partículas expelidas e o fluxo de ar de exaustão da máquina para longe de si, das pessoas que se encontram nas proximidades ou do pó acumulado,
- montando um dispositivo de aspiração e/ou um purificador de ar,
- arejando bem o local de trabalho e aspirando-o para o manter limpo. Varrer ou soprar por jato de ar forma remoinhos de pó.
- Aspire ou lave o vestuário de proteção. Não limpar soprando, batendo ou escovando.

Ładowarki i Akumulator:

Niniejsza ładowarka nie jest przewidziana do użytkowania przez dzieci lub osoby ograniczone fizycznie, emocjonalnie, lub psychicznie, a także przez osoby z niewystarczającym doświadczeniem i/lub niedostateczną wiedzą. Niniejsza ładowarka może być użytkowana przez dzieci powyżej lat 8, przez osoby ograniczone fizycznie, emocjonalnie, lub psychicznie, a także przez osoby z niewystarczającym doświadczeniem i/lub niedostateczną wiedzą tylko w przypadku, gdy osoby te znajdują się pod nadzorem osoby odpowiedzialnej za ich bezpieczeństwo lub gdy zostały one poinstruowane, jak w bezpieczny sposób posługiwać się niniejszą ładowarką i jakie ewentualne niebezpieczeństwa związane są z jej użytkowaniem. W przeciwnym wypadku istnieje niebezpieczeństwo niewłaściwego zastosowania, a także możliwość doznania urazów.

Podczas użytkowania, czyszczenia lub konserwacji, dzieci powinny znajdować się pod nadzorem. Tylko w ten sposób można zagwarantować, że nie będą się one bawiły ładowarką.

Nie wolno ładować jednorazowych baterii.



Ostrzeżenie przed niebezpiecznym napięciem elektrycznym!!



Ładowarkę należy stosować wyłącznie w pomieszczeniach!



Należy chronić ładowarkę przed wilgocią!

Nie zezwalać dzieciom na korzystanie z urządzenia. Dzieci powinny znajdować się pod nadzorem, aby zagwarantować, że nie będą bawiły się tym urządzeniem.

Dzieci nie mogą znajdować się w pobliżu ładowarki względnie strefy roboczej!

Ładowarkę należy przechowywać w taki sposób, aby nie była dostępna dla dzieci!

W przypadku pojawienia się dymu lub ognia w ładowarce należy natychmiast wyciągnąć jej wtyczkę sieciową!

Nie wolno wkładać żadnych przedmiotów w szczeliny wentylacyjne ładowarki – Niebezpieczeństwo porażenia prądem elektrycznym względnie zwarcia!

Całkowicie naładowanego akumulatora nie wolno ponownie ładować!



Akumulatory należy chronić przed wilgocią!



Nie wkładać akumulatorów do ognia!

Nie używać uszkodzonych lub zdeformowanych akumulatorów!

W strefach o silnym obciążeniu pyłem metalowym nie ładować akumulatorów ładowarkami AIR COOLED (chłodzonymi powietrzem).

Akumulatorów nie wolno otwierać!

Nie wolno zwierać styków akumulatorów!



Z uszkodzonych akumulatorów litowo-jonowych może wyciec lekko kwasowa ciecz palna!



W przypadku wydostania się cieczy z akumulatora i przedostania się jej na skórę należy bezzwłocznie spłukać to miejsce dużą ilością wody. W przypadku przedostania się cieczy z akumulatora do oczu należy przepłukać je czystą wodą i bezzwłocznie udać się do lekarza!

Transport akumulatorów litowo-jonowych: Załączone w dostawie akumulatory litowo jonowe podlegają wymaganiom przepisów dotyczących towarów niebezpiecznych. Akumulatory mogą być transportowane drogą lądową przez użytkownika bez konieczności spełnienia jakichkolwiek dalszych warunków. W przypadku przesyłki przez osoby trzecie (np. transport drogą powietrzną lub za pośrednictwem firmy spedycyjnej) należy dostosować się do szczególnych wymogów dotyczących opakowania i znakowania towaru. W takim wypadku podczas przygotowywania towaru do wysyłki należy skonsultować się z ekspertem d/s towarów niebezpiecznych.

Akumulatory można wysyłać tylko wówczas, gdy ich obudowa nie jest uszkodzona. Odslonięte styki należy zakleić, a akumulator zapakować w taki sposób, aby nie mógł on się poruszać (przesuwać) w opakowaniu. Należy wziąć też pod uwagę ewentualne przepisy prawa krajowego.

2 Dane techniczne ROTIGER CL

Napięcie akumulatora	18 V
Liczba suwów na biegu jałowym	0-2700 min ⁻¹ (spm)
Długość suwu	32 mm/ 1,26 in
maks. głębokość cięcia w drewnie	250 mm/ 10,2 in
maks. głębokość cięcia metalowych.....	pręt ●: 20 mm/ 0,8 in rura ○: 140 mm/ 5,5 in
Ciężar (z najmniejszym akumulatorem)	3,2 kg/ 7,05 lbs
Poziom ciśnienia akustycznego (L _{pA})	77 dB (A) † K _{pA} 5 dB (A)
Poziom mocy akustycznej (L _{WA})	88 dB (A) † K _{WA} 5 dB (A)
Poziom szumów podczas pracy może przekraczać 80 dB (A). Należy nosić ochroniacz słuchu!	

Mierzone wartości ustalono stosownie do EN 62841-1.

Całkowita wartość wibracji (suma wektorowa trzech kierunków):

Emisja drgań, cięcie płyty wiórowej ($a_{h,B}$)26,7 m/s² | $K_{h,B} = 1,5\text{m/s}^2$

Emisja drgań, cięcie belek drewnianych ($a_{h,WB}$)27,5 m/s² | $K_{h,WB} = 1,5\text{m/s}^2$

Dozwolona temperatura otoczenia podczas pracy: od -20 °C do 50 °C (ograniczona moc przy temperaturach poniżej 0 °C). Dozwolona temperatura otoczenia podczas składowania: od 0 °C do 30 °C.

Podane w tej instrukcji wartości sumarycznych drgań oraz wartości emisji hałasu zostały zmierzone zgodnie z normami i mogą służyć do porównywania elektronarzędzia do innego elektronarzędzia. Można ich również używać do późniejszego szacowania stopnia narażenia.



Podane wartości emisji drgań i hałasu mogą się różnić podczas rzeczywistego użytkowania elektronarzędzia, w zależności od typu i sposobu użytkowania elektronarzędzia, w szczególności w zależności od typu obrabianego przedmiotu.

Należy podjąć dodatkowe środki ostrożności w celu ochrony użytkownika oparte o oszacowany stopień narażenia na drgania podczas rzeczywistych warunków użytkowania (należy tutaj uwzględnić wszelkie fazy cyklu użytkowania, np. czas, gdy elektronarzędzie jest wyłączone, jak również czas, gdy elektronarzędzie jest włączone, ale pracuje bez obciążenia).

3 Dane techniczne ładowarki i akumulatora

(D)

Akumulator:

U = Napięcie

C = Pojemność

W = Ciężar

Ic = Natężenie ładowania

t = Czas ładowania (90%)

Napięcie ładowania.....20,75 V DC

Temperatura ładowania0° - 50° C

Maks. temperatura ro-ładowania.....5° - 50° C

Akumulator przed pierwszym użyciem naładować do końca!

Ładowarki:

U1 = Napięcie wejściowe zasilania

f1 = Częstotliwość wejściowa

P1 = Moc wejściowa

U2 = Napięcie ładowania

I2 = Maks. natężenie ładowania

Nc = Liczba ogniw akumulatora

W = Ciężar



Zwrócić uwagę na napięcie w sieci!

Zobacz tabliczka znamionowa ładowarki!

4 Funkcje urządzenia

4.1 Przegląd

(A)

- | | |
|----------------------------------|--|
| 1 Śruba napinająca | 8 Przycisk blokady (włączenie ciągłe) |
| 2 Ogranicznik | 9 Przycisk włącznika |
| 3 Układ mocowania brzeszczotu | 10 Uchwyt tylny |
| 4 Oświetlenie robocze LED | 11 Przycisk zwalniania blokady akumulatora |
| 5 Dźwignia mocowania brzeszczotu | 12 Akumulator |
| 6 Uchwyt przedni | 13 Łańcuchowy uchwyt rury |
| 7 Przycisk blokady włącznika | |

4.2 Montaż, uruchomienie, ustawianie parametrów

(B-C)



Przed przystąpieniem do jakichkolwiek prac związanych z ustawianiem lub konserwacją wyjąć akumulatory z maszyny!

Akumulator:

Wyjmowanie:

→ Nacisnąć przycisk odblokowujący (11) i wyciągnąć akumulator (12) do przodu.

Montaż:

→ Wsunąć akumulator (12) do zatrzasknięcia w blokadzie.

Montaż, wyjmowanie brzeszczotu (B):



Bezpośrednio po pracy nie wolno dotykać brzeszczotu, ponieważ może on być bardzo gorący i spowodować oparzenia skóry!

- Unieść dźwignię (5) urządzenia mocującego brzeszczot do góry i przytrzymać.
- Wsunąć brzeszczot do oporu lub wyjąć.
- Zwolnić dźwignię (5).
- Sprawdzić zamocowanie brzeszczotu.

Montaż łańcuchowego uchwytu rury (C1):

- Poluzuj śrubę napinającą (1).
- Nasuń ROTGIER CL na łańcuchowy uchwyt rury (13) aż do ogranicznika tak, aby umożliwić wkręcenie śruby napinającej (1) w nakrętkę.
- Zamocuj łańcuchowy uchwyt rury za pomocą śruby napinającej.

4.3 Obsługa

Włączanie i wyłączenie, liczba suwów:

Blokada włączenia (7):

 Przełącznik (9) zablokowany.

 Przełącznik (9) odblokowany.

Włączanie, prędkość obrotowa: wcisnąć przycisk włącznika (9). Prędkość skokową można zmieniać poprzez naciskanie na przełącznik.

Wyłączanie: zwolnić przełącznik włącznika (9).

Włączanie trybu pracy ciągłej: przy wciśniętym włączniku (9) wcisnąć przycisk blokady (8) i zwolnić włącznik. W celu wyłączenia ponownie nacisnąć przycisk (9), a następnie zwolnić.

 Po włączeniu ciągłego trybu pracy urządzenie będzie nadal pracować, nawet jeżeli wypadnie z ręki. Z tego względu zawsze trzymać maszynę oburącz za przewidziane do tego celu rękojeści, przyjąć bezpieczną postawę i skoncentrować uwagę na wykonywanej pracy!

Bezstopniowa regulacja liczby suwów:

Liczbę suwów można zmieniać w sposób ciągły poprzez zmianę siły nacisku na przycisk (9), dopasowując ją do materiału i warunków pracy.

Wskazówki dotyczące pracy urządzenia:

Cięcie:

Należy stosować brzeszczot dostosowany do ciętego materiału.

Docisnąć urządzenie ogranicznikiem (2) do obrabianego elementu. Włączyć urządzenie i dopiero potem przesunąć brzeszczot w kierunku obrabianego materiału.

Poruszający się brzeszczot nie może dotykać przedmiotów, ani podłoża (niebezpieczeństwo odbicia, złamanie brzeszczotu!).

Liczbę suwów należy dopasować do ciętego materiału.

Należy unikać nadmiernego nacisku na brzeszczot (szczególnie w przypadku długich brzeszczotów).

W momencie zakleszczenia brzeszczotu należy natychmiast wyłączyć urządzenie. Za pomocą odpowiedniego narzędzia nieco rozszerzyć szczelinę cięcia i wyjąć urządzenie.

Po zakończeniu cięcia należy wyłączyć urządzenie i dopiero potem wyjąć brzeszczot ze szczeliny, a następnie odłożyć urządzenie, gdy brzeszczot zatrzyma się (niebezpieczeństwo odbicia).

Łańcuchowy uchwyt rury (C2):

- Przyłóż łańcuchowy uchwyt rury do rury.



Dźwignia musi być wkręcona aż do ogranicznika!

- Nałóż łańcuch na rurę i zahacz go.
- Dokręć łańcuchowy uchwyt rury. Uwaga: Gwint musi zostać wykręcony.

Przeгляд:

- | | |
|------------------|--------------------------------------|
| 1 Akumulator | 4 Wskaźnik ostrzegawczy |
| 2 Gniazdo | 5 Przycisk wskaźnika pojemności |
| 3 Wskaźnik pracy | 6 Wskaźnik pojemności i sygnalizator |

Uruchomienie:

Przed uruchomieniem urządzenia należy sprawdzić, czy podane na tabliczce napięcie sieciowe i częstotliwość sieciowa zgodne są z napięciem sieciowym w miejscu pracy!

Urządzenia, takie jak to, które wytwarzają prąd stały, mogą mieć wpływ na proste wyłączniki różnicowo- prądowe. Należy używać typu F lub wyższych, z prądem wyzwalamym maks. 30 mA.



Przed uruchomieniem ładowarki należy sprawdzić, czy szczeliny wentylacyjne nie są przysłonięte. Minimalna odległość od innych przedmiotów musi wynosić co najmniej 5 cm!

Autotest:

→ Wsunąć wtyczkę przewodu zasilającego w gniazdo.

Wskaźnik ostrzegawczy (4) oraz wskaźnik pracy (3) zapalają się jeden po drugim na ok. 1 sekundę, wbudowany wentylator obraca się przez ok. 5 sekund.

Akumulator:

Przed pierwszym użyciem należy naładować akumulator (1).

W przypadku spadku mocy należy ponownie naładować akumulator.

Optymalna temperatura składowania wynosi od 10°C do 30°C. Dopuszczalna temperatura ładowania wynosi od 0°C do 50°C.

Akumulatory litowo-jonowe wyposażone są we wskaźnik pojemności i sygnalizator (6):

→ Naciśnięcie przycisku (5) powoduje wskazanie stanu naładowania za pomocą diod LED.

Jeśli jedna dioda LED miga, akumulator jest prawie wyczerpany i musi zostać ponownie naładowany.

Obsługa:**Ładowanie akumulatora:**

→ Nasunąć akumulator całkowicie do oporu na gniazdo (2).



Wskaźnik pracy (3) miga.

Ładowanie konserwacyjne:

W przypadku zakończenia ładowania, ładowarka zostaje automatycznie przełączona automatycznie na ładowanie konserwacyjne.

Akumulator może pozostać w ładowarce i w ten sposób jest zawsze gotowy do pracy.



Wskaźnik pracy (3) świeci się stale.

Usterka:

- Wskaźnik ostrzegawczy (4) świeci się ciągle.



Akumulator nie jest ładowany. Zbyt wysoka/zbyt niska temperatura. Przy temperaturze akumulatora w zakresie od 0 °C do 50 °C ładowanie rozpoczyna się automatycznie.

- Wskaźnik ostrzegawczy (4) miga.

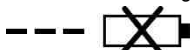

Akumulator jest uszkodzony. Bezzwłocznie wyjąć akumulator z ładowarki.

Akumulator nie został prawidłowo wsunięty w gniazdo (2).

5 Dozór i konserwacja

ROTIGER CL:

Urządzenie należy w regularnych odstępach czasu przedmuchiwać sprężonym powietrzem poprzez tylne szczeliny wentylacyjne.

Regularnie czyścić i przedmuchiwać sprężonym powietrzem urządzenie szybkiego mocowania brzeszczotu (3). Nie stosować oleju ani smaru.

Ładowarki:

Wszelkie naprawy ładowarki mogą być dokonywane wyłącznie przez odpowiedni przeszkolony serwis!

W przypadku uszkodzenie przewodu zasilającego tego urządzenia, musi on zostać wymieniony przez producenta, jego serwis lub osobę o podobnych kwalifikacjach, w celu uniknięcia zagrożeń.

6 Akcesoria

Odpowiednie akcesoria można znaleźć w katalogu głównym lub na stronie www.rothenberger.com

7 Obsługa klienta

Pracownicy serwisu ROTHENBERGER chętnie udzielą Państwu pomocy (lista lokalizacji w katalogu lub w Internecie). W serwisie można także zakupić części zamienne i dokonać naprawy urządzenia. Akcesoria i części zamienne można zamawiać u specjalistycznego sprzedawcy oraz przy RO SERVICE+ online: ☎ + 49 (0) 61 95/ 800 8200 📠 + 49 (0) 61 95/ 800 7491 ✉ service@rothenberger.com - www.rothenberger.com

8 Utylizacja

Części urządzenia są materiałami o wartości utylizacyjnej i można je odprowadzić do przedsiębiorstw zajmujących się odzyskiem surowców wtórnych i unieszkodliwianiem pozostałości, posiadających wymaganą koncesję i certyfikaty. O nieszkodliwy dla środowiska sposób utylizacji części, których nie można odprowadzić do ponownego obiegu (np. odpady elektroniczne), należy zapytać właściwy urząd zajmujący się sprawami utylizacji.

Zużytych akumulatorów wymiennych nie należy wrzucać do ognia lub do śmieci i odpadów domowych. Państwa specjalistyczny punkt handlowy oferuje usuwanie starych akumulatorów w sposób nieszkodliwy dla środowiska.

Tylko dla krajów UE:



Nie należy wyrzucać elektronarzędzi do śmieci domowych! Zgodnie z Dyrektywą Europejską 2012/19/EU o zużytych przyrządach elektrycznych i elektronicznych i jej wprowadzeniem do prawa krajowego, niesprawne już elektronarzędzia muszą być zbierane osobno i doprowadzane do utylizacji zgodnie z zasadami ochrony środowiska.

1	Upozornění k bezpečnosti.....	130
1.1	Vymezení účelu použití.....	130
1.2	Všeobecná varovná upozornění pro elektronářadí.....	130
1.3	Bezpečnostní pokyny	132
2	Technické údaje ROTIGER CL	135
3	Technické údaje nabíječka a akumulátor (D)	135
4	Funkce zařízení	136
4.1	Přehled (A)	136
4.2	Montáž, uvedení do provozu, nastavení (B-C)	136
4.3	Obsluha.....	136
4.4	Nabíječka a akumulátory (D)	137
5	Péče a údržba.....	138
6	Příslušenství	138
7	Zákaznické služby.....	138
8	Likvidace	138

Značky obsažené v textu:



Výstraha!

Tento symbol varuje před nebezpečím úrazu.



Varování!

Tento symbol varuje před nebezpečím škod na majetku a poškozením životního prostředí.



Výzva k provedení úkonu

1.1 Vymezení účelu použití

Za škody vzniklé nevhodným používáním je zodpovědný uživatel.

Respektujte všeobecně uznávané bezpečnostní předpisy a uvedená upozornění.

ROTIGER CL

Stroj je vhodný k řezání dřeva, kovů, plastů nebo podobných materiálů jako je tvrzená pryž, sklolaminát apod. Při aplikacích s nadměrně silným opotřebením (např. stav-ba/opravy palet) jsou záruční plnění platná pouze v omezeném rozsahu.

Používejte pouze originální akumulátorové sady a příslušenství ROTHENBERGER nebo CAS (Cordless Alliance System).

Nabíječka a akumulátory:

Nabíječky jsou vhodné výlučně k nabíjení akumulátorových sad ROTHENBERGER a CAS (Cordless Alliance System).

Tento přístroj není určen k tomu, aby jej používaly osoby s omezenými fyzickými, senzorickými či duševními schopnostmi nebo s nedostatečnými zkušenostmi a/nebo znalostmi, ledaže by jej používaly pod dohledem osoby zodpovídající za jejich bezpečnost, případně byly takovou osobou poučeny o správném způsobu používání přístroje.

Nikdy se nepokoušejte nabíjet jiné baterie než akumulátory nabíjecího typu. Nebezpečí výbuchu!

Akumulátorové sady, které jsou označeny symbolem CAS, jsou 100% kompatibilní s přístroji CAS (Cordless Alliance System). Při výběru správných přístrojů se obraťte na příslušného prodejce. Řiďte se pokyny uvedenými v návodech k použití dodaných s tímto přístrojem.

1.2 Všeobecná varovná upozornění pro elektronářadí



VAROVÁNÍ! Přečtěte si všechny bezpečnostní pokyny, výstrahy, zobrazení, a specifikace k tomuto elektronářadí.

Nedodržování všech níže uvedených pokynů může mít za následek úraz elektrickým proudem, požár a/nebo těžké poranění.

Všechna varovná upozornění a pokyny do budoucna uschovejte.

Ve varovných upozorněních použitý pojem „elektronářadí“ se vztahuje na elektronářadí provozované na el. síti (se síťovým kabelem) a na elektronářadí provozované na akumulátoru (bez síťového kabelu).

1) Bezpečnost pracovního místa

- Udržujte Vaše pracovní místo čisté a uklizené.** Nepořádek a neosvětlené pracovní oblasti mohou vést k úrazům.
- Se strojem nepracujte v prostředích ohrožených explozí, kde se nacházejí hořlavé kapaliny, plyny nebo prach.** Elektronářadí vytváří jiskry, které mohou prach nebo páry zapálit.
- Děti a jiné osoby udržujte při použití elektronářadí daleko od vašeho pracovního místa.** Při rozptýlení můžete ztratit kontrolu nad strojem.

2) Elektrická bezpečnost

- Připojovací zástrčka stroje musí lícovat se zásuvkou. Zástrčka nesmí být žádným způsobem upravena. Společně se stroji s ochranným uzemněním nepoužívejte žádné adaptérové zástrčky.** Neupravené zástrčky a vhodné zásuvky snižují riziko zásahu elektrickým proudem.
- Zabraňte kontaktu těla s uzemněnými povrchy, jako např. potrubí, topení, sporáky a chladničky.** Je-li Vaše tělo uzemněno, existuje zvýšené riziko zásahu elektrickým proudem.
- Chraňte stroj před deštěm a vlhkem.** Vniknutí vody do elektrického stroje zvyšuje nebezpečí elektrického úderu.
- Dbejte na účel kabelu, nepoužívejte jej k nošení či zavěšení elektronářadí nebo k vytáhnutí zástrčky ze zásuvky. Udržujte kabel daleko od tepla, oleje, ostrých hran nebo**

- pohyblivých dílů stroje.** Poškozené nebo spletené kabely zvyšují riziko zásahu elektrickým proudem.
- e) **Pokud pracujete s elektronářadím venku, použijte pouze takové prodlužovací kabely, které jsou schváleny i pro venkovní použití.** Použití prodlužovacího kabelu, jež je vhodný pro použití venku, snižuje riziko zásahu elektrickým proudem.
 - f) **Pokud se nelze vyhnout provozu elektronářadí ve vlhkém prostředí, použijte proudový chránič.** Nasazení proudového chrániče snižuje riziko zásahu elektrickým proudem.
- 3) Bezpečnost osob**
- a) **Budte pozorní, dávejte pozor na to, co děláte a přistupujte k práci s elektronářadím rozumně. Stroj nepoužívejte pokud jste unaveni nebo pod vlivem drog, alkoholu nebo léků.** Moment nepozornosti při použití elektronářadí může vést k vážným poraněním.
 - b) **Noste osobní ochranné pomůcky a vždy ochranné brýle.** Nošení osobních ochranných pomůcek jako maska proti prachu, bezpečnostní obuv s protiskluzovou podrážkou, ochranná přilba nebo sluchátka, podle druhu nasazení elektronářadí, snižují riziko poranění.
 - c) **Zabraňte neúmyslnému uvedení do provozu. Přesvědčte se, že je elektronářadí vypnuté dříve než jej uchopíte, poneseťe či připojíte na zdroj proudu a/nebo akumulátor.** Máte-li při nošení elektronářadí prst na spínači nebo pokud stroj připojíte ke zdroji proudu zapnutý, pak to může vést k úrazům.
 - d) **Než elektronářadí zapnete, odstraňte seřizovací nástroje nebo šroubováky.** Nástroj nebo klíč, který se nachází v otáčivém dílu stroje, může vést k poranění.
 - e) **Vyvarujte se abnormálního držení těla. Zajistěte si bezpečný postoj a udržujte vždy rovnováhu.** Tím můžete stroj v neočekávaných situacích lépe kontrolovat.
 - f) **Noste vhodný oděv. Nenoste žádný volný oděv nebo šperky. Vlasy, oděv a rukavice udržujte daleko od pohybujících se dílů.** Volný oděv, šperky nebo dlouhé vlasy mohou být zachyceny pohyblivými díly.
 - g) **Lze-li namontovat odsávací či zachycující přípravky, přesvědčte se, že jsou připojeny a správně použity.** Použití odsávání prachu může snížit ohrožení prachem.
 - h) **Dbejte na to, abyste při častém používání nářadí nebyli méně ostražití a nezapomínali na bezpečnostní zásady.** Nedbalé ovládání může způsobit těžké poranění za zlomek sekundy.
- 4) Svědomité zacházení a používání elektronářadí**
- a) **Stroj nepřetěžujte. Pro svou práci použijte k tomu určené elektronářadí.** S vhodným elektronářadím budete pracovat v udané oblasti výkonu lépe a bezpečněji.
 - b) **Nepoužívejte žádné elektronářadí, jehož spínač je vadný.** Elektronářadí, které nelze zapnout či vypnout je nebezpečné a musí se opravit.
 - c) **Než provedete seřízení stroje, výměnu dílů příslušenství nebo stroj odložíte, vytáhněte zástrčku ze zásuvky a/nebo odstraňte odpojitelny akumulátor.** Toto preventivní opatření zabrání neúmyslnému zapnutí elektronářadí.
 - d) **Uchovávejte nepoužívané elektronářadí mimo dosah dětí. Nenechte stroj používat osobám, které se strojem nejsou seznámeny nebo nečetly tyto pokyny.** Elektronářadí je nebezpečné, je-li používáno nezkušenými osobami.
 - e) **Pečujte o elektronářadí a příslušenství svědomitě. Zkontrolujte, zda pohyblivé díly stroje bezvadně fungují a nevzpřichují se, zda díly nejsou zlomené nebo poškozené tak, že je omezena funkce elektronářadí. Poškozené díly nechte před nasazením stroje opravit.** Mnoho úrazů má příčinu ve špatně udržovaném elektronářadí.
 - f) **Řezné nástroje udržujte ostré a čisté.** Pečlivě ošetřované řezné nástroje s ostrými řeznými hranami se méně vzpřichují a dají se lehčeji vést.
 - g) **Používejte elektronářadí, příslušenství, nasazovací nástroje apod. podle těchto pokynů. Respektujte přítom pracovní podmínky a prováděnou činnost.** Použití elektronářadí pro jiné než určující použití může vést k nebezpečným situacím.
 - h) **Udržujte rukojeti a úchytné plochy suché, čisté a bez oleje amaziva.** Kluzké rukojeti a úchytné plochy neumožňují bezpečnou manipulaci a ovládání nářadí v neočekávaných situacích.

5) Svědomité zacházení a používání akumulátorového nářadí

- a) **Akumulátory nabíjejte pouze v nabíječce, která je doporučena výrobcem.** Pro nabíječku, která je vhodná pro určitý druh akumulátorů, existuje nebezpečí požáru, je-li používána s jinými akumulátory.
- b)  **VAROVÁNÍ! Do elektronářadí používejte pouze k tomu určené akumulátory nebo typ baterie.** Použití jiných akumulátorů může vést k explozi, poraněním a požárům.
- c) **Nepoužívaný akumulátor uchovávejte mimo kancelářské sponky, mince, klíče, hřebíky, šrouby nebo jiné drobné kovové předměty, které mohou způsobit přemostění kontaktů.** Zkrat mezi kontakty akumulátoru může mít za následek popáleniny nebo požár.
- d) **Při špatném použití může z akumulátoru vytéci kapalina. Zabraňte kontaktu s ní. Při náhodném kontaktu opláchněte místo vodou. Pokud kapalina vnikne do očí, navštivte navíc i lékaře.** Vytékající akumulátorová kapalina může způsobit podráždění pokožky nebo popáleniny.
- e) **Nepoužívejte poškozený nebo jakýmkoliv způsobem upravený akumulátor.** Poškozené nebo upravené akumulátory se mohou chovat nepředvídatelně a způsobit požár, explozi nebo zranění.
- f) **Nevystavujte akumulátor působení ohně nebo vysokých teplot.** Oheň nebo teploty vyšší než 130 °C (265 °F) mohou vyvolat explozi.
- g) **Dodržujte všechny pokyny k nabíjení a nikdy nenabíjejte akumulátor nebo akumulátorové nářadí mimo rozsah teplot udávaný v návodu k obsluze.** Chybné nabíjení nebo nabíjení mimo přípustný rozsah teplot může poškodit akumulátor a zvýšit nebezpečí požáru.

6) Servis

- a) **Nechte své elektronářadí opravit pouze kvalifikovaným odborným personálem a pouze s originálními náhradními díly.** Tím bude zajištěno, že bezpečnost stroje zůstane zachována.
- b) **Nikdy neprovádějte údržbu poškozených akumulátorů.** Veškerou údržbu akumulátorů by měl provádět pouze výrobce nebo k tomu zmocněná servisní střediska.

1.3 Bezpečnostní pokyny

ROTIGER CL:

Pokud provádíte práce, při kterých může použitý výměnný nástroj narazit na skrytá elektrická vedení, držte přístroj za jeho izolované úchopné plochy. Kontakt s vedením pod napětím může způsobit, že i kovové části přístroje budou pod napětím a může dojít k úrazu elektrickým proudem.

Obrobek upevněte a zajistěte pomocí svěrek nebo jiným způsobem na stabilní podložce. Pokud držíte obrobek pouze v ruce nebo proti svému tělu, stává se nestabilním, což může vést ke ztrátě kontroly.

Před prováděním jakéhokoliv nastavování nebo před údržbou vyjměte akumulátorovou sadu ze stroje.

Při zasouvání akumulátorové sady se ujistěte, že je stroj vypnutý.



POZOR! Nedívejte se do svítícího světla.

V případě poškozeného stroje akumulátorovou sadu vyjměte.

Při práci se strojem vždy noste ochranné brýle, pracovní rukavice a pevnou obuv.

Přesvědčte se, že v oblasti, která má být zpracována, není žádné vedení elektřiny, vody nebo plynu (např. pomocí detektoru kovů).

Při řezání vodovodních potrubí zajistěte, aby v nich nebyla žádná voda.

Při práci na delší dobu používejte ochranu sluchu. Delší vystavení vysokým hladinám hluku může poškodit sluch.

Je zakázáno zpracovávat materiály, které při zpracovávání produkují zdraví škodlivé prachy nebo výpary (např. azbest).

Během zpracovávání nesahejte pod obrobek.

Nezkoušejte řezat extrémně malé obrobky.

Obrobek dobře upněte. V žádném případě nepodpírejte obrobek rukou nebo nohou.

Používejte pouze ostré, nepoškozené pilové listy. Nepoužívejte pilové listy s trhlínami nebo se změněným tvarem.

Při řezání musí doraz bezpečně přiléhat k obrobku.

Stroj vždy držte oběma rukama za určené rukojeti, zaujměte bezpečný postoj a pracujte s maximální pozorností.

Nebezpečí úrazu způsobené ostrým pilovým listem.

Nechyťte pohyblivý se pilový list!

Trísy nebo podobný materiál odstraňujte vždy při zastaveném stroji.

Pokud stroj nepoužíváte, vyjměte akumulátorovou sadu.

Snížení prachové zátěže:



VAROVÁNÍ – Některé prachy, které vznikají při broušení smirkovým papírem, řezání, broušení, vrtání a dalších pracích, obsahují chemikálie, o kterých je známo, že způsobují rakovinu nebo jiná poškození reprodukčních schopností. Některé příklady těchto chemikálií:

- olovo z olovnatých nátěrů,
- minerální prach ze zdiva, cementu a dalších zdicích materiálů a
- arsen a chrom z chemicky ošetřeného dřeva.

Riziko touto zátěží závisí na tom, jak často tento typ práce provádíte. Pro snížení zátěže těmito chemikáliemi: Pracujte v dobře větraném prostoru a se schváleným ochranným vybavením, jako např. s respirátory, které byly speciálně vyvinuté pro filtraci mikroskopicky malých částic.

Totéž platí i pro prachy ostatních materiálů, jako např. některé druhy dřeva (prach z dubu nebo buku), kovy, azbest. Dalšími známými nemocemi jsou např. alergické reakce, onemocnění dýchacích cest. Nenechte proniknout prach do těla.

Dodržujte směrnice a národní předpisy platné pro konkrétní materiál, personál, případ a místo použití (např. předpisy o ochraně práce, likvidace odpadu).

Zachyčujte částice v místě vzniku a zabraňte vytváření usazenin v prostředí.

Pro speciální práce používejte vhodné příslušenství. Díky tomu se nekontrolovaně do okolí dostane méně částic.

Používejte vhodné odsávání prachu.

Prachovou zátěž snížíte následovně:

- vznikající částice a odvod vzduchu od stroje nesměřujte na sebe nebo na osoby nacházející se v blízkosti nebo na usazený prach,
- používejte odsávací zařízení a/nebo čistič vzduchu,
- pracoviště dobře větrejte a pomocí vysavače je udržujte čisté. Zametání nebo vyfukování víří prach.
- ochranný oděv vysajte nebo vyperte. Oděv nepochukujte, nevyklepávejte nebo nekartáčujte.

Nabíječka a akumulátory:

Tato nabíječka není určena k tomu, aby ji používaly děti a osoby s omezenými fyzickými, sensorickými či duševními schopnostmi nebo s nedostatečnými zkušenostmi a znalostmi. Tato nabíječka může být používána dětmi staršími 8 roků a osobami s omezenými fyzickými, sensorickými či duševními schopnostmi nebo s nedostatečnými zkušenostmi a znalostmi tehdy, jestliže tyto děti resp. osoby jsou pod dohledem osoby zodpovědné za její bezpečnost nebo byly takovou osobou poučeny o

bezpečném způsobu zacházení s nabíječkou a obeznámeny se souvisejícími nebezpečími. V opačném případě hrozí nebezpečí chybné obsluhy a zranění.

Děti smějí přístroj používat, včetně provádění jeho čištění a údržby, pouze tehdy, jsou-li pod dohledem. Prostřednictvím tohoto dohledu musí být také zajištěno, aby si děti s nabíječkou nehrály!

Nenabíjejte jiné baterie než akumulátory nabíjecího typu!



Výstraha před nebezpečným elektrickým napětím!!



Nabíječku používejte pouze v místnostech!



Chraňte svoji nabíječku před vlhkem!

Nikdy nedovolte, aby přístroj používaly děti, které nejsou pod dohledem. Děti musí být pod dohledem také proto, aby bylo zajištěno, že si s přístrojem nebudou hrát.

Nedovolte dětem, aby se zdržovaly v blízkosti nabíječky, popř. v její pracovní oblasti!

Nabíječku uchovávejte na místě, ke kterému nebudou mít děti přístup!

V případě, že z nabíječky vychází kouř nebo že se nabíječka vznítí, ihned vytáhněte její síťovou zástrčku ze síťové zásuvky!

Nezasouvejte žádné předměty do větracích štěrbin nabíječky – nebezpečí zasažení elektrickým proudem popř. zkratu!

Ne vkládejte do nabíječky akumulátorovou sadu, která je již plně nabitá!



Zajistěte ochranu akumulátorových sad před vlhkem!



Nevystavujte akumulátorové sady účinkům ohně!

Nepoužívejte akumulátorové sady, které jsou vadné nebo zdeformované!

V oblastech s vysokým zatížením kovovým prachem neprovádějte nabíjení žádných akumulátorů pomocí VZDUCHEM CHLAZENÝCH nabíječek.

Nepokoušejte se akumulátorové sady otevírat!

Nedotýkejte se kontaktů akumulátorových sad a zabraňte jejich zkratování!



Z vadných lithium-iontových akumulátorových sad může unikat lehce kyselá, hořlavá kapalina!



V případě, že kapalina uniklá z akumulátoru přijde do styku s pokožkou, ihned opláchněte zasažené místo vydatným množstvím vody. Dojde-li k zasažení očí kapalinou uniklou z akumulátoru, ihned oči vypláchněte čistou vodou a neprodleně vyhledejte lékařské ošetření!

Přeprava lithium-iontových akumulátorových sad: Obsažené lithium-iontové akumulátory podléhají požadavkům zákona o nebezpečných nákladech. Tyto akumulátory mohou být bez dalších podmínek přepravovány uživatelem po silnici. Při zaslání prostřednictvím třetí osoby (např.: letecká přeprava nebo spedice) je třeba brát zřetel na zvláštní požadavky na balení a označení. Zde musí být při přípravě zásilky nezbytně přizván expert na nebezpečné náklady.

Akumulátory zasílejte pouze tehdy, pokud je těleso nepoškozené. Otevřené kontakty přelepte lepicí páskou a akumulátor zabalte tak, aby se v obalu nemohl pohybovat. Dbejte prosím i případných navazujících národních předpisů.

2 Technické údaje ROTIGER CL

Napětí akumulátorové sady	18 V
Počet zdvihů při volnoběhu	0-2700 min ⁻¹ (rpm)
Výška zdvihu	32 mm/ 1,26 in
max. hloubka řezu dřeva.....	250 mm/ 10,2 in
max. hloubka řezu kov.....	Tyč ●: 20 mm/ 0,8 in Trubka ○: 140 mm/ 5,5 in
Hmotnost (s nejmenší akumulátorovou sadou)	3,2 kg/ 7,05 lbs
Hladina akustického tlaku (L _{pA})	77 dB (A) K _{pA} 5 dB (A)
Hladina akustického výkonu (L _{WA}).....	88 dB (A) K _{WA} 5 dB (A)
Hladina hluku při práci může přesáhnout 80 dB (A). Je nutno nosit ochranu sluchu! Naměřené hodnoty zjištěny v souladu s EN 62841-1.	
Celková hodnota kmitů (vektorový součet tří směrů):	
Hodnota emisí kmitů, řezání dřevotřískových desek (a _{h,B}).....	26,7 m/s ² ; K _{h,B} = 1,5m/s ²
Hodnota emisí kmitů, řezání dřevěných trámů (a _{h,B}).....	27,5 m/s ² ; K _{h,WB} = 1,5m/s ²
Povolená teplota okolí za provozu: -20 °C až 50 °C (omezený výkon při teplotách pod 0 °C).	
Povolená teplota okolí při skladování: 0 °C až 30 °C.	

Celkové hodnoty vibrací, které jsou uvedeny v těchto pokynech, jakož i udávané hodnoty emisí hluku byly změřeny za použití normovaného měřicího postupu a jsou použitelné ke vzájemnému porovnávání jednotlivých typů elektrického nářadí. Mohou se používat také k předběžnému odhadování míry zatížení.



Skutečné hodnoty vibrací a emisí hluku se mohou během používání elektrického nářadí odchýlovat od udávaných hodnot, a to v závislosti na způsobu, jakým se elektrické nářadí používá, a zejména na druhu opra-covávaného obrobku. Stanovte dodatečná bezpečnostní opatření k ochraně obsluhy, která budou vycházet z odhadu zatěžování vibracemi za skutečných podmínek používání (přítom je nutno zohlednit všechny části provozního cyklu, například doby, během kterých je elektrické nářadí vypnuto, a doby, během kterých je toto nářadí sice zapnuto, avšak běží bez zatížení).

3 Technické údaje nabíječka a akumulátor

(D)

Akumulátor:

U	= Napětí
C	= Jmenovitá kapacita
W	= Hmotnost
I _c	= Nabíjecí proud
t	= Doba nabíjení (do dos-azení 90% plné kapacity)
Nabíjecí napětí	20,75 V DC
Teplota při nabíjení	0° - 50° C
Max. teplota při vybíjení.....	5° C - 50° C
Akumulátor je před prvním použitím nutno nabít!	

Nabíječka:

U ₁	= Vstupní napětí
f ₁	= Vstupní frekvence
P ₁	= Příkon
U ₂	= Nabíjecí napětí
I ₂	= Max. nabíjecí proud
N _c	= Počet článků aku-mulátoru
W	= Hmotnost
!	Dodržte správné síťové napětí! Viz typový štítek nabíječky!

4.1 Přehled		(A)
1	Upínací šroub	8 Zajišťovací knoflík (trvalé zapnutí)
2	Doraz	9 Spínací tlačítko
3	Upínací zařízení pilového listu	10 Zadní rukojeť
4	Pracovní LED světlo	11 Odjištění akumulátorové sady
5	Páka upínacího zařízení pilového listu	12 Akumulátorová sada
6	Přední rukojeť	13 Držák řetězového skluzu
7	Zajišťovací knoflík zapnutí	

4.2 Montáž, uvedení do provozu, nastavení (B-C)



Před prováděním jakéhokoliv nastavování nebo před údržbou vyjměte akumulátorovou sadu ze stroje!

Akumulátorová sada:

Vyjmutí:

- Stiskněte tlačítko pro odjištění akumulátorové sady (11) a akumulátorovou sadu (12) vytáhněte směrem dopředu.

Vložení:

- Nasuňte akumulátorovou sadu (12) až do zaklapnutí.

Vložení, vyjmutí pilového listu (B):



Bezprostředně po práci se nedotýkejte pilového listu. Může být velmi horký a způsobit tak popáleniny kůže!

- Páku (5) upínacího zařízení pilového listu sklopte dolů a držte.
- Pilový list vložte až po doraz resp. vyjměte.
- Uvolněte páku (5).
- Zkontrolujte bezpečné uchycení pilového listu.

Vložení držáku řetězového skluzu (C1):

- Uvolněte upínací šroub (1).
- ROTIGER CL na držáku řetězového skluzu (13) nasuňte až k dorazu tak, aby bylo možné fixovat upínací šroub (1) v drážce.
- Fixování držáku řetězového skluzu pomocí upínacího šroubu.

4.3 Obsluha

Zapnutí a vypnutí, počet zdvihů:

Blokování zapnutí (7):

 Spínací tlačítko (9) zablokováno.

 Spínací tlačítko (9) odblokováno.

Zapnutí, počet otáček: Stiskněte spínací tlačítko (9). Zmáčknutím spínacího tlačítka lze měnit počet zdvihů.

Vypnutí: Uvolněte spínací tlačítko (9).

Trvalé zapnutí: Při stisknutí spínacího tlačítka (9) zmáčkněte zajišťovací knoflík (8) a uvolněte spínací tlačítko. Pro vypnutí spínacího tlačítka (9) znovu stiskněte a pak uvolněte.



Při trvalém zapnutí stroj pokračuje v chodu, i pokud jej vytrhnete z ruky. Proto stroj vždy držte oběma rukama za určené rukojeti, zaujměte bezpečný postoj a pracujte s maximální pozorností!

Plynulá regulace počtů zdvihů:

Počet zdvihů lze plynule měnit různě silným zmáčknutím spínacího tlačítka (9) a tak přizpůsobovat materiálu a pracovním podmínkám.

Pracovní pokyny:

Řezání:

Použijte pilový list vhodný pro řezaný materiál.

Přítlačte stroj dorazem (2) k obrobku. Zapněte stroj a teprve poté vedte pilový list proti obrobku.

Pohybujícím se pilovým listem se nedotýkejte žádných předmětů nebo země (nebezpečí zpětného rázu, zlomení pilového listu!).

Počet zdvihů upravte podle řezaného materiálu.

Vyvarujte se nadměrnému tlaku na pilový list (zvláště i delších pilových listů).

Při zaklínění pilového listu stroj okamžitě vypněte. Řeznou mezeru mírně rozevřete vhodným nástrojem a stroj odeberte.

Po ukončení řezání stroj vypněte a teprve poté pokud se pilový list již zastavil (nebezpečí zpětného rázu) jej vyjměte z řezné mezery a odložte.

Držák řetězového skluzu (C2):

→ Držák řetězového skluzu nasadte na trubku.

 Páka musí být zašroubována až na doraz!

→ Nasadte řetěz kolem trubky a zahákněte.

→ Držák řetězového skluzu pevně zašroubujte ve směru hodinových ručiček. Upozornění: Závit se musí vyšroubovat ven.

4.4 Nabíječka a akumulátory

(D)

Přehled:

- | | |
|-----------------------------|-----------------------------------|
| 1 Akumulátorová sada | 4 Varovný symbol |
| 2 Posuvné uložení | 5 Tlačítko ukazatele kapacity |
| 3 Ukazatel provozního stavu | 6 Ukazatel kapacity a signalizace |

Uvedení do provozu:



Před uvedením do provozu zkontrolujte, zda se síťové napětí a síťová frekvence, které jsou uvedeny na typovém štítku, shodují s údaji vaší elektrické sítě!

Přístroje tohoto druhu, které vytvářejí stejnosměrný proud, by mohly ovlivňovat jednoduché ochranné spínače proti chybnému proudu. Používejte typ F nebo lepší, s vypínacím proudem o velikosti max. 30 mA.



Před uvedením nabíječky do provozu se ujistěte, že její větrací štěrby jsou volné. Dodržujte minimální vzdálenost 5 cm od ostatních předmětů!

Vlastní test:

→ Zasuňte síťovou zástrčku do síťové zásuvky.

Postupně se po dobu asi 1 sekundy rozsvítí varovný symbol (4) a ukazatel provozního stavu (3) a po dobu asi 5 sekund bude běžet vestavěný ventilátor.

Akumulátorová sada:

Před prvním použitím je akumulátorovou sadu (1) nutno nabít.

Další nabití akumulátorové sady má následovat při zaznamenání poklesu výkonu.

Optimální teplota při uskladnění činí 10°C až 30°C. Rozsah přípustné teploty při nabíjení činí 0 °C až 50 °C.

Lithium-iontové akumulátorové sady jsou vybaveny ukazatelem kapacity a signalizací (6):

→ Stisknete-li tlačítko (5), zobrazí se prostřednictvím LED světelných ukazatelů stav nabití.

Pokud některý LED světelný ukazatel bliká, je akumulátorová sada téměř prázdná a je jí nutno znovu nabít.

Obsluha:

Nabíjení akumulátorové sady:

→ Nasuňte akumulátorovou sadu na posuvné uložení (2) až do úplného zapadnutí.



Ukazatel provozního stavu (3) bude blikat.

Udržovací nabíjení:

Je-li nabíjení dokončeno, nabíječka se automaticky přepne do režimu udržovacího nabíjení. Akumulátorová sada může zůstat v nabíječce, díky čemuž je trvale připravena k provozu.



Ukazatel provozního stavu (3) bude trvale svítit.

Porucha:

- Varovný symbol (4) trvale svítí.



Akumulátorová sada se nenabíjí. Teplota je příliš vysoká / příliš nízká. Vráti-li se teplota akumulátorové sady do rozsahu 0 °C až 50 °C, postup nabíjení se automaticky znovu zahájí.

- Varovný symbol (4) bliká.

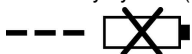

Akumulátorová sada je vadná. Ihned vyjměte akumulátorovou sadu z nabíječky.

Akumulátorová sada nebyla správně nasunuta na posuvné uložení (2).

5 Péče a údržba

ROTIGER CL:

Stroj pravidelně profukujte stlačeným vzduchem přes zadní větrací šterbinu.

Rychloupínací zařízení pilového listu (3) pravidelně čistěte a profukujte stlačeným vzduchem. Nepoužívat olej nebo tuk.

Nabíječka:

Opravy nabíječky směřj provádět pouze osoby s náležitou odbornou elektrotechnickou kvalifikací.

Je-li poškozen síťový napájecí kabel tohoto přístroje, musí být vyměněn výrobcem nebo jeho servisním střediskem, případně obdobně kvalifikovanou osobou, aby bylo zamezeno možnosti vzniku jakéhokoli ohrožení.

6 Příslušenství

Vhodné příslušenství najdete v hlavním katalogu nebo na www.rothenberger.com

7 Zákaznické služby

K dispozici je síť servisních středisek společnosti ROTHENBERGER, která vám poskytnou potřebnou pomoc a jejichž prostřednictvím jsou rovněž dodávány náhradní díly a zajišťovány servisní zásahy (viz seznam v katalogu nebo na webových stránkách). Příslušenství a náhradní díly můžete objednávat prostřednictvím svého specializovaného prodejce nebo RO SERVICE+ online služeb: ☎ + 49 (0) 61 95/ 800 8200 📠 + 49 (0) 61 95/ 800 7491
✉ service@rothenberger.com - www.rothenberger.com

8 Likvidace

Části tohoto zařízení představují zhodnotitelný materiál a mohou být předány k recyklaci. K tomuto účelu jsou k dispozici schválené a certifikované recyklační závody. K tomu, aby jste mohli provést ekologicky přijatelnou likvidaci částí, které nelze zhodnotit (např. elektronický šrot), je nutné provést konzultaci s Vaším úřadem, který je kompetentní pro likvidaci odpadů.

Opatřebované výměnné akumulátory neodhazujte do ohně ani do domácího odpadu. Váš odborný prodejce vám nabídne ekologicky šetrnou likvidaci starých akumulátorů.

Pouze pro země EU:



Neodhazujte elektrické nástroje do odpadu! Podle Evropské směrnice 2012/19/EU o odpadních elektrických a elektronických zařízeních (OEEZ) a podle jejího převedení do národního práva musejí být opotřebené elektronické nástroje sbírány odděleně a ode vzdány do ekologicky šetrného zpracování.

1	Güvenlik Notları	140
1.1	Usulüne uygun kullanım	140
1.2	Elektrikli El Aletleri İçin Genel Uyar Talimat	140
1.3	Güvenlik Talimatları	142
2	Teknik veriler ROTIGER CL	145
3	Teknik veriler şarj aleti ve akü (D)	145
4	Ünitenin fonksiyonu	146
4.1	Genel bakış (A)	146
4.2	Montaj, devreye sokma, ayar (B-C)	146
4.3	Kullanım	146
4.4	Şarj aleti ve akü (D)	147
5	Bakım ve onarım	148
6	Aksesuarlar	148
7	Müşteri hizmetleri	148
8	Atıklar için	148

Dokümantasyonda kullanılan işaretler:**Tehlike!**

İnsan sağlığıyla ilgili tehlikelere karşı ikaz.

**Dikkat!**

Eşyaya ve çevreye zarar verebilecek durumlara karşı ikaz.

**Belli davranışlar için çağrı**

1.1 Usulüne uygun kullanım

Uygunsuz kullanımından kaynaklanan hasar kullanıcıya aittir.

Genellikle kaza önleme talimatları kabul ve güvenlik talimatlarına uyulmalıdır.

ROTIGER CL

Bu makine ahşap, metal, plastik veya sert kauçuk, cam elyafı vb. malzemeleri kesmek için uygundur. Aşırı aşınma ve yıpranma içeren uygulamalarda (ör. palet yapımı/onarımı) ga-ranti yalnızca sınırlı düzeyde geçerlidir.

Yalnızca ROTHENBERGER veya CAS (Cordless Alliance System) bataryaları ve aksesuarları kullanın.

Şarj aleti ve akü:

Şarj cihazları sadece ROTHENBERGER ve CAS (Cordless Alliance System) bataryalarının şarj edilmesi için uygundur.

Bu şarj cihazı sınırlı fiziksel, zihinsel yetenekleri, deneyim veya bilgi eksikliği bulunan insanlardan kullanılmak üzere tasarlanmamıştır, ancak güvenliği sağlamak adına ve cihazın doğru kullanımı, güvenilir kişi tarafından gözetim altında olmak şartı ile kullanılabilir.

Asla şarj etmek için şarj edilemeyen pil kullanmayın. Patlama tehlikesi!

CAS ile işaretlenmiş bataryalar CAS cihazları (Cordless Alliance System) ile %100 uyumludur. Cihazların doğru seçimi için satıcı ile irtibata geçin. Cihazların kullanım talimatlarını dikkate alın.

1.2 Elektrikli El Aletleri İçin Genel Uyarı Talimat



UYARI! Bu elektrikli el aletiyle birlikte gelen tüm güvenlik uyarılarını, talimatları, resim ve açıklamaları okuyun.

Aşağıda bulunan talimatlara uyulmaması elektrik çarpmalarına, yangınlara ve/veya ağır yaralanmalara neden olabilir.

BU GÜVENLİK TALİMATINI GÜVENLİ BİR YERDE İYİ BİR BİÇİMDE SAKLAYIN.

Aşağıda kullanılan "Elektrikli el aleti" kavramı ile akım şebekesine bağlı elektrikli el aletleri (bağlantı kablolu) ve batarya ile çalışan elektrikli el aletleri (bağlantı kablosuz) ifade edilmektedir.

1) Çalışma yeri güvenliği

- Çalıştığınız yeri temiz ve düzenli tutun.** İşyerindeki düzensizlik ve yetersiz aydınlatma kazalara neden olabilir.
- Yanıcı sıvıların, gazların veya tozların bulunduğunu patlama tehlikesi olan yer ve mekânlarda aletinize çalışmayın.** Elektrikli el aletleri, toz veya buharların tutuşmasına veya yanmasına neden olan kıvılcımlar çıkarırlar.
- Elektrikli el aleti ile çalışırken çocukları ve etraftaki kişileri uzakta tutun.** Dikkatiniz dağılacak olursa aletin kontrolünü kaybedebilirsiniz.

2) Elektriksel güvenlik

- Elektrikli el aletin bağlantı fişi prize uymalıdır. Fişi hiçbir zaman değiştirmeyin. Koruyucu topraklanmış elektrikli el aletleri ile birlikte adaptör fiş kullanmayın.** Değiştirilmemiş fiş ve uygun priz elektrik çarpması tehlikesini azaltır.
- Borular, kalorifer tesisatı, ısıtıcılar ve buzdolapları gibi topraklanmış yüzeylerle bedensel temasa gelmekten kaçınınız.** Vücudunuz topraklandığı anda büyük bir elektrik çarpması tehlikesi ortaya çıkar.
- Aletinizi yağmur ve nemden koruyunuz.** Suyun elektrikli el aleti içine sızması elektrik çarpması tehlikesini artırır.
- Elektrikli el aletini kablosundan tutarak taşımayın, kabloyu kullanarak asmayın veya kablodan çekerek fişi çıkarmayınız. Kabloyu ısıdan, yağdan, keskin kenarlı cisimlerden veya aletin hareketli parçalarından uzak tutunuz.** Hasarlı veya dolaşmış kablo elektrik çarpması tehlikesini artırır.

- e) **Bir elektrikli el aleti ile açık havada çalışırken mutlaka açık havada kullanılmaya uygun uzatma kablosu kullanın.** Açık havada kullanılmaya uygun uzatma kablosunun kullanılması elektrik çarpmaya tehlikesini azaltır.
- f) **Elektrikli el aletinin nemli ortamlarda çalıştırılması şartsa, mutlaka arıza akımı koruma şalteri kullanın.** Arıza akımı koruma şalterinin kullanımı elektrik çarpmaya tehlikesini azaltır.
- 3) Kişilerin güvenliği**
- a) **Dikkatli olun, ne yaptığınıza dikkat edin ve elektrikli el aletinizle çalışırken makul hareket edin. Yorgunsanız, hap, ilaç veya alkol almışsanız aletinizi kullanmayın.** Aleti kullanırken bir anki dikkatsizlik önemli yaralanmalara neden olabilir.
- b) **Daima kişisel korunma donanımları ve bir koruyucu gözlük kullanın.** Elektrikli el aletinin türü ve kullanımına uygun olarak kullanacağınız toz maskesi, kaymayan sağlam iş ayakkabıları, koruyucu kask veya koruyucu kulaklık gibi kişisel korunma donanımlarını kullanmanız yaralanma tehlikesini büyük ölçüde azaltır.
- c) **Aleti yanlışlıkla çalıştırmaktan kaçının. Akım ikmal şebekesine ve/veya aküye bağlamadan, elinize alıp taşımadan önce elektrikli el aletinin kapalı olduğundan emin olun.** Elektrikli el aletini parmağınız şalter üzerinde dururken taşırsanız ve alet açıkken fişi prize sokarsanız kazalara neden olabilirsiniz.
- d) **Elektrikli el aletini çalıştırmadan önce ayar aletlerini veya anahtarları aletten çıkarın.** Aletin dönen parçaları içinde bulunabilecek bir yardımcı alet yaralanmalara neden olabilir.
- e) **Çalışırken vücudunuz anormal durumda olmasın. Çalışırken duruşunuz güvenli olsun ve dengenizi her zaman koruyun.** Bu sayede aleti beklenmedik durumlarda daha iyi kontrol edebilirsiniz.
- f) **Uygun iş giysileri giyin. Çalışırken çok bol giysiler giymeyin ve takı takmayın. Saçlarınızı, giysilerinizi ve eldivenlerinizi aletin hareketli parçalarından uzak tutun.** Bol giysiler, takılar veya uzun saçlar aletin hareketli parçaları tarafından tutulabilir.
- g) **Toz emme donanımı veya toz tutma tertibatı kullanırken, bunların bağlı olduğundan ve doğru kullanıldığından emin olun.** Toz emme donanımının kullanımı tozdan kaynaklanabilecek tehlikeleri azaltır.
- h) **Aletleri sık kullanmanız sebebiyle kazandığınız alışkanlıklar, güvenlik prensiplerine uymanızı önlememelidir.** Dikkatsiz bir hareket, bir anda ciddi yaralanmalara yol açabilir.
- 4) Elektrikli el aletleriyle dikkatli çalışmak ve aleti doğru kullanmak**
- a) **Aleti aşırı ölçüde zorlamayın. Yaptığınız işe uygun elektrikli el aletleri kullanın.** Uygun performanslı elektrikli el aleti ile, belirlenen çalışma alanında daha iyi ve güvenli çalışırsınız.
- b) **Şalteri bozuk olan elektrikli el aletini kullanmayın.** Açılıp kapanamayan bir elektrikli el aleti tehlikelidir ve onarılmalıdır.
- c) **Alette bir ayarlama işlemine başlamadan, herhangi bir aksesuarı değiştiren veya aleti elinizden bırakırken fişi prizden çekin veya aküyü çıkarın.** Bu önlem, elektrikli el aletinin yanlışlıkla çalışmasını önler.
- d) **Kullanım dışı duran elektrikli el aletlerini çocukların ulaşamayacağı bir yerde saklayın. Aleti kullanmayı bilmeyen veya bu kullanım kılavuzunu okumayan kişilerin aletle çalışmasına izin vermeyin.** Deneyimsiz kişiler tarafından kullanıldığında elektrikli el aletleri tehlikelidir.
- e) **Elektrikli el aletinizin ve aksesuarlarınızın bakımını özenle yapın. Elektrikli el aletinizin kusursuz olarak çalışmasını engelleyebilecek bir durumun olup olmadığını, hareketli parçaların kusursuz olarak işlev görüp görmediklerini ve sıkışık sıkışmadıklarını, parçaların hasarlı olup olmadığını kontrol edin. Aleti kullanmaya başlamadan önce hasarlı parçaları onartın.** Birçok iş kazası elektrikli el aletlerine yeterli bakım yapılmamasından kaynaklanır.
- f) **Kesici uçları daima keskin ve temiz tutun.** Özenle bakımı yapılmış keskin kenarlı kesme uçlarının malzeme içinde sıkışma tehlikesi daha azdır ve daha rahat kullanım olanağı sağlarlar.
- g) **Elektrikli el aletini, aksesuarı, uçları ve benzerlerini, bu özel tip alet için öngörülen talimata göre kullanın. Bu sırada çalışma koşullarını ve yaptığınız işi dikkate alın.**

Elektrikli el aletlerinin kendileri için öngörülen alanın dışında kullanılması tehlikeli durumlara neden olabilir.

- h) **Tutamak ve kavrama yüzeylerini kuru, yağsız ve temiz tutun.** Kaygan tutamak ve kavrama yüzeyleri, aletin beklenmeyen durumlarda güvenli şekilde tutulmasını ve kontrol edilmesini engeller.
- 5) **Akülü aletlerle dikkatli çalışmak ve aletleri doğru kullanmak**
- a) **Aküleri sadece üretici tarafından tavsiye edilen şarj cihazlarında şarj edin.** Belirli bir tür akü için geliştirilmiş bir şarj cihazının değişik bir akü için kullanılması yangın tehlikesine yol açar.
- b)  **UYARI! Elektrikli el aletlerinde sadece o alet için öngörülen aküleri veya pil tipi kullanın.** Başka akülerin kullanılması yaralanmalara ve yangın tehlikesinin ortaya çıkmasına neden olabilir patlamalar.
- c) **Kullanım dışında bulunan aküleri, kontaklar arasında köprüleme yapma olasılığı bulunan büro ataçları, madeni paralar, anahtarlar, çiviler, vidalar veya diğer küçük metal eşya ve cisimlerden uzak tutun.** Akü kontakları arasındaki bir kısa devre yanmalara veya yangın çıkmasına neden olabilir.
- d) **Yanlış kullanım durumunda akünün dışında sıvılar sızabilir. Bu sıvılara temas etmeyin. Yanlışlıkla aküden sızan sıvılara temas ederseniz, temas yerini hemen su ile yıkayın. Eğer söz konusu sıvı gözünüze kaçacak olursa hemen bir hekime başvurun.** Aküden dışarı sızan sıvılar cildinizde tahrişlere veya yanmalara neden olabilir.
- e) **Hasarlı veya modifiye edilmiş aküleri kullanmayın.** Hasarlı veya modifiye edilmiş aküler beklenmedik tutum sergileyebilir ve yangın, patlama veya yaralanma tehlikesine yol açabilirler.
- f) **Aküyü ateş ya da aşırı yüksek sıcaklıklara maruz bırakmayın.** Ateş veya 130 °C (265 °F) üzeri sıcaklıklar patlamaya yol açabilir.
- g) **Şarj işlemine ilişkin talimatlara uyun ve aküyü ya da akülü aleti hiçbir zaman kullanım kılavuzunda belirtilen sıcaklık aralığının dışında şarj etmeyin.** Yanlış şarj veya izin verilen sıcaklık aralığının dışında şarj edilmesi aküyü tahrip edebilir ve yangın tehlikesini arttırabilir.
- 6) **Servis**
- a) **Elektrikli el aletinizi sadece yetkili personele ve orijinal yedek parça kullanma koşulu ile onartın.** Bu sayede aletin güvenliğini sürekli hale getirirsiniz.
- b) **Hiçbir zaman hasarlı akülerin bakımını yapmayın.** Akülerin her türlü bakımı sadece üretici ya da yetkili müşteri hizmetleri tarafından yapılmalıdır.

1.3 Güvenlik Talimatları

ROTIGER CL:

Kesici aletin görülmeyen elektrik hatlarına temas edebileceği yerlerde çalışma yaparken aleti sadece izole tutma yerlerinden tutun. Akımı olan bir tele temas edilmesi ekipmanın metal parçalarına da elektrik verebilir ve elektrik çarpmasına neden olabilir.

İşlem yapılacak parçayı kelepçeler veya başka araçlarla sabit bir yüzeye sabitleyin ve sıkıştırın. İşlem yapılacak parçayı yalnızca elinizle veya vücudunuza karşı tutmanız onun dengeğini bozabilir ve kontrol kaybına neden olabilir.

Herhangi bir ayar veya servis işlemi yapmadan önce batarya takımını makineden çıkarın.

Batarya takımını takarken makinenin kapalı olduğundan emin olun.



DİKKAT! Yanmakta olan lambaya uzun süre bakmayın.

Makine arızalıysa batarya takımını makineden çıkarın.

Makinenizle çalışırken daima koruyucu gözlük takın, iş eldiveni ve sağlam ayakkabılar giyin.

İşlem yapılacak alanda (ör. metal dedektörü kullanarak) elektrik, su veya gaz hattı olmadığından emin olun.

Su borularını keserken içlerinde su olmadığından emin olun.

Uzun süre çalışırken işitme koruma cihazı kullanın. Yüksek gürültü seviyelerine uzun süre maruz kalmak işitme duyunuza zarar verebilir.

İşlem yaparken zararlı toz veya buhar oluşturan malzemeler (ör. asbest) işlenmemelidir.

İşlem yaparken işlem yapılacak parçanın altına uzanmayın.

İşlem yapılacak çok küçük parçaları kesmeye çalışmayın.

İşlem yapılacak parçayı güvenli bir şekilde sıkıştırın. İşlem yapılacak parçayı elinizle veya ayağınızla asla desteklemeyin.

Sadece keskin, hasar görmemiş testere bıçakları kullanın. Çatlamış veya şekli değişmiş testere bıçaklarını kullanmayın.

Keserken, dayanak işlem yapılacak parça üzerinde güvenli bir şekilde durmalıdır.

Makineyi her zaman verilen tutamaklardan iki elinizle tutun, güvenli bir durma pozisyonu alın ve konsantre olarak çalışın.

Keskin testere bıçağı nedeniyle yaralanma tehlikesi.

Hareket hâlindeki testere bıçağına dokunmayın!

Talaşları ve benzerlerini yalnızca makine çalışmıyor durumdayken çıkarın.

Kullanılmadığı zaman batarya takımını makineden çıkarın.

Toza maruz kalmayı azaltma:



UYARI - Zımparalama, testereyle kesme, taşlama, delme ve diğer işlemlerden kaynaklanan bazı tozlar kansere, doğum kusurlarına veya başka üreme bozukluklarına neden olduğu bilinen kimyasallar içerir. Bu kimyasallara bazı örnekler:

- kurşun bazlı boyadan kaynaklanan kurşun,
- tuğla, çimento ve diğer duvar malzemelerinden kaynaklanan mineral tozlar ve
- kimyasal işlem görmüş ahşaptan kaynaklanan arsenik ve krom.

Bu maruziyetten kaynaklanan riskiniz bu tür işleri ne sıklıkla yaptığınıza bağlı olarak değişir. Bu kimyasallara maruz kalmanızı azaltmak için: İyi havalandırılan bir alanda çalışın ve mikroskobik partikülleri filtrelemek için özel olarak tasarlanmış onaylı toz maskeleri gibi koruyucu ekipman kullanın.

Bu, aynı zamanda bazı ahşap türleri (meşe veya kayın tozu gibi), metaller, asbest gibi diğer malzemelerden gelen tozlar için de geçerlidir. Bilinen diğer hastalıklar arasında alerjik reaksiyonlar, solunum yolu hastalıkları bulunur. Tozun vücuda girmesine izin vermeyin.

Malzemeniz, personeliniz, uygulamanız ve kullanım yeriniz için geçerli olan yönergelere ve ulusal düzenlemelere (örn. iş güvenliği düzenlemeleri, bertaraf) uyun.

Ortaya çıkan parçacıkları başlangıç noktasında tutun, çevredeki tortulardan kaçının.

Özel işler için uygun aksesuarlar kullanın. Sonuçta, daha az parçacık çevreye kontrolsüz bir şekilde sızar.

Uygun bir toz emme sistemi kullanın.

Toza maruz kalmayı şu şekilde azaltın:

- yayılan partikülleri ve makinenin egzoz hava akımını kendinize, yakınınızdaki kişilere veya biriken toza yönlendirmeyin,
- bir tahliye sistemi ve/veya bir hava temizleyici kullanın,
- iş yerini iyi havalandırın ve vakumlayarak temiz tutun. Süpürme veya üfleme tozu kaldırır.
- Koruyucu giysileri vakumlayın veya yıkayın. Üflemeyin, vurmeyin veya fırçalamayın.

Sarı aleti ve akü:

Bu şarj cihazı fiziksel ve zihinsel yetenekleri sınırlı, deneyim veya bilgi eksikliği bulunan insanlar tarafından kullanılmak üzere tasarlanmamıştır, Bu şarj cihazı 8 yaşından büyük çocuklar tarafından ve fiziksel, zihinsel yetenekleri sınırlı, deneyim veya bilgi eksikliği bulunan insanlardan tarafından yanlarında güvenliklerinden sorumlu bir kişi bulunması koşulu ile veya cihazın

dođru ve gvenilir kullanımını anladıklarında ve oluşabilecek tehlikeleri idrak edebildikleri takdirde kullanılabilir. Aksi taktirde yanlış kullanılması durumunda tehlike ve yaralanmalara yol açabilir.

Çocukları, cihaz kullanımında, temizlik ve bakımlarda gözetim altında tutun. Böylece çocukların cihaz ile oynamadığından emin olunur!

Şarj edilemeyen pilleri şarj etmeyin!



Tehlikeli elektrik voltajı!!



Şarj cihazını sadece kapalı alanlarda kullanın.



Şarj Cihazını ıslak ortamlardan koruyun!

Asla cihaz kullanımını çocuklara izin vermeyin. Cihazların çocuklar tarafından kullanılmaması için, çocuklar gözetim altında tutulmalı.

Çocukları şarj aletinden ve çalışma alanından uzak tutun!

Cihazları çocukların erişemeyeceđi yerlerde bulundurun!

Yangın yada duman oluşumunda şarj aletini fişten çekin!

Herhangi bir nesneyi cihazın havalandırma kısmına takmayın - aksi takdirde cereyan çarpma tehlikesi!

Doldurulmuş cihazını şarj etmeye devam etmeyin!



Şarj bataryasını ıslaklığa karşı koruyun!



Şarj bataryasını ateşe karşı koruyun!

Bozuk yada deforme olmuş şarj bataryaları kullanmayın!

Metal tozların yoğun olduđu alanlarda AIR COOLED şarj aletine sahip ak paketleri yüklemeyin.

Şarj bataryaları açmayın!

Şarj bataryaların kontak yerlerini ellemeyin yada devre dışı bırakın!



Bozuk Lityum-İyon- Bataryadan hafif ekşi, yanıcı sıvı çıkabilir!



Bataryadan herhangi bir sıvı çıkarsa ve el ile temas edilmesi durumunda, bol su ile yıkayın. Bataryadan sızan sıvı eđer göz ile temas ederse, yoğun su ile yıkayıp derhal doktor tarafından gözetim altında tutulmalı!

Lityum-İyon bataryanın taşınması Alet içindeki lityum İyon (Li-Ion) akler tehlikeli madde taşıma yönetmeliđi hükmlerine tabidir. Akler başka bir yükmllk olmaksızın kullanıcı tarafından caddeler üzerinde taşınabilir. Üçnc kişiler eliyle yollanma durumunda (örneğin hava yolu ile veya nakliye şirketleri ile) paketleme ve etiketlemeye ilişkin özel hükmlere uyulmalıdır. Bu nedenle gönderi paketlenirken bir tehlikeli madde uzmanından yardım alınmalıdır.

Akleri sadece ve ancak gövdelerinde hasar yoksa gönderin. Açık kontakları kapatın ve ak ambalaj içinde hareket etmeyecek biçimde paketlenin. Lütfen olası ek ulusal yönetmelik hükmlerine de uyun.

2 Teknik veriler ROTIGER CL

Batarya takımı voltajı	18 V
Rölantide vuruş sayısı.....	0-2700 min ⁻¹ (spm)
Vuruş uzunluğu.....	32 mm/ 1,26 in
maksimum ahşap kesme derinliği	250 mm/ 10,2 in
maksimum metal kesme derinliği	Çubuk ●: 20 mm/ 0,8 in Boru ○: 140 mm/ 5,5 in
Ağırlık (en küçük batarya takımı ile)	3,2 kg/ 7,05 lbs
Ses basınç düzeyi (L _{PA}).....	77 dB (A) K _{PA} 5 dB (A)
Ses gücü (akustik) düzeyi (L _{WA})	88 dB (A) K _{WA} 5 dB (A)
Çalışma esnasında gürültü düzeyi, 80 dB'yi (A) aşabilir. Kulaklık takınız!	
Ölçüm değerleri EN 62841-1 normu uyarıncadır.	
Titreşim toplam değeri (üç yönün vektör toplamı):	
Titreşim emisyon değeri, sunta testeresi (a _{h,B}).....	26,7 m/s ² K _{h,B} = 1,5m/s ²
Titreşim emisyon değeri, ahşap kirişlerin kesilmesi (a _{h,WB})	27,5 m/s ² K _{h,WB} = 1,5m/s ²
İşlem sırasında izin verilen ortam sıcaklığı: -20 °C ila 50 °C (0 °C'nin altındaki sıcaklıklarda sınırlı performans). Depolama sırasında izin verilen ortam sıcaklığı: 0 °C ila 30 °C.	

Bu talimatnamede belirtilen titreşim toplam değerleri ve yine bu talimatnamede belirtilen gürültü emisyon değerleri standartlaştırılmış olan ölçüm prosedürüne göre ölçülmüştür ve herhangi bir elektrikli aletin farklı bir alet ile karşılaştırılması için kullanılabilir. Ayrıca, yükün ön değerlendirilmesi için de kullanılabilir.



Belirtilen titreşim ve gürültü emisyonları elektrikli aletin fiili kullanım sırasında değişebilir, özellikle elektrikli güç aracının kullanıldığı işleme bağlı olarak ve işin ne tür bir iş olduğuna bağlı olarak değişebilir. Operatörü korumak için ek güvenlik önlemlerini belirleyiniz, bu güvenlik ön-lemleri aletin fiili kullanım koşullarına bağlı olarak doğacak olan titreşim yüküne dayalı bir tahmin şeklinde olmalıdır. (Bu durumda, çalışma dön-güsünün tüm parçaları, örneğin hangi elektrikli aletin kapatıldığında veya açıldığında yüksüz durumda çalıştığı dikkate alınır).

3 Teknik veriler şarj aleti ve akü

(D)

Akü:

U = Gerilim	20,75 V DC
C = Kapasite	0° - 50° C
W = Ağırlık	
Ic = Yükleme akımı	
t = Şarj süresi (90% dolu)	
Yükleme gerilimi	20,75 V DC
Yükleme sıcaklığı.....	0° - 50° C
En yüksek boşaltma sıcaklığı.....	5° - 50° C
İlk kullanımdan önce batarya şarj edilmeli!	

Şarj aleti:

U1 = Giriş gerilimi
f1 = Giriş frekansı
P1 = Giriş gücü
U2 = Yükleme gerilimi
I2 = En yüksek yükleme akımı
Nc = Pil hücresi sayısı
W = Ağırlık



Şebeke gerilimini dikkate alın Şarj aleti üzerindeki etiketlemeyi dikkate alın!

4.1 Genel bakış (A)

1	Sıkıştırma vidası	8	Kilitleme düğmesi (sürekli açık)
2	Dayama	9	Geçiş düğmesi
3	Testere bıçağı sıkma cihazı	10	Arka kol
4	LED çalışma ışığı	11	Batarya takımını serbest bırakma
5	Testere bıçağını gerdirme cihazı kolu	12	Batarya
6	Ön kol	13	Zincir boru anahtarı
7	Güç açma kilidi düğmesi		

4.2 Montaj, devreye sokma, ayar (B-C)



Herhangi bir ayar veya servis işlemi yapmadan önce batarya takımını maki-neden çıkarın!

Batarya:

Çıkarma:

→ Batarya takımını serbest bırakma düğmesine (11) basın ve batarya takımını (12) öne doğru çekin.

Takma:

→ Batarya takımını (12) yerine oturana kadar kaydırın.

Testere bıçağını yerleştirme, çıkarma (B):

Aşırı sıcak olabileceği ve ciltte yanıklara neden olabileceği için testere bıçağını işlemiden hemen sonra dokunmayın!

- Testere bıçağını sıkıştırma tertibatının kolunu (5) aşağı kıvrın ve tutun.
- Testere bıçağını sonuna kadar yerleştirin veya çıkarın.
- Serbest bırakma kolu (5).
- Güvenli yerleşme için testere bıçağını kontrol edin.

Zincir boru anahtarını (C1) takma:

- Sıkıştırma vidasını (1) gevşetin.
- Sıkıştırma vidasının (1) oluğa sabitlenebilmesi için ROTIGER CL'yi zincir boru anahtarının (13) sonuna kadar itin.
- Zincir boru anahtarını sıkıştırma vidasıyla sabitleyin.

4.3 Kullanım

Açma ve kapama, vuruş sayısı:

Kilitleme (7):

 Açma düğmesi (9) kilitli.

 Açma düğmesi (9) kilit açık.

Açma, hız: Açma düğmesine (9) basın. Vuruş sayısı açma düğmesi üzerindeki düğmeye basılarak değiştirilebilir.

Kapatma: Açma düğmesini (9) bırakın.

Kalıcı açma: Açma düğmesi (9) basılıyken kilitleme düğmesine (8) basın ve açma düğmesini bırakın. Kapatmak için düğmeye (9) tekrar basın ve bırakın.



Sürekli çalıştırma durumunda makine elinizden alındığında çalışmaya devam eder. Bu nedenle makineyi her zaman verilen tutamaklardan iki elinizle tutun, güvenli bir durma pozisyonu alın ve konsantre olarak çalışın!

Sonsuz değişken vuruş sayısı:

Açma düğmesine (9) farklı kuvvet dereceleriyle basılarak vuruş sayısı kademesiz olarak değiştirilebilir ve böylece malzemeye ve çalışma koşullarına göre uyarlanır.

Çalışma talimatları:

Testereleler:

Kesilecek malzemeye uygun bir testere bıçağı kullanın.

Makineyi, durdurucu (2) ile işlem yapılacak parçaya doğru bastırın. Makineyi çalıştırın, ancak bundan sonra testere bıçağını işlem yapılacak parçaya doğru yönlendirin.

Hareket hâlindeki testere bıçağıyla hiçbir nesneye veya zemine dokunmayın (geri tepme tehlikesi, testere bıçağı kırılması!).

Kesilecek malzemeye göre vuruş sayısını ayarlayın.

Testere bıçağına (özellikle uzun testere bıçaklarına) aşırı baskı yapmaktan kaçınin.

Testere bıçağı sıkışırsa makineyi hemen kapatın. Testere boşluğunu uygun bir aletle hafifçe açın ve makineyi çıkarın.

Testere ile kesimini tamamladıktan sonra makineyi kapatın ve sadece testere boşluğundan çıkarın; testere bıçağı durduğunda bırakın (geri tepme riski).

Zincir boru anahtarı (C2):

→ Zincir boru anahtarını borunun üzerine yerleştirin.



Kol gidebildiği yere kadar vidalanmalıdır!

→ Zinciri borunun etrafına yerleştirin ve kancalayın.

→ Zincir boru anahtarını saat yönünde sıkın. İkaz: Vida dışı açılmalı.

4.4 Şarj aleti ve akü

(D)

Genel bakış:

- | | | | |
|---|----------------|---|--------------------------------|
| 1 | Batarya | 4 | Uyarı göstergesi |
| 2 | Değişim oranı | 5 | Kapasite tuşu |
| 3 | İşletim ekranı | 6 | Kapasite- ve Sinyal göstergesi |

İlk çalışma:



Cihazın kullanım öncesi, etiket üzerindeki belirtilmiş şebeke gerilimi, şebeke frekansı, kullanılacak güç kaynağı ile uyumlu olması dikkate alınmalı!

Doğru akım üretebilen bu gibi cihazlar basit kaçak akım devre kesici sini etkileyebilir . F tipi yada daha iyisi en yüksek 30 mA lik tetikleme akımı kullanın.



Cihazın kullanım öncesi havalandırma bölümünün açık olması dikkate alınmalı! Diğer cihazlar ile 5cm lik mesafe korunmalı!

Kontrol testi:

→ Fişi takın.

Uyarı göstergesi (4) ve İşletim ekranı (3) birlikte yanacak yaklaşık 1 saniye boyunca, entegre olan havalandırma(fan) 5 saniye boyunca çalışır.

Pil:

Kullanım öncesi Pil Batarya (1) şarj edilmeli.

Batarya güç kaybına uğrayınca tekrar şarj edin:

İdeal muhafaza etme derecesi 10°C - 30°C. İzin verilmiş ve ön görülen şarj ısı 0°C - 50°C.

Lityum-iyon-Bataryalar de Kapasite- ve Sinyal göstergesi mevcut(6).

→ Tuş (5) basınca şarj durumu LED- Göstergesi ile görünecek.

LED- Göstergesi yanıp sönerse, batarya zayıflamakta ve şarj edilmeli:

Kullanım:

Bataryayı şarj etme:

→ Bataryayı en son noktaya kadar yuvaya (2) takın.



İşletim ekranı (3) yanıp sönecek.

Koruma şarjı:

Şarj dolduğunda, cihaz otomatik olarak koruma şarj durumuna geçecek:

Batarya şarj cihazında buluna bilir böylelikle daima kullanıma hazır durumunda olacak.



İşletim ekranı (3) sürekli yanıyor:

Düzensizlik:

- Uyarı göstergesi (4) sürekli yanıyor:



Batarya şarj edilmemekte. Sıcaklık derecesi çok yüksek / çok düşük Bataryanın sıcaklık derecesi 0 °C - 50 °C ise, Şarj durumu otomatik olarak başlayacak:

- Uyarı göstergesi (4) yanıp sönüyor:

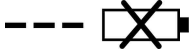

Batarya bozuk. Batarya derhal şarj cihazından çıkartılmalı:

Batarya doğru şekilde Yuvaya (2) takılmamış.

5 Bakım ve onarım

ROTIGER CL:

Makineye arka havalandırma deliklerinden düzenli olarak basınçlı hava üfleyin.

Hızlı hareket eden testere bıçağı sıkma tertibatını (3) düzenli olarak temizleyin ve basınçlı hava ile dışarı doğru üfleyin. Yağlamayın veya greslemeyin.

Şarj aleti:

Şarj cihazındaki tamiratlar sadece yetkili kişi tarafından yapılmalı!

Cihazın bağlantı kablosunda herhangi bir hasar olursa, herhangi bir tehlikeyi önlemek adına, üretici tarafından, müşteri hizmetleri tarafından yada yetkili kişi tarafından değiştirilmeli.

6 Aksesuarlar

Uygun aksesuarları ana katalogda veya www.rothenberger.com adresinde bulabilirsiniz.

7 Müşteri hizmetleri

ROTHENBERGER servis merkezleri size yardımcı olabilir (katalogdaki listelere veya web sitemize bakın) ve yedek parçalar ve servis hizmeti de bu servis merkezlerinde mevcuttur. Aksesuarlarınızı veya yedek parçalarınızı uzman satış temsilcinizden veya RO SERVICE+ online:

☎ + 49 (0) 61 95/ 800 8200 📠 + 49 (0) 61 95/ 800 7491 ✉ service@rothenberger.com - www.rothenberger.com

8 Atıklar için

Makine terkinde, atık değerlendirme yerlerine teslim edebileceğiniz değerli maddeler bulunmaktadır. Bulduğunuz yerde de yetkili atık değerlendirme işletmeleri olabilir. Yeniden değerlendirilemeyecek atıkların (örn. elektronik çöp) çevre temizliğine uygun şekilde toplanmasıyla ilgili sorularınızı yerel atık toplama dairesine yöneltebilirsiniz.

Kullanılmış değiştirilebilir aküleri ateşe veya ev çöpüne atmayınız. Yetkili satıcınız, kullanılmış akülerin çevreye zarar vermeyecek şekilde tasfiyesini yapmaktadır.

Sadece AB ülkeleri için:



Elektronik aletleri ev çöpüne atmayınız! 2012/19/EU numaralı Elektro ve Elektronik Eski Cihazlar AB Yönetmeliği ve bunun üye ülkelerin hukukuna uyarlaması gereğince artık kullanılmayacak durumda olan elektro cihaz ve aletlerin ev çöpünden ayrı olarak toplanması ve çevreye zarar vermeyecek bir şekilde geri dönüşüme verilmesi gerekmektedir.

1	Útmutatások a biztonsághoz.....	150
1.1	Rendeltetésszerű használat.....	150
1.2	Általános biztonsági előírások az elektromos kéziszerszámokhoz	150
1.3	Biztonsági utasítások.....	153
2	Műszaki adatok ROTIGER CL.....	155
3	Műszaki adatok töltőkészülék és akkumulátor (D).....	156
4	Az egység működése.....	156
4.1	Áttekintés (A).....	156
4.2	Szerelés, üzembe helyezés, beállítás (B-C).....	156
4.3	Kezelés	157
4.4	Töltőkészülék és akkumulátor (D).....	158
5	Ápolás és karbantartás.....	159
6	Kiegészítők.....	159
7	Ügyfélszolgálat	159
8	Ártalmatlanítás	159

Az anyagban használt jelölések:



Balesetveszély!

Ez a jel a személyi sérülésektől óv.



Figyelem!

Ez a jel anyagi- vagy környezeti károktól óv.



Felhívás cselekvésre

1.1 Rendeltetésszerű használat

A nem rendeltetésszerű használatból eredő mindennemű kárért a felelősség kizárólag a felhasználót terheli.

Feltétlenül tartsa be az általánosan elfogadott balesetvédelmi szabályokat, valamint a mellékelt biztonsági útmutatóban foglaltakat.

ROTIGER CL

A gép alkalmas fa, fém, műanyag és hasonló anyagok pl. keménygumi stb. fűrészelésére. A túlzottan erőteljes kopással járó alkalmazásoknál (pl. raklapszerelés / -javítás) a garancia csak korlátozott érvényű.

Csak eredeti ROTHENBERGER- vagy CAS (Cordless Alliance System) akkuegységeket és tartozékokat használjon.

Töltőkészülék és akkumulátor:

A töltők kizárólag a ROTHENBERGER és a CAS (Cordless Alliance System) rendszerű akkuegységekhez használhatóak.

Ezt a készüléket nem használhatják olyan személyek, akik korlátozott pszichikai, szenzoriális vagy szellemi képességekkel rendelkeznek, ill. nincs kellő tapasztalatuk és/vagy tudásuk, kivéve, ha tevékenységüket egy biztonságukért felelős személy felügyeli, ill. megfelelő utasításokat kapnak ettől a személytől arra vonatkozóan, hogy miként kell a készüléket használni.

Soha ne próbáljon meg feltölteni nem tölthető elemeket. Robbanásveszély!

A CAS jellel ellátott akkuegységek 100%-ban kompatibilisek a CAS-készülékekkel (Cordless Alliance System). Kérjük, a megfelelő készülékek kiválasztásához forduljon kereskedőjéhez. Tartsa be a használt készülékek használati útmutatóinak utasításait.

1.2 Általános biztonsági előírások az elektromos kéziszerszámokhoz



FIGYELMEZTETÉS! Olvassa el az ehhez a kéziszerszámhoz mellékelt összes biztonsági figyelmeztetést, előírást, illusztrációt és specifikációt.

Az alábbiakban felsorolt előírások betartásának elmulasztása áramütésekhez, tűzhöz és/vagy súlyos testi sérülésekhez vezethet.

Kérjük a későbbi használatra gondosan őrizze meg ezeket az előírásokat.

Az alább alkalmazott „elektromos kéziszerszám” fogalom a hálózati elektromos kéziszerszámokat (hálózati csatlakozó kábelrel) és az akkumulátoros elektromos kéziszerszámokat (hálózati csatlakozó kábel nélkül) foglalja magában.

1) Munkahelyi biztonság

- Tartsa tisztán és tartsa rendben a munkahelyét.** Rendetlen munkahelyek és megvilágítatlan munkaterületek balesetekhez vezethetnek.
- Ne dolgozzon az elektromos kéziszerszámmal olyan robbanásveszélyes környezetben, ahol éghető folyadékok, gázok vagy porok vannak.** Az elektromos kéziszerszámok szikrákat bocsáthatnak ki, amelyek meggyújthatják a port vagy a gőzöket.
- Tartsa távol a gyerekeket és az idegen személyeket a munkahelytől, ha az elektromos kéziszerszámot használja.** Ha elvonják a figyelmét, elvesztheti az uralmát a berendezés felett.

2) Elektromos biztonsági előírások

- A készülék csatlakozó dugójának bele kell illeszkednie a dugaszolóaljzatba. A csatlakozó dugót semmilyen módon sem szabad megváltoztatni. Védőföldeléssel ellátott készülékekkel kapcsolatban ne használjon csatlakozó adaptert.** A változtatás nélküli csatlakozó dugók és a megfelelő dugaszoló aljzatok csökkentik az áramütés kockázatát.
- Kerülje el a földelt felületek, mint például csövek, fűtőtestek, kályhák és hűtőgépek megérintését.** Az áramütés veszélye megnövekszik, ha a teste le van földelve.

- c) **Tartsa távol az elektromos kéziszerszámot az esőtől vagy nedvességtől.** Ha víz hatol be egy elektromos kéziszerszámba, az megnöveli az áramütés veszélyét.
 - d) **Ne használja a kábelt a rendeltetésétől eltérő célokra, vagyis a szerszámot soha ne hordozza vagy akassza fel a kábelnél fogva, és sohase húzza ki a hálózati csatlakozó dugót a kábelnél fogva. Tartsa távol a kábelt hőforrásoktól, olajtól, éles élektől és sarkoktól és mozgó gépalkatrészekről.** Egy megrongálódott vagy csomókkal teli kábel megnöveli az áramütés veszélyét.
 - e) **Ha egy elektromos kéziszerszámmal a szabad ég alatt dolgozik, csak szabadban való használatra engedélyezett hosszabbítót használjon.** A szabadban való használatra engedélyezett hosszabbító használata csökkenti az áramütés veszélyét.
 - f) **Ha nem lehet elkerülni az elektromos kéziszerszám nedves környezetben való használatát, alkalmazzon egy hibaáram-védőkapcsolót.** Egy hibaáram-védőkapcsoló alkalmazása csökkenti az áramütés kockázatát.
- 3) Személyi biztonsági előírások**
- a) **Munka közben mindig figyeljen, ügyeljen arra, amit csinál, és meggondoltan dolgozzon az elektromos kéziszerszámmal. Ha fáradt, ha kábítószerek vagy alkohol hatása alatt áll, vagy orvosságokat vett be, ne használja a berendezést.** A berendezéssel végzett munka közben már egy pillanatnyi figyelmetlenség is komoly sérülésekhez vezethet.
 - b) **Viseljen személyi védőfelszerelést és mindig viseljen védőszemüveget.** A személyi védőfelszerelések, mint porvédő álarc, csúszásbiztos védőcipő, védősapka és fülvédő használata az elektromos kéziszerszám használata jellegének megfelelően csökkenti a személyes sérülések kockázatát.
 - c) **Kerülje el a készülék akaratlan üzembe helyezését. Győződjön meg arról, hogy az elektromos kéziszerszám ki van kapcsolva, mielőtt bedugná a csatlakozó dugót a dugaszolóaljzatba, csatlakoztatná az akkumulátor- csomagot, és mielőtt felvenné és vinni kezdené az elektromos kéziszerszámot.** Ha az elektromos kéziszerszám felemelése közben az ujját a kapcsolón tartja, vagy ha a készüléket bekapcsolt állapotban csatlakoztatja az áramforráshoz, ez balesetekhez vezethet.
 - d) **Az elektromos kéziszerszám bekapcsolása előtt okvetlenül távolítsa el a beállító szerszámokat vagy csavarkulcsokat.** Az elektromos kéziszerszám forgó részeiben felejtett beállítószerszám vagy csavarkulcs sérüléseket okozhat.
 - e) **Ne becsülje túl önmagát. Kerülje el a normálistól eltérő testtartást, ügyeljen arra, hogy mindig biztosan álljon és az egyensúlyát megtartsa.** Így az elektromos kéziszerszám felett váratlan helyzetekben is jobban tud uralkodni.
 - f) **Viseljen megfelelő ruhát. Ne viseljen bő ruhát vagy ékszereket. Tartsa távol a haját, a ruháját és a kesztyűjét a mozgó részekről.** A bő ruhát, az ékszereket és a hosszú haját a mozgó alkatrészek magukkal ránthatják.
 - g) **Ha az elektromos kéziszerszámra fel lehet szerelni a por elszívásához és összegyűjtéséhez szükséges berendezéseket, ellenőrizze, hogy azok megfelelő módon hozzá vannak kapcsolva a készülékhez és rendeltetésüknek megfelelően működnek.** A porgyűjtő berendezések használata csökkenti a munka során keletkező por veszélyes hatását.
 - h) **Ne hagyja, hogy az elektromos kéziszerszám gyakori használata során szerzett tapasztalatok olyan önelégültté tegyék, hogy figyelmen kívül hagyja az idevonatkozó biztonsági alapelveket.** Egy gondatlan művelet egy másodperc törtrésze alatt súlyos sérüléseket okozhat.
- 4) Az elektromos kéziszerszámok gondos kezelése és használata**
- a) **Ne terhelje túl az elektromos kéziszerszámot. A munkájához csak az arra szolgáló elektromos kéziszerszámot használja.** Egy alkalmas elektromos kéziszerszámmal a megadott teljesítménytartományon belül jobban és biztonságosabban lehet dolgozni.
 - b) **Ne használjon olyan elektromos kéziszerszámot, amelynek a kapcsolója elromlott.** Egy olyan elektromos kéziszerszám, amelyet nem lehet sem be-, sem kikapcsolni, veszélyes és meg kell javíttatni.

- c) Húzza ki a csatlakozó dugót a dugaszolóaljzatból és/vagy távolítsa el az akkumulátor-csomagot (ha az leválasztható) az elektromos kéziszerszámtól, mielőtt az elektromos kéziszerszámon beállítási munkákat végez, tartozékokat cserél vagy a szerszámot tárolásra elteszi. Ez az elővigyázatossági intézkedés meggátolja a szerszám akaratlan helyzetését.
- d) A használaton kívüli elektromos kéziszerszámokat olyan helyen tárolja, ahol azokhoz gyerekek nem férhetnek hozzá. Ne hagyja, hogy olyan személyek használják az elektromos kéziszerszámot, akik nem ismerik a szerszámot, vagy nem olvasták el ezt az útmutatót. Az elektromos kéziszerszámok veszélyesek, ha azokat gyakorlatlan személyek használják.
- e) Az elektromos kéziszerszámot és tartozékait gondosan tartsa karban. Ellenőrizze, hogy a mozgó alkatrészek kifogástalanul működnek-e, nincsenek-e beszorulva, és nincsenek-e eltörve vagy megrongálódva olyan alkatrészek, amelyek hatással lehetnek az elektromos kéziszerszám működésére. A berendezés megrongálódott részeit a készülék használata előtt javíttassa meg. Sok olyan baleset történik, amelyet az elektromos kéziszerszám nem kielégítő karbantartására lehet visszavezetni.
- f) Tartsa tisztán és éles állapotban a vágószerszámokat. Az éles vágóélekkel rendelkező és gondosan ápolat vágószerszámok ritkábban ékelődnek be és azokat könnyebben lehet vezetni és irányítani.
- g) Az elektromos kéziszerszámokat, tartozékokat, betétszerszámokat stb. csak ezen előírásoknak és az adott készüléktípusra vonatkozó kezelési utasításoknak megfelelően használja. Vegye figyelembe a munkafeltételeket és a kivitelezendő munka sajátosságait. Az elektromos kéziszerszám eredeti rendeltetésétől eltérő célokra való alkalmazása veszélyes helyzetekhez vezethet.
- h) Tartsa szárazon, tisztán és olaj- és zsírmentes állapotban a fogantyúkat és markoló felületeket. A csúszós fogantyúk és markoló felületek váratlan helyzetekben lehetetlenné teszik az elektromos kéziszerszám biztonságos kezelését és irányítását.
- 5) Az akkumulátoros elektromos kéziszerszámok gondos kezelése és használata
- a) Az akkumulátort csak a gyártó által ajánlott töltőkészülékekben töltsse fel. Ha egy bizonyos akkumulátortípus feltöltésére szolgáló töltőkészülékben egy másik akkumulátort próbál feltölteni, tűz keletkezhet.
- b)  **FIGYELEM!** Az elektromos kéziszerszámban csak az ahhoz tartozó akkumulátort vagy az akkumulátor típus használja. Más akkumulátorok használata személyi sérüléseket és tüzet okozhat, robbanások.
- c) Tartsa távol a használaton kívüli akkumulátort irodai kapcsoktól, pénzerméktől, kulcsoktól, szögektől, csavaroktól és más kisméretű fémtárgyaktól, amelyek áthidalhatják az érintkezőket. Az akkumulátor érintkezői közötti rövidzárlat égési sérüléseket vagy tüzet okozhat.
- d) Hibás alkalmazás esetén az akkumulátorból folyadék léphet ki. Kerülje el az érintkezést a folyadékkal. Ha véletlenül mégis érintkezésbe jutott az akkumulátorfolyadékkal, azonnal öblítse le vízzel az érintett felületet. Ha a folyadék a szemébe jutott, keressen fel ezen kívül egy orvost. A kilépő akkumulátorfolyadék irritációkat vagy égéses bőrsérüléseket okozhat.
- e) Ne használjon sérült vagy deformálódott akkumulátort. A sérült vagy deformálódott akkumulátorok viselkedése kiszámíthatatlan, emellett tüzet, robbanást vagy sérülést okozhatnak.
- f) Az akkukat ne tegye ki tűznek vagy magas hőmérsékletnek. A tűz vagy a 130°C (265°F) feletti hőmérséklet robbanást okozhat.
- g) Mindig tartsa be a töltési utasításokat, és az akkut vagy akkus szerszámot soha ne töltsse a használati útmutatóban megadott hőmérséklet-tartományon kívüli hőmérsékleten. Az akkumulátor nem megfelelő vagy a megengedett hőmérséklet-tartományon kívül való töltése az akkut tönkretelheti, és fokozott tűzveszéllyel jár.
- 6) Szerviz

- a) **Az elektromos kéziszerszámot csak szakképzett személyzet csak eredeti pótalkatrészek felhasználásával javíthatja.** Ez biztosítja, hogy az elektromos kéziszerszám biztonságos maradjon.
- b) **A sérült akkumulátorok karbantartása tilos.** Az akkuk karbantartását kizárólag a gyártó vagy az erre feljogosított ügyfélszolgálati szerviz végezheti.

1.3 Biztonsági utasítások

ROTIGER CL:

A gépet a szigetelt markolatnál fogva tartsa meg, ha olyan munkálatokat végez, melyeknél a betétszerszám rejtett elektromos vezetékbe vághat. A feszültség alatt álló vezeték érintése a gép fém részeit is feszültség alá helyezheti, és ez elektromos áramütést okozhat.

Rögzítse és biztosítsa a munkadarabot asztalos szorítóval vagy más módol egy stabil alátétben. Ha a munkadarabot csak kézzel vagy a testéhez szorítva tartja, az labilis marad, ami az ellenőrzés elvesztéséhez vezethet.

Az akkuegységet vegye ki a készülékből, mielőtt bármilyen beállítást vagy karbantartást végez el.

Bizonyosodjon meg arról, hogy a készülék ki van kapcsolva, mielőtt az akkuegységet behelyezi a helyére.



FIGYELEM! Ne nézzen az izzóba.

Egy meghibásodott gép esetén ki kell venni a gépből az akkuegységet.

Mindig viseljen védőszemüveget, munkáskesztyűt, és erős védőcipőt, ha géppel dolgozik!

Győződjön meg róla (pl. fémdetektor segítségével), hogy a megmunkálendő felületben, nincsen áram-, víz- vagy gázvezeték.

Vízcsövek fűrészelésekor győződjön meg róla, hogy a cső nem tartalmaz vizet.

Ha hosszabb ideig dolgozik, viseljen fülvédőt. A hosszabb időn keresztül ható erős zajszint halláskárosodást okozhat.

Olyan anyagokat, amelyek megmunkálásakor egészségkárosító porok vagy gőzök keletkeznek (pl. azbeszt), a készülékkel nem szabad megmunkálni.

A megmunkálás közben nem szabad a munkadarab alá nyúlni.

Ne próbáljon meg nagyon kicsi munkadarabokat fűrészelni.

A munkadarabot jól rögzítse. Semmi esetre se támassza a munkadarabot kezére vagy lábára.

Csak éles, sérülésmentes fűrészlapot használjon.

Repedezett, formáját veszített fűrészlapot nem szabad használni.

Fűrészeléskor az ütközőnek biztonságosan fel kell feküdnie a munkadarabra.

A készülékre felszerelt fogantyúkat mindkét kézzel erősen meg kell tartani, stabil állást elfoglalva, a munkára koncentráltan kell dolgozni.

Sérülésveszély az éles fűrészlap következtében.

Ne érjen hozzá a mozgó fűrészlaphoz! A forgácsot és fűrészport csak olyankor szabad eltávolítani, amikor a gép le van állítva.

A használaton kívüli gépből vegye ki az akkuegységet.

A porterhelés csökkentése:



VIGYÁZAT - Néhány porfajta, amely csiszolópapírral való csiszolás, fűrészelés, csiszolás, fúrás és egyéb munkavégzés során keletkezik, olyan vegyszereket tartalmaz, amelyeknél ismeretes, hogy az rákkeltő, születési hibákat, vagy egyéb reprodukciós károkat okozhatnak. Ezen vegyszerekre vonatkozó néhány példa:

- ólom ólomtartalmú festékrétegekből,
- ásványi por téglákból, cement és egyéb falazó nyersanyagokból, és
- arzén, valamint króm vegyszerrel kezelt fa esetén.

Ezen termelésekben rejlő veszély változó annak függvényében, milyen gyakran végez ilyen munkákat. Ennek érdekében, hogy csökkenteni lehessen ezen vegyszerek okozta terhelést:

dolgozzon mindig jól szellőztetett területen és megfelelő engedélyezett védőfelszereléssel, mint pl. olyan porvédő álarcval, amelyet kifejezetten a mikroszkopikusan kis részecskék kiszűrésére fejlesztettek ki.

Ez vonatkozik egyéb nyersanyagok által keletkezett porra, mint pl. néhány fafajta (pl. tölgy- vagy bükkfaporra), fém, azbeszt esetén. További ismert betegségek pl. allergiás reakciók, légúti megbetegedések. Figyeljen arra, hogy ne kerüljön a testébe por.

Vegye figyelembe az anyagra, a személyzetre, a felhasználásra és a felhasználás helyére vonatkozó érvényes irányelveket (pl. munkavédelmi előírásokat, hulladéktávoltatást).

Fogja fel a keletkező részecskéket, kerülje a környezetbe való lerakódást.

Használjon speciális munkavégzésre alkalmas tartozékokat. Ezzel kevesebb részecske jut el- lenőrizetlenül a környezetbe.

Használjon megfelelő porszívó berendezést.

Csökkentse a porleterhelést a következők szerint:

- ne irányítsa magára, a közelben tartózkodó személyekre vagy a lerakódott porra a kiáramló részecskéket és a gépből kiáramló levegőt,
- használjon elszívó berendezést és/vagy légtisztító berendezést,
- szellőztesse megfelelően a munkavégzés területét és tartsa azt porszívózással tisztán. Seprés vagy lefújás felkavarja a port.
- Szívja le vagy mossa ki a védőruházatot. Ne fújja azt le, ne porolja ki vagy ne kefélje le.

Töltőkészülék és akkumulátor:

Ez a töltőkészülék nincs arra előirányozva, hogy gyerekek és korlátozott fizikai, érzékelési vagy szellemi képességű, illetve kellő tapasztalattal és/vagy tudással nem rendelkező személyek használják. Ezt a töltőkészüléket legalább 8 éves gyerekek és olyan személyek is használhatják, akiknek a fizikai, érzékelési, vagy értelmi képességeik korlátozottak, vagy nincsenek meg a megfelelő tapasztalataik, illetve tudásuk, ha az ilyen személyekre a biztonságukért felelős más személy felügyel, vagy a töltőkészülék biztonságos kezelésére kioktatta őket és megértették az azzal kapcsolatos veszélyeket. Ellenkező esetben fennáll a hibás működés és a sérülés veszélye.

Tartsa a gyerekeket a használat, tisztítás és karbantartás során felügyelet alatt. Ez biztosítja, hogy gyerekek ne játsszanak a töltőkészülékkel.

Ne töltsön fel nem újrafeltölthető elemeket.



Vigyázat, veszélyes elektromos feszültség!!



Csak beltérben használja a töltőkészüléket!



Óvja a töltőkészüléket a nedvességtől!

Ne engedje meg, hogy gyerekek használják a készüléket. Mindig figyelni kell arra, hogy a gyerekek ne játszhassanak a készülékkel.

Tartsa távol a gyerekeket a töltőberendezéstől, ill. A munkaterülettől!

Tárolja a töltőberendezést gyerekek számára nem hozzáférhető helyen!

Tűz vagy füst keletkezésekor azonnal húzza ki a töltőberendezés hálózati csatlakozódugóját! Ne dugjon semmit az akkumulátortöltő készülék szellőzőnyílásaiba – elektromos áramütés, illetve rövidzárlat veszélye!

A teljesen feltöltött akkuegységet nem szabad újra feltölteni!



Óvja az akkuegységet a nedvességtől!



Ne tegye ki az akkuegységet tűz hatásának!

Ne használjon sérült vagy deformálódott akkuegységet!

A nagy fémportherheléses területeken ne töltsön AIR COOLED töltőkkel akkuegységeket.

Az akkuegységet ne nyissa fel!

Az akkuegység érintkezőit ne érintse meg, és ne zárja rövidre!



A hibás Li-ionos akkuegységből enyhén savas, tűzveszélyes folyadék folyhat ki!



Ha az akkumulátorfolyadék kifolyik és érintkezésbe kerül a bőrével, azonnal öblítse le bő vízzel. Ha az akkumulátorfolyadék a szemébe kerül, tiszta vízzel mossa ki, és haladéktalanul vesse alá magát orvosi kezelésnek!

Szállítás lítium-ionos akkuegység: A termékben található lithium-ion-akkumulátorokra a veszélyes árukra vonatkozó előírások érvényesek. A felhasználók az akkumulátorokat a közúti szállításban minden további nélkül szállíthatják. Ha az akkumulátorok szállításával harmadik személyt (például: légi vagy egyéb szállító vállalatot) bízna meg, akkor figyelembe kell venni a csomagolásra és a megjelölésre vonatkozó különleges követelményeket. Ebben az esetben a küldemény előkészítésébe be kell vonni egy veszélyes áru szakembert.

Csak akkor küldje el az akkumulátort, ha a háza nincs megrongálódva. Ragassza le a nyitott érintkezőket és csomagolja be úgy az akkumulátort, hogy az a csomagoláson belül ne mozoghasson. Vegye figyelembe az adott országon belüli, az előbbieknél esetleg szigorúbb helyi előírásokat.

2 Műszaki adatok ROTIGER CL

Az akkuegység feszültsége..... 18 V

Üresjáratú löketség..... 0-2700 min⁻¹ (spm)

Lökethossz 32 mm/ 1,26 in

max. vágásmélység fa 250 mm/ 10,2 in

max. vágásmélység fém rúd ●: 20 mm/ 0,8 in
cső ○: 140 mm/ 5,5 in

Súly (a legkisebb akkuegységgel)..... 3,2 kg/ 7,05 lbs

Hangnyomás-szint (L_{PA}) 77 dB (A) | K_{PA} 5 dB (A)

Hangteljesítmény-szint (L_{WA})..... 88 dB (A) | K_{WA} 5 dB (A)

Munka végzésekor a zajszint meghaladhatja a 80 dB (A) értéket. Hallásvédőt kell viselni!

Mérésadatok az EN 62841-1 nek megfelelő módon felvéve.

Eredő rezgés (a három különböző irányú rezgés vektorális összege):

Rezgéskibocsátási érték, farostlemezek fűrészélése (a_{h,B}).....26,7 m/s² | K_{h,B} = 1,5m/s²

Rezgéskibocsátási érték, fa gerendák fűrészélése (a_{h,WB}).....27,5 m/s² | K_{h,WB} = 1,5m/s²

Megengedett környezeti hőmérséklet üzemelés közben: -20 °C - 50 °C (korlátozott teljesítmény 0 °C alatti hőmérséklet esetén). Megengedett környezeti hőmérséklet tárolásnál: 0 °C - 30 °C.

Jelen használati útmutatóban megadott teljes rezgésértéket és zajkibocsátást szabványos mérési eljárással állapítottuk meg, azok felhasználhatók egy másik elektromos szerszámmal való összehasonlításához. Azok továbbá felhasználhatók a kitétség előzetes becsüléséhez.



Az elektromos szerszám valós használata során a tényleges értékek a megadott rezgés- és zajkibocsátás-értéktől eltérhetnek az elektromos szerszám használati módjának függvényében, különösen a munkadarab meg-munkálásának módjától. A felhasználó biztonsága érdekében olyan további óvintézkedéseket kell meghozni, melyek a gyakorlati használati körülmények során fellépő rezgésérték-kitétség becsült értékét veszik alapul (ehhez a munkaciklus minden minden elemét figyelembe kell venni, például azokat az időszakokat is, amikor az elektromos szerszám is van kapcsolva, illetve azokat is, amikor bár be van kapcsolva, de terhelés nélkül működik).

3 Műszaki adatok töltőkészülék és akkumulátor (D)

Akkumulátor:

U = Feszültség
C = Névleges kapacitás
W = Súly
Ic = Töltőáram
t = Töltési idő (90% os töltöttség)
Töltőfeszültség20,75 V DC
Töltési hőmérséklet.....0° - 50° C
Max. kisülési hőmérséklet...5° - 50° C
Az akkumulátort az első használat előtt teljesen tölts fel!

Töltőkészülék:

U1 = Bemeneti feszültség
f1 = Bemeneti frekvencia
P1 = Bemeneti teljesítmény
U2 = Töltőfeszültség
I2 = Max. töltőáram
Nc = Akkucellák száma
W = Súly
! Ügyeljen a helyes hálózati feszültségre!
Lásd töltőkészülék típusabláján!

4 Az egység működése

4.1 Áttekintés (A)

- | | |
|-----------------------|------------------------------------|
| 1 Szorítócsavar | 8 rögzítőgomb (folyamatos működés) |
| 2 ütköző | 9 nyomókapcsoló |
| 3 fűrészlapbefogó | 10 hátsó markolat |
| 4 LED-munkalámpa | 11 akkuegység-kireteszelés |
| 5 fűrészlapbefogó kar | 12 akkuegység |
| 6 első markolat | 13 Láncos csőtartó |
| 7 bekapcsoló zárógomb | |

4.2 Szerelés, üzembe helyezés, beállítás (B-C)



Az akkuegységet vegye ki a készülékből, mielőtt bármilyen beállítást vagy karbantartást végez el!

Akkuegység:

Kivétel:

→ Nyomja meg az (11) akkuegység-kireteszelő gombot és az akkuegységet (12) előre felé húzza ki.

Behelyezés:

→ Az akkuegységet (12) tolja fel bekattanásig.

Fűrészlap behelyezése, kivétele (B):



Közvetlenül a munka után ne érintse a fűrészlapot, mivel az rendkívül forró lehet és égési sérüléseket okozhat!

→ Emelje fel a fűrészlapbefogó készülék karját (5) és tartsa meg abban a helyzetben.

→ Ütközésig nyomja be a fűrészlapot ill. Vegye ki azt.

→ Engedje el a kart (5).

→ Ellenőrizze a fűrészlap biztonságos illeszkedését.

Helyezze be a láncos csőtartót (C1):

- Lazítsa meg a szorítócsavart (1).
- Tegye a ROTIGER CL-t a láncos csőtartóra (13) és tolja azt ütközésig, hogy a szorítócsavar (1) rögzíthető legyen a horonyba.
- Rögzítse a láncos csőtartót a szorítócsavar segítségével.

4.3 Kezelés

Be- és kikapcsolás, löketszám:

Bekapcsolás (7):

 A nyomókapcsoló (9) lezárt.

 A nyomókapcsoló (9) kioldott.

Bekapcsolás, fordulatszám: nyomja meg a nyomókapcsolót (9). A löketszámot a nyomókapcsolón, annak benyomásával módosíthatja.

Kikapcsolás: A nyomókapcsolót (9) felengedni.

Tartós üzem: benyomott nyomókapcsoló (9) mellett nyomja be a rögzítógombot (8) és engedje el a nyomókapcsolót. A kikapcsoláshoz a nyomókapcsolót (9) ismét nyomja meg, majd engedje el.



Folyamatos bekapcsolásnál a berendezés akkor is tovább forog, ha az a kezéből már kicsavarodott. Ezért a gépre felszerelt markolatokat mindkét kézzel erősen meg kell tartani, stabil állást elfoglalva, a munkára koncentráltan kell dolgozni!

Fokozatmentes löketszám-állítás:

A löketszám a nyomókapcsoló (9) eltérő erejű

nyomásával fokozatmentesen állítható, és így az anyaghoz és a munkakörülményekhez igazítható.

Útmutató a munkához:

Fűrészelés:

A fűrészelendő anyaghoz való fűrészlapot használjon.

Nyomja a gépet az ütközővel (2) a munkadarabnak. Kapcsolja be a gépet, csak azután vezesse a fűrészlapot a munkadarabnak.

A mozgó fűrészlapot ne érintse se tárgyakhhoz se a padlóhoz (visszaütés-veszély, eltörhet a fűrészlap!).

A löketszámot igazítsa a fűrészelendő anyaghoz.

Kerülje el, hogy túlzott nyomás nehezedjen a fűrészlapra (különösen hosszú fűrészlapoknál).

A fűrészlap beszorulásakor azonnal kapcsolja ki a gépet. Egy megfelelő szerszámmal kissé távigtsa ki a vágási rést és vegye ki a gépet.

A vágás befejezése után kapcsolja ki a gépet, és csak akkor vegye ki a vágási résből és tegye le, ha a fűrészlap már leállt (visszaütés veszélye).

Láncos csőtartó (C2):

→ Tegye a láncos csőtartót a csőre.



A kart ütközésig be kell csavarni!

→ Helyezze a láncot a cső köré, és akassza be.

→ Húzza meg a láncos csőtartót az óramutató járásával egyezően. Megjegyzés: A menetet ki kell csavarni.

Áttekintés:

- | | |
|----------------|---------------------------------------|
| 1 Akkuegység | 4 Figyelmeztető kijelző |
| 2 Tartósín | 5 A kapacitáskijelző nyomógombja |
| 3 Működésjelző | 6 Kapacitás- és figyelmeztető kijelző |

Üzembe vétel:

Az üzembe helyezés előtt ellenőrizze, hogy a típustáblán megadott hálózati feszültség és frekvencia megfelel-e az Ön által használt hálózat adatainak!

Az ehhez hasonló, egyenáramot előállító készülékek befolyásolhatnak az egyszerű hibaáramú védőkapcsolók működését. Használjon „F” vagy jobb típust, max. 30 mA kioldóárammal.



A töltőkészülék üzembe helyezése előtt győződjön meg arról, hogy a szellőzőnyílások szabadok. Minimális távolság más tárgyaktól legalább 5 cm!

Önteszt:

→ Dugja be a csatlakozódugót.

A figyelmeztető kijelző (4) és a működésjelző (3) kb. 1 másodpercre egymás után felvillannak, a beépített ventilátor kb. 5 másodpercig jár.

Akkuegység:

Az akkuegységet (1) használat előtt fel kell tölteni.

Az akkuegységet teljesítménycsökkenéskor töltsse fel újra.

Optimális tárolási hőmérséklet: 10 °C és 30 °C között. Megengedett tárolási hőmérséklet: 0 °C és 50 °C között.

Az lítium-ionos akkuegységek rendelkeznek kapacitás- és figyelmeztető kijelzővel (6):

→ Nyomja meg a gombot (5), és a töltési szintet kijelzik a LED-ek.

Ha egy LED-lámpa villog, akkor az akkuegység majdnem lemerült és ismét fel kell tölteni.

Használat:**Az akkuegység feltöltése:**

→ Az akkuegységet teljesen, ütközésig tolja fel a (2) tartósínre.



A működésjelző (3) villog.

Fenntartó töltés:

Ha a töltés befejeződött, az akkumulátortöltő készülék automatikusan fenntartó töltésre kapcsol át.

Az akkuegység az akkumulátortöltő készülékben maradhat, és így mindig üzemkés.



A működésjelző (3) folyamatosan világít.

Üzemzavar:

- A figyelmeztető kijelző (4) folyamatosan világít.



Az akkuegység nem töltődik. A hőmérséklet túl magas vagy alacsony. Ha az akkuegység hőmérséklete 0 °C és 50 °C közé kerül, a töltési folyamat automatikusan elkezdődik.

- A figyelmeztető kijelző (4) villog.

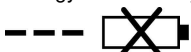

Az akkuegység meghibásodott. Az akkuegységet haladéktalanul ki kell venni a töltőberendezésből.

Az akkuegység nem lett megfelelően feltolva a (2) tartósínre.

5 Ápolás és karbantartás

ROTIGER CL:

A hátsó szellőzőnyíláson át rendszeresen fúvassa ki a gépet sűrített levegővel.

A fűrészlap-gyorsbefogót (3) rendszeresen tisztítsa meg és fúvassa ki sűrített levegővel. Ne olajozza vagy zsírozza.

Töltőkészülék:

Töltőkészüléket csak villamos szakember javíthat!

Amennyiben a készülék hálózati csatlakozóvezetéke megsérül, akkor azt a sérülések elkerülése érdekében a gyártóval, a gyártó ügyfélszolgálatával vagy hasonlóan képzett személlyel ki kell cseréltetni.

6 Kiegészítők

Megfelelő tartozékokat megtalál a fő katalógusban vagy a www.rothenberger.com oldalon.

7 Ügyfélszolgálat

A ROTHENBERGER szervizhelyek a felhasználó támogatását (lásd katalógus vagy online adatok), a csere alkatrészek és szerviz lehetőség rendelkezésre állását biztosítják. Rendelje tartozékait és alkatrészeit szaktereskedőjétől vagy online a RO SERVICE + webhelyen keresztül: ☎ + 49 (0) 61 95/ 800 8200 📠 + 49 (0) 61 95/ 800 7491

✉ service@rothenberger.com - www.rothenberger.com

8 Ártalmatlanítás

A készülék egyes részei hasznosítható anyagból vannak, így újrahasznosíthatók. E célra jóváhagyott és tanúsított újrahasznosító üzemek állnak rendelkezésre. A nem hasznosítható anyagok (pl. elektronikai hulladék) környezetkímélő ártalmatlanításával kapcsolatban érdeklődjön a területileg illetékes hulladékkezelő hatóságnál.

Az elhasznált csereakkukat ne dobja tűzbe vagy a szemetesbe. A kiszolgált akkukra a szaktereskedés környezethelyes ártalmatlanítást kínál.

Csak EU országoknak szól:



Ne dobjon a szemetesbe elektromos szerszámokat! A kiszolgált elektromos és elektronikus készülékekről szóló, 2012/19/EU jelű európai irányelv és a nemzeti jogba ültetett változata szerint a már használhatatlan elektromos szerszámokat a többi hulladéktól elkülönítve kell összegyűjteni és környezetbarát módon kell újra hasznosítani.

1	Varnostna navodila	161
1.1	Uporaba v skladu z namembnostjo.....	161
1.2	Splošna varnostna navodila za električna orodja.....	161
1.3	Posebna varnostna navodila.....	163
2	Tehnični podatki ROTIGER CL	166
3	Tehnični podatki polnilnik in akumulator (D)	166
4	Delovanje naprave	166
4.1	Pregled (A).....	166
4.2	Montaža, zagon, nastavitve (B-C).....	167
4.3	Upravljanje.....	167
4.4	Polnilnik in akumulatorja (D).....	168
5	Nega in vzdrževanje	169
6	Pribor	169
7	Servisna služba	169
8	Odstranjevanje med odpadke	169

Označevanje v tem dokumentu:



Nevarnost!

Ta znak opozarja pred poškodbami ljudi.



Pozor!

Ta znak opozarja pred materialno škodo in škodo v okolju.



Zahteve za ravnanje

1.1 Uporaba v skladu z namembnostjo

Za škodo zaradi nenamenske uporabe jamči izključno uporabnik.

Upoštevat je treba splošno priznane predpise za preprečevanje nesreč in priložena varnostna navodila.

ROTIGER CL

Stroj je primeren za žaganje lesa, kovin, plastike ali podobnih materialov, kot so trda guma, steklena vlakna itd. Pri uporabi s prekomerno obrabo (npr. gradnja/popravilo pa-let) so garancijske storitve veljavne le v omejenem obsegu.

Uporabljajte le originalne pakete akumulatorjev in opremo ROTHENBERGER- ali CAS- (Cordless Alliance System/Združenje brezžičnih sistemov).

Polnilnik in akumulatorja:

Polnilniki so primerni izključno za polnjenje akumulatorskih paketov ROTHENBERGER in CAS (Cordless Alliance System/Združenje brezžičnih sistemov).

To orodje ni primerno, da bi ga uporabljale osebe, ki imajo omejene fizične, čutne ali duševne sposobnosti ali ki nimajo zadostnih izkušenj in/ali znanja, razen, če jih nadzorujejo osebe, ki so odgovorne za njihovo varnost, ali če so prejele navodila za pravilno uporabo naprave.

Nikoli ne smete polniti baterij, ki se ne polnijo. Nevarnost eksplozije!

Paketi akumulatorjev, označenih s CAS so 100 % združljivi z napravami CAS (Cordless Alliance System/Združenje brezžičnih sistemov). Za izbiro prave naprave se posvetujte s svojim trgovcem. Upoštevajte navodila za uporabo uporabljenih naprav.

1.2 Splošna varnostna navodila za električna orodja**NEVARNOST! Preberite vsa varnostna opozorila, navodila, ilustracije in specifikacije, ki so priložene temu električnemu orodju.**

Če spodaj navedenih napotkov ne upoštevate, lahko pride do električnega udara, požara in/ali težke poškodbe.

Vsa opozorila in navodila shranite, saj jih boste v prihodnosti morda potrebovali.

Izraz „električno orodje“ v opozorilih se nanaša na električno orodje z električnim pogonom (z električnim kablom) ali na akumulatorska električna orodja (brez električnega kabla).

1) Varnost na delovnem mestu

- a) **Delovno mesto naj bo vedno čisto in dobro osvetljeno.** Nered in neosvetljena delovna mesta lahko povzročijo nezgode.
- b) **Električnega orodja ne uporabljajte v okolju, v katerem lahko pride do eksplozij (prisotnost vnetljivih tekočin, plinov ali prahu).** Električna orodja povzročajo iskrenje, zaradi katerega se lahko prah ali hlapi vnamejo.
- c) **Ko uporabljate električno orodje, otrokom ali drugim navzočim ne dovolite, da bi se vam približali.** Odvratanje pozornosti lahko povzroči izgubo nadzora nad orodjem.

2) Električna varnost

- a) **Priključni vtič električnega orodja se mora prilegati vtičnici. Spreminjanje vtiča na kakršen koli način ni dovoljeno. Pri ozemljenih električnih orodjih ne uporabljajte adapterskih vtičev.** Nespremenjeni vtiči in ustrezne vtičnice zmanjšujejo tveganje električnega udara.
- b) **Izogibajte se telesnemu stiku z ozemljenimi površinami, kot so na primer cevi, grelci, hladilniki in pašniki.** Tveganje električnega udara je večje, če je vaše telo ozemljeno.
- c) **Prosimo, da napravo zavarujete pred dežjem ali vlago.** Vdor vode v električno orodje povečuje tveganje za električni udar.
- d) **Kabel uporabljajte pravilno. Ne uporabljajte ga za prenašanje orodja, vlečenje ali izklapljanje iz električnega omrežja. Kabel zavarujte pred vročino, oljem, ostrimi robovi ali premikajočimi se deli.** Poškodovani ali zapleteni kabli povečujejo tveganje električnega udara.

- e) **Kadar uporabljate električno orodje zunaj, uporabljajte samo kabselske podaljške, ki so primerni za delo na prostem.** Uporaba kabselskega podaljška, ki je primeren za delo na prostem, zmanjšuje tveganje za električni udar.
 - f) **Če je uporaba električnega orodja v vlažnem okolju neizogibna, uporabljajte stikalo za zaščito pred kvarnim tokom.** Uporaba zaščitnega stikala zmanjšuje tveganje električnega udara.
- 3) Varnost oseb**
- a) **Bodite pozorni, pazite kaj delate ter se dela z električnim orodjem lotite z razumom. Ne uporabljajte električnega orodja, če ste utrujeni oziroma če ste pod vplivom mamil, alkohola ali zdravil.** Trenutek nepazljivosti pri uporabi električnega orodja je lahko vzrok za resne telesne poškodbe.
 - b) **Uporabljajte osebno zaščitno opremo. Vedno uporabljajte zaščito za oči.** Z uporabo zaščitne opreme, kot so protiprašna maska, varnostni čevlji, ki ne drsijo, čelada ali zaščita za sluh, v ustreznih okoliščinah zmanjšate nevarnost poškodb.
 - c) **Preprečite nenameren vklop orodja. Pred priključitvijo električnega orodja na električno omrežje in/ali na akumulatorsko baterijo in pred dviganjem ali nošenjem se prepričajte, da je električno orodje izklopljeno.** Če električno orodje nosite in imate pri tem prst na stikalu ali pa orodje napajate, ko je stikalo v položaju za vklop, lahko pride do nesreče.
 - d) **Odstranite vse ključe in izvijače za prilagajanje orodja preden orodje vključite.** Ključ ali izvijač, ki ga ne odstranite z vrtečega se dela električnega orodja, lahko povzroči telesne poškodbe.
 - e) **Ne precenjujte svojih sposobnosti. Ves čas trdno stojite in vzdržujte ravnovesje.** To omogoča boljši nadzor nad električnim orodjem v nepričakovanih situacijah.
 - f) **Oblecite se primerno. Ne nosite ohlapnih oblačil ali nakita. Las in oblačil ne približujte premikajočim se delom.** Ohlapna oblačila, nakit ali dolgi lasje se lahko ujamejo v premikajoče se dele.
 - g) **Če imate na voljo naprave za priklop sesalnika za prah ali zbiralnih posod, se prepričajte, da so te ustrezno priključene.** Uporaba sistema za zbiranje prahu lahko zmanjša nevarnosti, povezane s prahom.
 - h) **Naj seznanjenost z orodjem, ki jo pridobite s pogosto uporabo, ne bo razlog za to, da postanete lahkomišelní in ignorirate varnostna načela.** V delčku sekunde lahko nepozorno dejanje pripelje do hude poškodbe.
- 4) Starostlivé používanie ručného elektrického náradia a manipulácia s ním**
- a) **Električnega orodja ne preobremenjujte. Za delo uporabite ustrezno električno orodje.** Pravo električno orodje bo delo boljše in varneje opravilo, in sicer s hitrostjo, za katero je bilo oblikovano.
 - b) **Električnega orodja ne uporabljajte, če ga s stikalom ne morete vklopiti in izklopiti.** Električno orodje, ki se ne more več vključiti ali izključiti, je nevarno in se mora popraviti.
 - c) **Izvlcite vtič iz vtičnice in/ali odstranite akumulatorsko baterijo, če jo je mogoče izvzeti, še preden orodje popravljate, menjujete pribor ali ga shranite.** Ti preventivni varnostni ukrepi zmanjšajo tveganje za nenamenski zagon aparata.
 - d) **Ko električnih orodij ne uporabljate, jih shranite izven dosega otrok. Osebam, ki orodja ne poznajo ali niso prebrale teh navodil za uporabo, orodja ne dovolite uporabljati.** Električna orodja so nevarna, če jih uporabljajo neizkušene osebe.
 - e) **Vzdržujte električna orodja in pribor. Prepričajte se, da so premikajoči se deli pravilno poravnani in da se ne zatikajo ter da deli niso polomljeni. Prav tako preverite, ali je na orodju še kaj drugega, kar bi lahko vplivalo na njegovo delovanje. Če je električno orodje poškodovano, mora biti pred uporabo popravljeno.** Slabo vzdrževana električna orodja so vzrok za mnoge nezgode.
 - f) **Rezalna orodja naj bodo vedno ostrá in čistá.** Skrbno negovana rezalna orodja z ostrimi robovi se manj zatikajo in so lažje vodljiva.
 - g) **Električna orodja, pribor, vsadna orodja in podobno uporabljajte v skladu s temi navodili. Pri tem upoštevajte delovne pogoje in dejavnost, ki jo boste opravljali.**

Uporaba električnih orodij v namene, ki so drugačni od predpisanih, lahko privede do nevarnih situacij.

- h) **Ročaji in površine za prijemanje naj bodo suhe, čiste in brez olja ali maščobe.** Gladki ročaji in površine za prijemanje ne omogočajo varne uporabe in nadzora orodja v nepričakovanih situacijah.
- 5) **Starostlivé používanie akumulátorového ručného elektrického náradia a manipulácia s ním**
- a) **Akumulatorje polnite samo v polnilnih napravah ki jih je priporočil proizvajalec.** Pri polnilni napravi, ki je primerna za polnjenje določene vrste akumulatorjev, obstaja nevarnost požara, če se uporablja z drugačnimi akumulatorji.
- b)  **OPOZORILO! V električnih orodjih uporabljajte samo zanje predvidene akumulatorje, ali tip baterije.** Uporaba drugih akumulatorjev lahko povzroči eksplozije, poškodbe ali nevarnost požara.
- c) **Akumulatorjev, ki jih ne uporabljajte, ne približujte pisarniškim sponka, kovancem, ključem, žbljem, vijakom ali drugim majhnim kovinskim delom, ki bi lahko povzročili premostitev kontaktov.** Kratak stik med akumulatorskima kontaktoma lahko povzroči opekline ali požar.
- d) **Pri napačni uporabi lahko začne iz baterij iztekati tekočina. Preprečite stik z njo. V primeru naključnega stika z njo prizadeto mesto izperite z vodo. Če zaide tekočina v oči, dodatno poiščite zdravniško pomoč.** Iztekla akumulatorska tekočina lahko povzroči draženje kože ali opekline.
- e) **Ne uporabljajte poškodovane ali spremenjene akumulatorske baterije.** Poškodovane in spremenjene akumulatorske baterije lahko nepredvidljivo reagirajo in povzročijo ogenj, eksplozije ali nevarnost poškodb.
- f) **Akumulatorske baterije ne izpostavljajte ognju ali visokim temperaturam.** Ogenj ali temperature nad 130 °C (265 °F) lahko povzročijo eksplozije.
- g) **Upoštevajte vsa navodila za polnjenje in nikoli ne polnite akumulatorske baterije ali akumulatorsko orodje izven temperaturnega območja, ki je navedeno v navodilu za obratovanje.** Napačno polnjenje ali polnjenje izven dovoljenega temperaturnega območja lahko akumulatorsko baterijo uniči ali poveča tveganje požara.
- 6) **Servisiranje**
- a) **Vaše električno orodje naj popravlja samo kvalificirano strokovno osebje ob obvezni uporabi originalnih rezervnih delov.** Tako boste zagotovili, da bo orodje varno za uporabo.
- b) **Nikoli ne izvajajte opravil vzdrževanja na poškodovanih akumulatorskih baterijah.** Vsa opravila vzdrževanja na akumulatorskih baterijah se smejo opravljati izključno s strani proizvajalca ali pooblaščenih servisov.

1.3 Posebna varnostna navodila

ROTIGER CL:

Pri delih, kjer lahko z orodjem pridete v stik s skritimi električnimi vodi, držite orodje za izolirane površine ročajev. Stik z vodom pod napetostjo lahko vzpostavi napetost tudi na kovinskih delih naprave, kar lahko povzroči električni udar.

Obdelovanec pritrdite in zavarujte na stabilno podlago s primežem ali na kakšen drug način. Če držite obdelovanec samo z roko ali ob telesu, bo ostal nestabilen, kar lahko povzroči izgubo nadzora.

Pred kakršno koli nastavitvijo ali vzdrževanjem odstranite baterijski sklop iz stroja.

Preprečajte se, da je stroj med vstavljanjem baterijskega sklopa izklopljen.



POZOR! Ne glejte v gorečo svetilko.

Če je naprava okvarjena, odstranite baterijski sklop iz naprave.

Pri delu s strojem vedno nosite zaščitna očala, delovne rokavice in trpežne čevlje.

Prepričajte se, da na območju, na katerem boste delali, ni električnih, vodovodnih ali plinskih cevi (npr. z detektorjem kovin).

Pri žaganju vodovodnih cevi se prepričajte, da v njih ni vode.

Pri dolgotrajnem delu nosite zaščito za ušesa. Dolgotrajna izpostavljenost visokim ravnem hrupa lahko poškoduje sluh.

Materialov, ki med obdelavo proizvajajo prah ali hlape, ki so nevarni za zdravje (npr. azbest), ne smete obdelovati.

Med obdelavo ne segajte pod obdelovanec.

Ne poskušajte žagati zelo majhnih obdelovancev.

Obdelovanec dobro vprnite. Obdelovanca nikoli ne podpirajte z roko ali nogo.

Uporabljajte samo ostre in nepoškodovane žagine liste. Ne uporabljajte razpokanih žaginskih listov ali listov, ki so spremenili obliko.

Pri žaganju mora prislon trdno nalegati na obdelovanec.

Stroj vedno držite z obema rokama za predvidena ročaja, stojte trdno na tleh in delajte zbrano.

Nevarnost poškodb zaradi ostrega žaginega lista.

Ne dotikajte se premikajočega se žaginega lista!

Ostružke in podobne ostane odstranite šele, ko stroj miruje.

Ko naprave ne uporabljate, odstranite baterijski sklop iz naprave.

Zmanjšanje izpostavljenosti prahu:



OPOZORILO – Nekateri prah, ki nastaja pri brušenju s smirkovim papirjem, žaganju, brušenju, vrtnanju in drugih delih, vsebuje kemikalije, za katere je znano, da povzročajo raka, prirojene okvare ali druge poškodbe pri razmnoževanju. Primeri teh kemikalij so:

- svinec iz premazov na osnovi svinca,
- mineralni prah iz opeke, cementa in drugih zidnih materialov ter
- arzen in krom iz kemično obdelanega lesa.

Tveganje zaradi te izpostavljenosti se razlikuje glede na to, kako pogosto opravljate tovrstno delo. Če želite zmanjšati izpostavljenost tem kemikalijam: Delajte v dobro prezračenem prostoru in uporabljajte odobreno zaščitno opremo, kot so protiprašne maske, ki so posebej namenjene filtriranju mikroskopsko majhnih delcev.

To velja tudi za prah iz drugih materialov, kot so nekatere vrste lesa (npr. hrastov ali bukov prah), kovine in azbest. Druge znane bolezni so npr. alergijske reakcije in boleznih dihal. Ne dovolite, da bi prah vstopil v telo.

Upoštevajte direktive in nacionalne predpise, ki veljajo za vaš material, osebje, uporabo in kraj uporabe (npr. predpisi o zdravju in varnosti pri delu, odstranjevanje).

Nastale delce zajemite na mestu nastanka in preprečite, da bi se odlagali v okolici.

Za posebna dela uporabljajte ustrezen pribor. Tako se v okolje nenadzorovano sprošča manj delcev.

Uporabite ustrezen sistem za odsesavanje prahu.

Izpostavljenost prahu zmanjšajte na naslednje načine:

- uhajajočih delcev in tok izpušnega zraka stroja ne usmerjajte proti sebi ali bližnjim osebam ali proti nakopičenemu prahu,
- uporabite odsesovalni sistem in/ali čistilec zraka,
- delovno mesto dobro prezračite in očistite s sesanjem. S pometanjem ali pihanjem dvigujete prah.
- Zaščitna oblačila posesajte ali operite. Oblačil ne izpihajte, po njih ne udarjajte in jih ne krtačite.

Polnilnik in akumulatorja:

Ta polnilnik ni predviden, da bi ga uporabljali otroci in osebe z omejenimi fizičnimi, čutnimi ali duševnimi sposobnostmi ali, ki nimajo zadostnih izkušenj ali znanja. Ta polnilnik smejo uporabl-

jati otroci, starejši od 8 let in osebe, z omejenimi fizičnimi, čutnimi ali duševnimi sposobnostmi ali ki nimajo zadostnih izkušenj ali znanja, če jih nadzorujejo osebe, ki so odgovorne za njihovo varnost, ali če so prejele navodila za varno uporabo polnilnika in razumejo nevarnosti, povezane z uporabo naprave. Sicer obstaja nevarnost napačnega upravljanja in poškodb.

Nadzorujte otroke pri uporabi, čiščenju in vzdrževanju. Tako boste zagotovili, da se otroci ne igrajo s polnilnikom!

Ne polnite baterij, ki jih ni mogoče polniti znova!



Opozorilo pred nevarno električno napetostjo!!



Polnilnik uporabljajte le v prostorih!



Polnilnik zaščitite zoper vlago!

Ob nastajanju dima ali ognja v polnilniku takoj izvlecite električni vtič!

V prezračevalne reže naprave ne vtikajte predmetov - nevarnost električnega udara oz. kratkega stika!

Ne polnite znova popolnoma napolnjenih akumulatorskih paketov!



Akumulatorske pakete zaščitite zoper vlago!



Akumulatorskih paketov ne izpostavljajte ognju!

Ne uporabljajte pokvarjenih ali deformiranih akumulatorskih paketov!

V območju z veliko obremenitvijo s kovinskim prahom ne polnite paketov akumulatorjev z ZRAČNO HLAJENIMI polnilniki .

Ne odpirajte akumulatorskih paketov!

Ne dotikajte se ali staknite na kratko stikov akumulatorskih paketov!



Iz pokvarjenih akumulatorskih litij-ionskih paketov lahko izteka rahlo kisl, vnetljiva tekočina!



Če izteka akumulatorska tekočina in pride v stik s kožo, jo takoj sperite z veliko vode. Če pride akumulatorska tekočina v oči, jih umijte s čisto vodo in nemudoma pojdite k zdravniku!

Transport litij-ionskih akumulatorskih paketov: Priložene litij-ionske akumulatorske baterije so podvržene zahtevam zakona o nevarnih snoveh. Uporabnik lahko akumulatorske baterije brez nadaljnih pogojev transportina na cesti. Pri pošiljkah s strani tretjih (npr.: zračni transport ali špedicija) se morajo upoštevati posebne zahteve glede embalaže in označitve. Pri pripravi odpreme mora biti obvezno nujno vključen strokovnjak za nevarne snovi.

Akumulatorske baterije pošiljajte samo, če je ohišje nepoškodovano. Prelepitate odprte kontakte in zapakirajte akumulatorske baterije tako, da se v embalaži ne premika. Prosimo upoštevajte tudi morebitne druge nacionalne predpise.

2 Tehnični podatki ROTIGER CL

Napetost baterijskega sklopa	18 V
Število potegov v prostem teku	0-2700 min ⁻¹ (vrt./min)
Dolžina potega	32 mm/ 1,26 palca
največja globina rezanja lesa	250 mm/ 10,2 palca
največja globina rezanja kovin	Palica ●: 20 mm/ 0,8 palca Cev ○: 140 mm/ 5,5 palca
Teža (z manjšim baterijskim sklopom)	3,2 kg/ 7,05 lbs
Nivo zvočnega tlaka (L _{pA})	77 dB (A) K _{pA} 5 dB (A)
Raven moči hrupa (L _{WA})	88 dB (A) K _{WA} 5 dB (A)

Stopnja hrupa pri delu lahko presega 80 dB (A). Nosite zaščito za sluh!

Vrednosti merjenja ugotovljene ustrezno z EN 62841-1.

Skupna vrednost vibracij (vektorska vsota treh smeri):

Vrednost emisije vibracij, žaganje vpenjalnih plošč (a_{h,B}).....26,7 m/s²; K_{h,B} = 1,5m/s²

Vrednost emisije vibracij, žaganje lesenih nosilcev (a_{h,WB}).....27,5 m/s²; K_{h,WB} = 1,5m/s²

Dovoljena temperatura okolice med delovanjem: od -20 °C do 50 °C (omejeno delovanje pri temperaturah pod 0 °C). Dovoljena temperatura okolice med skladiščenjem: od 0 °C do 30 °C.

Navedene skupne vrednosti tresljajev in oddajanja hrupa so bile izmerjene po standar-diziranem postopku merjenja in jih lahko uporabljate za primerjavo z drugimi električnimi orodji. Uporabljate jih lahko tudi za začasno oceno obremenitve.



Navedene emisije tresljajev in hrupa lahko odstopajo med dejansko uporabo električnega orodja, glede na vrsto in način, kako je uporabljeno električno orodje, še posebej, katera vrsta obdelovanca se obdeluje. Za zaščito upravljavca določite dodatne varnostne ukrepe, ki temeljijo na oceni obremenitve s tresljaji pri dejanskih pogojih uporabe (ob tem je treba upoštevati vse deleže obratovalnega cikla, na primer čase, b katerih je električno orodje izklopljeno in tiste, ko je sicer vklopljeno, a deluje brez obremenitve).

3 Tehnični podatki polnilnik in akumulator

(D)

Akumulator:

U = Napetost

C = Nazivna moč

W = Teža

Ic = Polnilni tok

t = Trajanje polnjenja (90 % poln)

Napetost polnjenja20,75 V DC

Temperatura polnjenja0° - 50° C

Maks. temperatura praznjenja.....5° - 50° C

Pred prvo uporabo je treba popolnoma napolniti akumulator!

Polnilnik:

U1 = Vhodna napetost

f1 = Vhodna frekvenca

P1 = Vhodna moč

U2 = Napetost polnjenja

I2 = Maks. polnilni tok

Nc = Število akumulatorskih celic

W = Teža



Upoštevajte električno napetost! Glejte tipsko ploščico polnilnika!

4 Delovanje naprave

4.1 Pregled

(A)

- | | | | |
|---|---|----|---------------------------------------|
| 1 | Vpenjalni vijak | 8 | Gumb za zaklepanje (stalno vklopljen) |
| 2 | Prislon | 9 | Gumb stikala |
| 3 | Vpenjalna naprava za vpenjanje žaginega lista | 10 | Zadnji ročaj |
| 4 | LED-delovna svetilka | 11 | Sprostitev baterijskega sklopa |
| 5 | Vzvod vpenjalne naprave za vpenjanje žaginega lista | 12 | Baterijski sklop |
| 6 | Sprednji ročaj | 13 | Cevni nosilec za verigo |
| 7 | Gumb za zaklep vklopa | | |



Pred kakršno koli nastavitvijo ali vzdrževanjem odstranite baterijski sklop iz stroja!

Baterijski sklop:

Odstranitev:

- Pritisnite gumb za sprostitev baterijskega sklopa (11) in izvlecite baterijski sklop (12) naprej.
- Namestitev:
- Potisnite baterijski vklop (12), dokler se ne zaskoči na svoje mesto.

Vstavitev, odstranitev žaginega lista (B):



Ne dotikajte se žaginega lista takoj po delu, saj je lahko zelo vroč in lahko povzroči opekline na koži!

- Vzvod (5) vpenjalne naprave za vpenjanje žaginega lista nagnite navzdol in jo pridržite.
- Žagin list vstavite do naslona ali ga v celoti odstranite.
- Sprostite vzvod (5).
- Preverite, ali se žagin list dobro prilega.

Vstavitev cevne nosilca za verigo (C1):

- Sprostite vpenjalni vijak (1).
- ROTIGER CL potisnite na cevni nosilec za verigo (13) do prislonca, da se lahko vpenjalni vijak (1) pritrdi v utor.
- Cevni nosilec za verigo pritrdite z vpenjalnim vijakom.

4.3 Upravljanje

Vklop in izklop, število potegov:

Zapora vklopa (7):

 Gumb stikala (9) je zaklenjen.

 Gumb stikalo (9) je odklenjen.

Vklop, število vrtljajev: Pritisnite gumb stikala (9). Število potegov lahko spremenite tako, da pritisnete gumb stikala.

Izklop: Sprostite gumb stikala (9).

Neprekinjen vklop: Ko je gumb stikala (9) pritisnjen, pritisnite gumb za zaklepanje (8) in sprostite gumb stikala. Za izklop ponovno pritisnite gumb stikala (9) in ga nato sprostite.



Če je stroj vklopljen neprekinjeno, bo deloval še naprej, tudi če vam uide iz rok. Zato stroj vedno držite z obema rokama za predvidena ročaja, stojte trdno na tleh in delajte zbrano!

Brezstopenjska regulacija števila potegov:

Število potegov je mogoče brezstopenjsko spreminjati, tako da pritisnete gumb stikala (9) z različno močjo ter ga tako prilagoditi materialu in delovnim pogojem.

Napotki za delo:

Žaganje:

Uporabite žagin list, ki je primeren žaganemu materialu.

Pritisnite stroj s prislonom (2) na obdelovanec. Vključite stroj in šele nato usmerite žagin list proti obdelovancu.

S premikajočim se žaginim listom se ne dotikajte predmetov ali tal (nevarnost povratnega sunka, zloma žaginega lista!).

Število potegov prilagodite materialu, ki ga želite rezati.

Izogibajte se pretiranemu pritisku na žagin list (zlasti pri dolgih žaginih listih).

Če se žagin list zatakne, stroj takoj izklopite. Z ustreznim orodjem rahlo razširite režo žage in odstranite stroj.

Po končanem rezanju stroj izklopite in ga iz reže žage odstranite ter odložite šele, ko se žagin list ustavi (nevarnost povratnega sunka).

Cevno nosilec za verigo (C2):

→ Cevni nosilec za verigo pritrдите na cev.



Vzvod mora biti privit do prislona!

→ Verigo navijte okoli cevi in jo zatakните.

→ Cevni nosilec za verigo trdno privijte v smeri urinega kazalca. Napotek: Navoj mora popustiti.

4.4 Polnilnik in akumulatorja

(D)

Pregled:

- | | | | |
|---|---------------------|---|---------------------------------|
| 1 | Akumulatorski paket | 4 | Opozorilni prikaz |
| 2 | Drсни sedež | 5 | Tipka za prikaz zmogljivosti |
| 3 | Prikaz delovanja | 6 | Prikaz zmogljivosti in signalov |

Začetek uporabe:



Pred začetkom uporabe prevrte, ali se omrežna napetost in omrežna frekvenca, navedeni na tipski ploščici, ujemata s podatki vašega električnega omrežja!

Te vrste naprave, ki proizvajajo enosmerni tok, lahko vplivajo na preprosta zaščitna stikala na okvarni tok. Uporabite tip F ali boljše, ki imajo sprožilni tok največ 30 mA.



Pred začetkom uporabe polnilnika zagotovite, da prezračevalne reže ne bodo zamašene. Minimalna razdalja do drugih predmetov mora biti najmanj 5 cm!

Samotest:

→ Vtaknite električni vtič.

Prikaza opozorila (4) in obratovanja (3) zasvetita zapored za pribl. 1 sekundo, vgrajeni ventilator deluje pribl. 5 sekund.

Akumulatorski paket:

Pred uporabo napolnite akumulatorski paket (1).

Če se zmanjša moč akumulatorskega paketa, ga znova napolnite.

Optimalna temperatura shranjevanja je med 10 °C in 30 °C. Dovoljena temperatura polnjenja je med 0 °C in 50 °C.

Litij-ionski akumulatorski paketi imajo prikaz napoljenosti in signalov (6):

→ s pritiskom tipke (5) bo z lučkami LED prikazano stanje napoljenosti.

Če utripa ena lučka LED je akumulatorski paket skoraj prazen in ga je treba znova napolniti.

Uporaba:

Polnjenje akumulatorskega paketa:

→ Akumulatorski paket potisnite v celoti do prislona na drsni sedež (2).



Prikaz obratovanja (3) utripa.

Vzdrževalno polnjenje:

Ko je polnjenje končano, se polnilnik samodejno preklopi na vzdrževalno polnjenje.

Akumulatorski paket lahko ostane v polnilniku in je tako vedno pripravljen za uporabo.



Prikaz obratovanja (3) sveti neprekinjeno.

Motnja:

• Prikaz opozorila (4) sveti neprekinjeno.



Akumulatorski paket se ne polni. Temperatura previsoka / prenizka. Če je temperatura akumulatorskega paketa med 0 °C in 50 °C, se polnjenje začne samodejno.

- Prikaz opozorila (4) utripa.

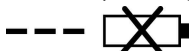

Akumulatorski paket je pokvarjen. Akumulatorski paket odstranite takoj iz polnilnika.

Akumulatorski paket ni bil potisnjen pravilno v drsni sedež (2).

5 Nega in vzdrževanje

ROTIGER CL:

Stroj redno izpihujte s stisnjenim zrakom skozi zadnje prezračevalne reže.

Redno čistite vpenjalno napravo za hitro vpenjanje žaginega lista (3) in jo izpihujte s stisnjenim zrakom. Ne uporabljajte olja ali masti.

Polnilnik:

Polnilnik smejo popravljati le strokovnjaki elektrikarji!

Če se poškoduje omrežni priključek te naprave, ga mora zamenjati proizvajalec ali njegov servis za stranke ali podobno kvalificirana oseba, da se preprečijo nevarnosti.

6 Pribor

Primerno dodatno opremo najdete v glavnem katalogu ali na spletnem mestu www.rothenberger.com

7 Servisna služba

Lokacije servisov podjetja ROTHENBERGER so na voljo, da vam pomagajo (glejte seznam v katalogu ali na spletu), tam boste dobili tudi nadomestne dele, na istih lokacijah pa ponujajo tudi servis. Opremo in nadomestne dele naročite pri specializiranem trgovcu ali prek RO SERVICE+ online: ☎ + 49 (0) 61 95/ 800 8200 📠 + 49 (0) 61 95/ 800 7491 ✉ service@rothenberger.com - www.rothenberger.com

8 Odstranjevanje med odpadke

Deli te naprave so sekundarne surovine in jih lahko odvedete ponovni predelavi. Za to so na voljo odobreni in certificirani obrati za recikliranje. Za dele, ki jih ni mogoče reciklirati na okolju prijazen način (npr. elektronski odpad), vprašajte svoje pristojne urade za odpadke.

Izrabljenih zamenljivih akumulatorjev ne odvrzite v ogenj ali med gospodinske odpadke. Vaš specializiran trgovec ponuja odstranjevanje starih akumulatorjev med odpadke na okolju prijazen način.

Le za države, članice EU:



Električnega orodja ne odvrzite med gospodinske odpadke! V skladu z evropsko smernico 2012/19/EU o električnih in elektronskih starih napravah in prenosom v nacionalno pravo, je treba izrabljena električna orodja zbirati ločeno in jih odvesti okolju primerni ponovni uporabi.

1	Pokyny k bezpečnosti.....	171
1.1	Použitie na určený účel.....	171
1.2	Všeobecné bezpečnostné pokyny pre elektrické náradie.....	171
1.3	Špeciálne bezpečnostné pokyny.....	174
2	Technické údaje ROTIGER CL	176
3	Technické údaje nabíjačka a akumulátor (D)	177
4	Funkcia prístroja	177
4.1	Prehľad (A).....	177
4.2	Montáž, uvedenie do prevádzky, nastavenie (B-C).....	177
4.3	Obsluha.....	177
4.4	Nabíjačka a akumulátor (D).....	178
5	Starostlivosť a údržba	179
6	Príslušenstvo	179
7	Zákaznícka služba.....	180
8	Likvidácia	180

Označenia v tomto dokumente:



Nebezpečenstvo!

Táto značka varuje pred poraneniami osôb.



Pozor!

Táto značka varuje pre poškodením majetku a škodami na životnom prostredí.



Výzva ku konaniu

1.1 Použitie na určený účel

Za škody, ktoré vzniknú nesprávnym používaním, je zodpovedný samotný používateľ.

Dodržiavať je potrebné všeobecne uznávané bezpečnostné predpisy, rovnako ako priložené bezpečnostné pokyny.

ROTIGER CL

Stroj je určený na pílenie dreva, kovu, plastov alebo podobných materiálov, ako sú tvrdá guma, sklaminát atď. Pri použitíach s nadmerne veľkým opotrebovaním (napr. pri stav-be/oprave pa-liet) platí poskytnutie záruky len v obmedzenom rozsahu.

Používajte výlučne originálne akumulátorové batérie a príslušenstvo značky ROTHENBERGER alebo CAS (Cordless Alliance System).

Nabíjačka a akumulátor:

Nabíjačky sú určené výlučne na nabíjanie akumulátorových batérií značky ROTHENBERGER a CAS (Cordless Alliance System).

Tento prístroj nie je určený na to, aby ho používali osoby s obmedzenými fyzickými, zmyslovými alebo duševnými schopnosťami alebo s nedostatkom skúseností a/alebo vedomostí, okrem prípadu, keď budú pod dohľadom osoby zodpovedajúcej za bezpečnosť, alebo od nej dostanú pokyny, ako majú prístroj používať.

Nikdy sa nepokúste nabíjať batérie, ktoré nie sú určené na nabíjanie. Nebezpečenstvo výbuchu! Akumulátorové batérie s označením CAS sú na 100 % kompatibilné so zariadeniami CAS (Cordless Alliance System). Pri výbere správneho prístroja sa poraďte, prosím, so svojím predajcom. Venujte pozornosť návodu na používanie použitých prístrojov.

1.2 Všeobecné bezpečnostné pokyny pre elektrické náradie



VAROVANIE! Prečítajte si všetky bezpečnostné upozornenia, pokyny, ilustrácie a špecifikácie dodané s týmto elektrickým náradím.

Zanedbanie dodržiavania všetkých uvedených pokynov textu môže mať za následok zásah elektrickým prúdom, spôsobiť požiar a/alebo ťažké poranenie.

Všetky upozornenia a pokyny si odložte na ďalšie použitie.

Termín „elektrické náradie“ vo výstrahách sa týka sieťového (s napájacím káblom) elektrického náradia alebo akumulátorového (bez napájacieho kábla) elektrického náradia.

1) Bezpečnosť na pracovnom mieste

- Pracovisko vždy udržiavajte čisté a dobre osvetlené.** Neporiadok a neosvetlené priestory pracoviska môžu mať za následok pracovné úrazy.
- Toto náradie nepoužívajte v prostredí ohrozenom výbuchom, v ktorom sa nachádzajú horľavé kvapaliny, plyny alebo horľavý prach.** Ručné elektrické náradie vytvára iskry, ktoré by mohli prach alebo pary zapáliť.
- Nedovoľte deťom a iným nepovolaným osobám, aby sa počas používania ručného elektrického náradia zdržiavali v blízkosti pracoviska.** Pri odpútaní pozornosti zo strany inej osoby môžete stratiť kontrolu nad náradím.

2) Elektrická bezpečnosť

- Zástrčka prívodnej šnúry ručného elektrického náradia musí pasovať do použitej zásuvky. Zástrčku v žiadnom prípade nijako nemeňte. S uzemneným elektrickým náradím nepoužívajte ani žiadne zástrčkové adaptéry.** Nezmenené zástrčky a vhodne zásuvky znižujú riziko zásahu elektrickým prúdom.
- Vyhýbajte sa telesnému kontaktu s uzemnenými povrchmi, ako sú rúry, kúrenia, sporáky alebo chladničky.** Keby by bolo Vaše telo uzemnené, hrozí zvýšené riziko zásahu elektrickým prúdom.
- Chráňte elektrické náradie pred účinkami dažďa a vlhkosti.** Vniknutie vody do ručného elektrického náradia zvyšuje riziko zásahu elektrickým prúdom.
- Nepoužívajte prívodnú šnúru mimo určeného účelu na nosenie ručného elektrického náradia, ani na jeho zavesenie, a zástrčku nevyberajte zo zásuvky ťahaním za**

prívodnú šnúru. Zabezpečte, aby sa sieťová šnúra nedostala do blízkosti horúceho telesa, ani do kontaktu s olejom, s ostrými hranami alebo pohybujúcimi sa súčiastkami ručného elektrického náradia. Poškodené alebo zauzlené prívodné šnúry zvyšujú riziko zásahu elektrickým prúdom.

- e) **Keď pracujete s ručným elektrickým náradím vonku, používajte len také predlžovacie káble, ktoré sú schválené aj na používanie vo vonkajších priestoroch.** Použitie predlžovacieho kábla, ktorý je vhodný na používanie vo vonkajšom prostredí, znižuje riziko zásahu elektrickým prúdom.
 - f) **Ak sa nedá vyhnúť použitiu ručného elektrického náradia vo vlhkom prostredí, použite ochranný spínač pri poruchových prúdoch.** Použitie ochranného spínača pri poruchových prúdoch znižuje riziko zásahu elektrickým prúdom.
- 3) Bezpečnosť osôb**
- a) **Buďte pozorní, dávajte pozor na to, čo robíte, a zaoberajte sa elektrickým náradím rozumne. Nepoužívajte elektrické náradie, ak pociťujete únavu, alebo ak ste pod vplyvom drog, alkoholu alebo liekov.** Malý okamih nepozornosti môže mať pri používaní náradia za následok vážne poranenia.
 - b) **Noste osobné ochranné vybavenie a vždy ochranné okuliare.** Nosenie osobných ochranných pomôcok, ako je ochranná dýchacia maska, bezpečnostná pracovná obuv, ochranná prilba alebo chrániče sluchu, podľa druhu ručného elektrického náradia a spôsobu jeho použitia znižujú riziko poranenia.
 - c) **Vyhýbajte sa neúmyselnému uvedeniu ručného elektrického náradia do činnosti. Pred zasunutím zástrčky do zásuvky a/alebo pred pripojením akumulátora, pred chytením alebo prenášaním ručného elektrického náradia sa vždy presvedčte sa, či je ručné elektrické náradie vypnuté.** Ak budete mať pri prenášaní ručného elektrického náradia prst na vypínači, alebo ak ručné elektrické náradie pripojíte na elektrickú sieť zapnutú, môže to mať za následok nehodu.
 - d) **Skôr ako náradie zapnete, odstráňte z neho nastavovacie náradie alebo kľúče na skrutky.** Nastavovací nástroj alebo kľúč, ktorý sa nachádza v rotujúcej časti ručného elektrického náradia, môže spôsobiť vážne poranenia osôb.
 - e) **Vyhnete sa abnormálnemu držaniu tela. Zaisťte si bezpečný postoj a stále udržiavajte rovnováhu.** Taktó budete môcť ručné elektrické náradie v neočakávaných situáciách lepšie kontrolovať.
 - f) **Pri práci noste vhodný pracovný odev. Nenoste široké odevy a nemajte na sebe šperky.** Vyvarujte sa toho, aby sa vaše vlasy a odev a rukavice dostali do blízkosti pohyblivých častí. Voľný odev, dlhé vlasy alebo šperky môžu byť zachytené rotujúcimi časťami ručného elektrického náradia.
 - g) **Ak sa dá na ručné elektrické náradie namontovať odsávacie zariadenie a zariadenie na zachytávanie prachu, presvedčte sa, či sú dobre pripojené a správne používané.** Používanie odsávacieho zariadenia a zariadenia na zachytávanie prachu znižuje riziko ohrozenia zdravia prachom.
 - h) **Nepodliehajte falošnému pocitu istoty získanej z častého používania náradia a nekonaajte v rozpore s princípmi bezpečného používania náradia.** Nepozorná práca môže v priebehu zlomkov sekundy viesť k ťažkému poraneniu.
- 4) Používanie a starostlivosť o elektrické náradie**
- a) **Ručné elektrické náradie nikdy nepreťažujte. Používajte také elektrické náradie, ktoré je určené pre daný druh práce.** Pomocou vhodného ručného elektrického náradia budete pracovať lepšie a bezpečnejšie v uvedenom rozsahu výkonu náradia.
 - b) **Nepoužívajte nikdy také ručné elektrické náradie, ktoré má pokazený vypínač.** Náradie, ktoré sa už nedá zapnúť alebo vypnúť, je nebezpečné a treba ho zveriť do opravy odborníkovi.
 - c) **Skôr ako začnete náradie nastavovať alebo prestavovať, vymieňať príslušenstvo alebo ako odložíte náradie, vždy vytiahnite koncovku sieťovej šnúry zo zásuvky a/alebo vyberte akumulátor, ak sa dá vybrať.** Toto preventívne opatrenie zabraňuje neúmyselnému spusteniu ručného elektrického náradia.

- d) **Nepoužívané ručné elektrické náradie uschovávajte tak, aby bolo mimo dosahu detí. Nedovoľte používať toto náradie osobám, ktoré s ním nie sú dôverne oboznámené, alebo ktoré si neprečítali tieto Pokyny.** Ručné elektrické náradie je nebezpečné vtedy, keď ho používajú neskúsené osoby.
- e) **Ručné elektrické náradie a príslušenstvo starostlivo ošetrujte. Kontrolujte, či pohyblivé súčiastky bezchybne fungujú alebo či neblokujú, či nie sú zlomené alebo poškodené niektoré súčiastky, ktoré by mohli negatívne ovplyvňovať správne fungovanie ručného elektrického náradia. Pred použitím náradia dajte poškodené súčiastky vymeniť.** Veľa nehôd bolo spôsobených nedostatočnou údržbou elektrického náradia.
- f) **Rezné nástroje udržiavajte ostré a čisté.** Starostlivo ošetrované rezné nástroje s ostrými reznými hranami majú menšiu tendenciu k zablokovaniu a ľahšie sa dajú viesť.
- g) **Používajte ručné elektrické náradie, príslušenstvo, nastavovacie nástroje a pod. podľa týchto výstražných upozornení a bezpečnostných pokynov. Pri práci zohľadnite konkrétne pracovné podmienky a činnosť, ktorú budete vykonávať.** Používanie ručného elektrického náradia na iný účel ako na predpísané použitie môže viesť k nebezpečným situáciám.
- h) **Rukoväti a úchopové povrchy udržiavajte suché, čisté a bez oleja alebo mazacieho tuku.** Šmykľavé rukoväti a úchopové povrchy neumožňujú bezpečnú manipuláciu a ovládanie náradia v neočakávaných situáciách.
- 5) Používanie a starostlivosť o náradie s akumulátorom**
- a) **Akumulátory nabíjajte iba nabíjačkami, ktoré odporučil výrobca.** Nabíjačka, ktorá je vhodná pre určitý druh akumulátorov, môže spôsobiť nebezpečenstvo požiaru, ak sa použije na nabíjanie iných akumulátorov.
- b)  **VAROVANIE! Používajte v elektrickom náradí iba akumulátory alebo typ batérie, ktoré sú preň určené.** Používanie iných akumulátorov môže spôsobiť explóziu, zranenia a nebezpečenstvo požiaru.
- c) **Zabráňte nepoužívaným akumulátorom kontaktu s kancelárskymi sponkami, mincami, kľúčmi, klincami, skrutkami alebo inými malými kovovými predmetmi, ktoré môžu spôsobiť premostenie kontaktov.** Skrat medzi kontaktmi akumulátora môže mať za následok popálenie alebo požiar.
- d) **Pri nesprávnom používaní môže z akumulátora vytiecť elektrolyt. Zabráňte kontaktu s ním. Pri náhodnom kontakte opláchnite danú časť tela vodou. Ak sa elektrolyt dostane do očí, dodatočne zabezpečte lekársku pomoc.** Vytekajúci elektrolyt môže spôsobiť podráždenie pokožky alebo popáleniny.
- e) **Nepoužívajte poškodený alebo akýmkoľvek spôsobom upravený akumulátor.** Poškodené alebo upravené akumulátory sa môžu správať nepredvídateľne a spôsobiť požiar, explóziu alebo zranenia.
- f) **Nevystavujte akumulátor pôsobeniu ohňa alebo vysokých teplôt.** Oheň alebo teploty vyššie ako 130°C (265°F) môžu spôsobiť výbuch.
- g) **Dodržujte všetky pokyny na nabíjanie a nikdy nenabíjajte akumulátor alebo akumulátorové náradie mimo rozsah teplôt udávaný v návode na obsluhu.** Chybné nabíjanie alebo nabíjanie mimo prípustný rozsah teplôt môže poškodiť akumulátor a zvýšiť nebezpečenstvo požiaru.
- 6) Servis**
- a) **Ručné elektrické náradie dávajte opravovať len kvalifikovanému personálu, ktorý používa originálne náhradné súčiastky.** Tým sa zabezpečí, že bezpečnosť náradia zostane zachovaná.
- b) **Nikdy nevykonávajte údržbu poškodených akumulátorov.** Všetku údržbu akumulátorov by mal vykonávať iba výrobca alebo k tomu oprávnené servisné strediská.

ROTIGER CL:

Pri výkone prác, pri ktorých môže vložený nástroj zasiahnuť skryté elektrické vedenia, držte prístroj za izolované rukoväte. Kontakt s vodičom vedúcim napätie môže spôsobiť aj to, že kovové diely prístroja budú pod napätím a môže to viesť k úrazu elektrickým prúdom.

Sworkami alebo iným spôsobom upevnite a zaistite obrobok na stabilnej podložke. Ak pridržíte obrobok len rukou alebo podopretím o svoje telo, nebude stabilný, čo môže viesť k strate kontroly.

Pred vykonaním akýchkoľvek úprav alebo údržby odstráňte akumulátor zo stroja.

Pri zastrčení akumulátora sa ubezpečte, že stroj je vypnutý.



POZOR! Nepozerajte sa do žiariacich svetiel.

V prípade chybného stroja odstráňte akumulátor zo stroja.

Pri práci so svojím strojom vždy noste ochranné okuliare, pracovné rukavice a pevnú obuv.

Presvedčte sa, že na mieste ktoré sa má spracovať, nie sú žiadne elektrické, vodovodné alebo plynové vedenia (napr. pomocou detektora kovov).

Pri rezaní vodovodných rúr sa uistite, že neobsahujú vodu.

Pri prácach presahujúcich určitú dobu noste ochranu sluchu. Dlhšie vystavenie vysokej hladine hluku môže viesť k poškodeniu sluchu.

Nesmú sa spracovávať materiály, ktoré pri spracovaní vytvárajú zdraviu škodlivý prach alebo výpary (napr. azbest).

Nesiahajte pod obrobok pod obrobok pri spracovaní.

Nesnažte sa píliť mimoriadne malé obročky.

Dobre upnite obrobok. Nikdy nepodpierajte obrobok rukou alebo chodidlom.

Používajte len ostré, nepoškodené pílové listy. Nepoužívajte pílové listy s trhlinami alebo také, ktoré zmenili svoj tvar.

Pri pílení musí doraz bezpečne priliehať k obrobku.

Stroj držte vždy obomi rukami za určené rukoväte, zaujmite bezpečný postoj a pracujte koncentrovane.

Nebezpečenstvo poranenia v dôsledku ostrého pílového listu.

Nedotýkajte sa pohybujúceho sa pílového listu!

Triesky a podobné odstraňujte len vtedy, keď je stroj v stave pokoja.

Keď stroj nepoužívate, odstráňte akumulátor zo stroja.

Zredukujte vystavenie prachu:



VÝSTRAHA – niektoré druhy prachu, ktoré vznikajú pri brúsení brúsnym papierom, pílení, brúsení, vrtaní a iných činnostiach, obsahujú chemikálie, o ktorých je známe, že spôsobujú rakovinu, vrodené chyby alebo iné reprodukčné poškodenia. Niektoré príklady týchto chemikálií sú:

- olovo z olovnatých náterov,
- minerálny prach z tehál, cementu a iných materiálov muriva a
- arzén a chróm z chemicky opracovaného dreva.

Riziko v dôsledku tohto vystavenia sa líši v každom prípade od toho, ako často vykonávate tento typ práce. Ak chcete zredukovať vystavenie týmto chemikáliám: pracujte v dobre vetranej oblasti a pracujte so schválenými ochrannými prostriedkami, ako napr. takými protiprachovými maskami, ktoré sú špeciálne vyvinuté na odfiltrovanie mikroskopicky malých častíc.

Toto platí aj pre druhy prachu z ďalších materiálov, ako napr. niektorých druhov dreva (napr. prach z duba alebo buka), kovov, azbestu. Ďalšie známe ochorenia sú napr. alergické reakcie, ochorenia dýchacích ciest. Neumožnite, aby prach vnikol do tela.

Dbajte na smernice a národné predpisy (napr. predpisy o bezpečnosti a ochrane zdravia pri práci, o likvidácii), ktoré platia pre váš materiál, personál, spôsob a miesto použitia.

Zachytávajúce vznikajúce častice na mieste vzniku, vyhnite sa vzniku nánosov v okolí.

Na špeciálne práce používajte určené príslušenstvo. Tým unikne menej častíc nekontrolovane do prostredia.

Používajte určené odsávanie prachu.

Znížte vystavenie prachu tým, že:

- vychádzajúce častice a prúd odpadového vzduchu stroja nenasmerujete na seba alebo osoby v blízkosti alebo na nánosy prachu,
- použijete odsávacie zariadenie a/alebo čističku vzduchu,
- dobre vetráte pracovisko a vysávaním ho udržiavate v čistote. Zametanie alebo fúkanie víri prach,
- povysávate alebo operiete pracovný odev. Neofukujte, nevytriasajte ani nečistite kefou.

Nabíjačka a akumulátor:

Táto nabíjačka nie je určená na to, aby ju používali deti a osoby s obmedzenými fyzickými, zmyslovými alebo mentálnymi schopnosťami, alebo s nedostatkom skúseností a vedomostí.

Túto nabíjačku môžu používať deti staršie ako 8 rokov a osoby so zníženými fyzickými, zmyslovými alebo mentálnymi schopnosťami alebo s nedostatkom skúseností a vedomostí, ak sú pod dohľadom osoby, ktorá zodpovedá za ich bezpečnosť, alebo ňou boli poučené o bezpečnom používaní nabíjačky a rozumejú hroziacim nebezpečenstvám. V opačnom prípade hrozí nebezpečenstvo nesprávnej obsluhy a zranenia.

Dohliadajte na deti pri používaní, čistení aj údržbe. Zaistíte tak, že sa deti nebudú hrať s nabíjačkou!

Nenabíjajte žiadne batérie, ktoré nie sú určené na opätovné nabíjanie!



Výstraha pred nebezpečným elektrickým napätím!!



Nabíjačku používajte iba v miestnostiach!



Chráňte svoju nabíjačku pred vlhkosťou!

V prípade vzniku dymu alebo ohňa v nabíjačke ihneď vytriahnite sieťovú zástrčku!

Do vetracích otvorov nabíjačky nezasúvajte žiadne predmety – nebezpečenstvo zásahu elektrickým prúdom alebo skratu!

Plne nabitú sadu akumulátorov opäť nenabíjajte!



Chráňte sady akumulátorov pred vlhkosťou!



Nevystavujte sady akumulátorov pôsobeniu ohňa!

Nepoužívajte žiadne poškodené ani deformované sady akumulátorov!

V oblastiach s vyšším znečistením v podobe kovového prachu nenabíjajte žiadne akumulátorové batérie pomocou nabíjacích zariadení AIR COOLED.

Neotvárajte sady akumulátorov!

Nedotýkajte sa kontaktov sád akumulátorov ani ich neskratujte!



Z poškodených lítiovo-iónových sád akumulátorov môže unikať mierne kyslá, horľavá tekutina!



V prípade vytečenia akumulátorovej tekutiny a jej kontaktu s kožou ihneď opláchnite dotyčné miesto dostatočným množstvom vody. Ak sa dostane akumulátorová tekutina do vašich očí, vypláchnite ich čistou vodou a neodkladne vyhľadajte lekárske ošetrovanie!

Preprava lítiovo-iónových sád akumulátorov: Priložené lítiovo-iónové akumulátory podliehajú požiadavkám pre transport nebezpečného nákladu. Tieto akumulátory smie používateľ narádila prepravovať po cestách bez ďalších opatrení. Pri zasielaní tretími osobami (napr.: leteckou dopravou alebo prostredníctvom špedície) treba rešpektovať osobitné požiadavky na obaly a označenie. V takomto prípade treba pri príprave zásielky bezpodmienečne konzultovať s expertom pre prepravu nebezpečného tovaru.

Akumulátory zasielajte iba vtedy, ak nemajú poškodený obal. Otvorené kontakty prelepte a akumulátor zabaľte tak, aby sa v obale nemohol posúvať. Rešpektujte aj prípadné doplňujúce národné predpisy.

2 Technické údaje ROTIGER CL

Napätie akumulátora.....	18 V
Zdvihová frekvencia pri voľnobehu.....	0-2700 min ⁻¹ (počet zdvihov za min)
Dĺžka zdvihu	32 mm/ 1,26 palca
max. hĺbka rezu do dreva.....	250 mm/ 10,2 palca
max. hĺbka rezu do kovu	Tyč ●: 20 mm/ 0,8 palca
	Rúra ○: 140 mm/ 5,5 palca

Hmotnosť (s najmenším akumulátorom)	3,2 kg/ 7,05 libry
Hladina akustického tlaku (L _{pA})	77 dB (A) K _{pA} 5 dB (A)
Hladina akustického výkonu (L _{WA}).....	88 dB (A) K _{WA} 5 dB (A)
Hladina hluku pri prácach môže prekročiť 80 dB (A). Používajte ochranu sluchu!	
Nameraná hodnoty stanovené podľa EN 62841-1.	

Celková hodnota kmitov (vektorový súčet troch smerov):

Celková hodnota kmitov, pílenie upínacích dosiek (a_{h,B})26,7 m/s² | K_{h,B} = 1,5m/s²

Celková hodnota kmitov, pílenie drevených nosníkov (a_{h,WB})....27,5 m/s² | K_{h,WB} = 1,5m/s²

Povolená teplota okolia pri prevádzke: -20 °C až 50 °C (obmedzený výkon pri teplotách pod 0 °C). Povolená teplota okolia pri skladovaní: 0 °C až 30 °C.

Celkové hodnoty vibrácií uvedené v týchto pokynoch, rovnako ako uvedené hodnoty emisie hluku, boli namerané štandardizovaným postupom merania a môžu sa použiť na vzájomné porovnanie elektrických nástrojov. Použiť sa môžu aj na vykonanie predbežného odhadu zaťaženia.



Uvedené emisie vibrácií a hluku sa môžu počas skutočného používania elektrického nástroja odlišovať, a to v závislosti od spôsobu používania elektrického nástroja a predovšetkým druhu opracovávaného obrobku. Vykonajte dodatočné bezpečnostné opatrenia slúžiace na ochranu operátora, ktorých základ bude tvoriť odhad zaťaženia vibráciami vyskytujúcimi sa v rámci konkrétnych podmienok používania (zohľadniť sa pritom musia všetky časti pracovného cyklu, napríklad doby, počas ktorých je elektrický nástroj vypnutý, a tiež doby, počas ktorých je síce elektrický nástroj zapnutý, ale je v činnosti bez zaťaženia).

Akumulátor:

U = Napätie
 C = Menovitá kapacita
 W = Hmotnosť
 I_c = Nabíjací prúd
 t = Doba nabíjania (nabitie na 90 %)
 Nabíjacie napätie.....20,75 V DC
 Teplota nabíjania.....0° - 50° C
 Max. teplota vybijania...5° - 50° C
 Pred prvým použitím nabite akumulátor!

Nabíjačka:

U₁ = Vstupné napätie
 f₁ = Vstupná frekvencia
 P₁ = Vstupný výkon
 U₂ = Nabíjacie napätie
 I₂ = Max. nabíjací prúd
 N_c = Počet akumulátorových článkov
 W = Hmotnosť

! Zohľadnite sieťové napätie! Pozrite typový štítok nabíjačky!

4 Funkcia prístroja

4.1 Prehľad

(A)

- | | | | |
|---|--|----|--|
| 1 | Upínacia skrutka | 8 | Uzamykacie tlačidlo (dlhodobé spustenie) |
| 2 | Doraz | 9 | Spínacie tlačidlo |
| 3 | Upínacie zariadenie pílového listu | 10 | Zadná rukoväť |
| 4 | Pracovné svetlo s LED diódou | 11 | Odblokovanie akumulátora |
| 5 | Páčka upínacieho zariadenia pílového listu | 12 | Súprava akumulátorov |
| 6 | Predná rukoväť | 13 | Držiak reťazovej rúry |
| 7 | Tlačidlo zablokovania napájania | | |

4.2 Montáž, uvedenie do prevádzky, nastavenie

(B-C)



Pred vykonaním akýchkoľvek úprav alebo údržby odstráňte akumulátor zo stroja!

Súprava akumulátorov:

Odstránenie:

- Stlačte tlačidlo na odblokovanie akumulátora (11) a vytiahnite akumulátor (12) smerom dopredu.

Nasadenie:

- Zasuňte akumulátor (12), kým nezapadne na miesto.

Nasadenie pílového listu, odstránenie (B):

Nedotýkajte sa pílového listu bezprostredne po práci, pretože môže byť veľmi horúci a spôsobiť popáleniny pokožky!

- Sklopte páčku (5) upínacieho zariadenia pílového listu smerom nadol a podržte ju.
 → Vložte pílový list až na doraz alebo odstráňte.
 → Uvoľnite páčku (5).
 → Skontrolujte bezpečné umiestnenie pílového listu.

Nasadenie držiaka reťazovej rúry (C1):

- Uvoľnite upínaciu skrutku (1).
 → Nasuňte ROTIGER CL na držiak reťazovej rúry (13) až na doraz, aby bolo možné upevniť upínaciu skrutku (1) do drážky.
 → Upínacou skrutkou upevnite držiak reťazovej rúry.

4.3 Obsluha

Spustenie a vypnutie, počet zdvihov:**Blokovanie spustenia (7):**

-  spínacie tlačidlo (9) je zablokované.

 spínacie tlačidlo (9) je odblokované.

Spustenie, počet otáčok: Stlačte spínacie tlačidlo (9). Počet zdvihov sa môže zmeniť stlačením na spínacom tlačidle.

Vypnutie: Uvoľnite spínacie tlačidlo (9).

Dlhodobé spustenie: Pri stlačení spínacieho tlačidla (9) stlačte uzamykacie tlačidlo (8) a spínacie tlačidlo uvoľnite. Ak chcete vypnúť, znova stlačte spínacie tlačidlo (9) a potom ho uvoľnite.



Pri dlhodobom spustení beží stroj ďalej, ak vám spadne z ruky. Preto stroj držte vždy obomi rukami za určené rukoväte, zaujmite bezpečný postoj a pracujte koncentrovane!

Plynulá regulácia počtu zdvihov:

Počet zdvihov sa môže plynule zmeniť stláčaním spínacieho tlačidla (9) rôznymi úrovňami sily a tak ho prispôbiť materiálu a pracovným podmienkam.

Pracovné pokyny:

pílenie:

Použite pílový list určený na rezaný materiál.

Pritlačte stroj dorazom (2) smerom proti obrobku. Spustite stroj a až potom vedte pílový list proti obrobku.

Pohybujúcim sa pílovým listom sa nedotýkajte žiadnych predmetov ani podlahy (nebezpečenstvo spätného rázu, zlomenie pílového listu!).

Počet zdvihov upravte podľa rezaného materiálu.

Vyhýbajte sa nadmernému tlaku na pílový list (obzvlášť pri dlhých pílových listoch).

V prípade zaseknutia pílového listu ihneď vypnite stroj. Vhodným nástrojom trochu rozťahnite vypílenú štrbinu a odstráňte stroj.

Po ukončení pílenia vypnite stroj a vyberte ho z vypílenej štrbiny a odložte ho až potom, keď je pílový list v stave pokoja (nebezpečenstvo spätného rázu).

Držiak reťazovej rúry (C2):

→ Umiestnite držiak reťazovej rúry na rúru.



Páčka musí byť zakrútená až na doraz!

→ Umiestnite reťaz okolo rúry a zaháknite ju.

→ Dotiahnite držiak reťazovej rúry v smere hodinových ručičiek. Upozornenie: Závit sa musí vyskrutkovať.

4.4 Nabíjačka a akumulátor

(D)

Prehľad:

- | | |
|------------------------|---------------------------------|
| 1 Sada akumulátorov | 4 Výstražný ukazovateľ |
| 2 Posuvné sedlo | 5 Tlačidlo ukazovateľa kapacity |
| 3 Ukazovateľ prevádzky | 6 Ukazovateľ kapacity a signálu |

Uvedenie do prevádzky:



Pred uvedením do prevádzky porovnajte, či sa sieťové napätie a sieťová frekvencia uvedené na typovom štítku zhodujú s údajmi vašej elektrickej siete!

Prístroje ako sú tieto, ktoré generujú jednosmerný prúd, by mohli ovplyvniť jednoduché prúdové chrániče. Použite typ F alebo lepší, s vypínacím prúdom v hodnote max. 30 mA.



Pred uvedením nabíjačky do prevádzky sa uistite, že sú vetracie otvory voľné. Minimálny odstup od iných predmetov je min. 5 cm!

Autotest:

→ Zasuňte sieťovú zástrčku.

Výstražný ukazovateľ (4) a ukazovateľ prevádzky (3) sa postupne rozsvietia na dobu cca 1 sekundy, integrovaný ventilátor pracuje po dobu cca 5 sekúnd.

Sada akumulátorov:

Pred použitím nabite sadu akumulátorov (1).

Pri poklese výkonu opäť nabite sadu akumulátorov.

Optimálna teplota uchovávania sa pohybuje v rozmedzí 10 °C až 30 °C. Povolená teplota nabíjania sa pohybuje v rozmedzí 0 °C až 50 °C.

Lítovo-iónové sady akumulátorov majú ukazovateľ kapacity a signálu (6):

→ Stlačte tlačidlo (5) a diódy LED indikujú stav nabitia.

Ak bliká dióda LED, sada akumulátorov je takmer vybitá a musí sa opäť nabiť.

Obsluha:

Nabíjanie sady akumulátorov:

→ Úplne nasuňte sadu akumulátorov, až na doraz na posuvné sedlo (2).



Ukazovateľ prevádzky (3) bliká.

Konzervačné nabíjanie:

Po ukončení nabíjania sa nabíjačka automaticky prepne do režimu konzervačného nabíjania.

Sada akumulátorov môže zostať v nabíjačke, a týmto spôsobom je neustále pripravená na prevádzku.



Ukazovateľ prevádzky (3) nepretržite svieti.

Porucha:

• Výstražný ukazovateľ (4) nepretržite svieti.



Sada akumulátorov sa nenabíja. Teplota je príliš vysoká/príliš nízka. Ak sa teplota sady akumulátorov pohybuje v rozmedzí 0 °C až 50 °C, automaticky sa začne nabíjanie.

• Výstražný ukazovateľ (4) bliká.

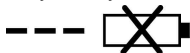

Sada akumulátorov je poškodená. Ihneď vyberte sadu akumulátorov z nabíjačky.

Sada akumulátorov nebola správne nasunutá na posuvné sedlo (2).

5 Starostlivosť a údržba

ROTIGER CL:

Stroj pravidelne prefúkните stlačeným vzduchom cez zadné vetracie štrbiny.

Pravidelne čistite a prefúkните stlačeným vzduchom rýchchloupínacie zariadenie pílového listu (3).

Neolejujte ani nemažte.

Nabíjačka:

Opravy nabíjačky smie vykonávať iba elektrikár špecialista!

Keď je poškodené sieťové pripájacie vedenie tohto prístroja, výrobca, jeho zákaznícky servis alebo iná, podobne kvalifikovaná osoba ho musí vymeniť, aby sa predišlo vzniku nebezpečných situácií.

6 Príslušenstvo

Vhodné príslušenstvo nájdete v hlavnom katalógu alebo na www.rothenberger.com

7 Zákaznícka služba

Pracovníci na miestach, na ktorých sídli zákaznícka služba firmy ROTHENBERGER, sú vám k dispozícii a radi vám poskytnú pomoc (zoznam miest si pozrite v katalógu alebo online). Na tých istých miestach môžete získať nielen náhradné diely, ale aj poradenstvo zákazníckej služby. Objednajte si vaše príslušenstvo a náhradné diely u vášho špecializovaného obchodníka alebo prostredníctvom našej RO SERVICE+ online: ☎ + 49 (0) 61 95/ 800 8200
☎ + 49 (0) 61 95/ 800 7491 ✉ service@rothenberger.com - www.rothenberger.com

8 Likvidácia

Časti prístroja sú cenné druhotné materiály a môžu byť odovzdané na recykláciu. Pre tento účel sú k dispozícii schválené a certifikované recyklačné závody. Ohľadom ekologicky prijateľnej likvidácie nerecyklovateľných častí (napr. elektronický odpad) sa prosím informujte na príslušnom úrade pre likvidáciu odpadu.

Vybité vymeniteľné akumulátory nezahadzujte do ohňa ani do domového odpadu. Váš špecializovaný obchodník ponúka ekologickú likvidáciu starých akumulátorov.

Len pre krajiny EÚ:



Nevyhadzujte elektrické nástroje do domáceho odpadu! Podľa európskej smernice 2012/19/EU o odpadových elektrických a elektronických zariadeniach a jej presadenia do národného práva musia byť nepoužiteľné elektrické nástroje osobitne zozbierané a odovzdané na ekologicky šetrnú recykláciu.

1	Napomena o sigurnosti	182
1.1	Namjenska uporaba	182
1.2	Opće sigurnosne napomene za električne alate	182
1.3	Specijalne sigurnosne napomene	184
2	Tehnički podaci ROTIGER CL	187
3	Tehnički podaci punjač i baterija (D)	187
4	Funkcije uređaja.....	187
4.1	Pregled (A)	187
4.2	Montaža, puštanje u rad, namještanje (B-C)	188
4.3	Rukovanje	188
4.4	Punjač i baterija (D)	189
5	Njega i održavanje	190
6	Pribor.....	190
7	Korisnička služba	190
8	Odstranjivanje.....	190

Oznake u ovome dokumentu:



Opasnost!

Ova oznaka upozorava na osobne ozljede.



Pozor!

Ova oznaka upozorava na materijalne i okolišne štete.



Zahtjev za postupanje

1.1 Namjenska uporaba

Za štete nastale nepropisnom uporabom odgovoran je sam korisnik.

Potrebno je poštivati opće propise za izbjegavanje nesreća i priložene sigurnosne napomene.

ROTIGER CL

Stroj je prikladan za piljenje drveta, metala, plastičnih materijala ili sličnih radnih materijala kao što su tvrda guma, vlaknasto staklo itd. Pri uporabama s pretjeranim trošenjem (npr. postavljanju/popravku paleta) jamstvo je samo ograničeno valjano.

Upotrebljavajte samo originalne baterije i pribor marke ROTHENBERGER ili CAS (Cordless Alliance System).

Punjač i baterija:

Punjači su namijenjeni isključivo za punjenje baterija marke ROTHENBERGER i CAS (Cordless Alliance System).

Ovaj uređaj nije namijenjen da ga koriste osobe s ograničenim fizičkim, osjetilnim ili mentalnim sposobnostima ili manjkom iskustva i/ili manjkom znanja, osim ako njihovu sigurnost nadzire odgovorna osoba ili ih uputi kako se koristi uređaj.

Nikada ne pokušavajte napuniti nepunjive baterije. Opasnost od eksplozije!

Baterije označene s CAS su 100 % kompatibilne s uređajima CAS (Cordless Alliance System). Za odabir pravilnog uređaja obratite se svojem trgovcu. Slijedite upute za uporabu uređaja koji koristite.

1.2 Opće sigurnosne napomene za električne alate



UPOZORENJE! Pročitajte sve sigurnosne naputke, upute, ilustracije i tehničke podatke priložene uz ovaj elektroalat.

Propusti kod pridržavanja sljedećih uputa mogu dovesti do električnog udara ili pak izbijanja požara i/ili teških ozljeda.

Sačuvajte sve sigurnosne naputke i upute za kasnije.

Pojam „Elektroalat“ korišten u sigurnosnim napucima odnosi se na električni alat koji se napaja sa strujne mreže (putem kabela) ili radi na baterijski pogon (bez kabela).

1) Sigurnost na radu

- Radno mjesto i njegovo okruženje držite čistim i dobro osvijetljenim.** Nered i nedovoljna osvijetljenost na radnom mjestu mogu biti uzrokom nezgode na radu.
- Ne radite elektroalatom u okruženju u kojem postoji opasnost od eksplozije, odnosno u kojem se nalaze zapaljive tekućine i plinovi ili zapaljive praškaste tvari.** Elektroalati generiraju iskre koje mogu izazvati zapaljenje praha ili isparenja.
- Tijekom korištenja elektroalata držite djecu i druge osobe na sigurnoj udaljenosti od mjesta rada.** Pri otklanjanju uređaja od izratka ili mjesta rada može se dogoditi da nad uređajem izgubite kontrolu.

2) Sigurnost pri radu s električnom strujom

- Utikač za priključenje elektroalata u struju mora odgovarati utičnici. Ni u kojem slučaju utikač se ne smije mijenjati ili prilagođava.** Ne koristite nikakav prilagodni (adapterski) utikač zajedno s elektroalatom koji ima zaštitno uzemljenje. Originalni, neizmijenjeni utikači i odgovarajuće utičnice smanjuju rizik električnog udara.
- Izbjegavajte dodir s uzemljenim vanjskim površinama, poput cijevi, ogrjevnih tijela, štednjaka i hladnjaka.** Ako je Vaše tijelo uzemljeno postoji povišeni rizik od električnog udara.
- Elektroalat ne izlažite kiši ili v.** Prodor vode u elektroalat povisuje rizik električnog udara.
- Priključni kabel nemojte koristiti nenamjenski, primjerice za nošenje elektroalata, kvačenje ili kako biste izvukli utikač iz utičnice. Priključni kabel čuvajte podalje od topline, ulja, oštih bridova ili pomičnih dijelova uređaja.** Oštećeni ili zapleteni kabel povisuje rizik od električnog udara.

- e) **Kad elektroalatom radite na otvorenom koristite samo produžne kabele koji su prikladni i za rad na otv.** Primjena produžnog kabela prikladnog za rad na otvorenom smanjuje rizik električnog udara.
 - f) **Ako je rad elektroalata u vlažnom okruženju neizbježan, koristite nadstrujnu zaštitnu sklopku.** Primjena nadstrujne zaštitne sklopke smanjuje rizik električnog udara.
- 3) Sigurnost osoba**
- a) **Budite pažljivi, pazite na ono što radite, radu s elektroalatom pristupajte razborito. Elektroalat ne koristite ako ste umorni ili pod utjecajem droga, alkohola ili lijekov.** Samo jedan trenutak nesmotrenosti i nepažnje pri korištenju elektroalata može izazvati ozbiljne ozljede.
 - b) **Nosite opremu i sredstva za osobnu zaštitu na radu, te uvijek zaštitne naočale.** Nošenje sredstava za osobnu zaštitu, poput zaštitne maske za disanje, neklizajuće sigurnosne obuće, zaštitne kacige ili zaštite sluha, ovisno o vrsti i načinu primjene elektroalata, smanjuje rizik od ozljeda.
 - c) **Izbjegavajte nehotično puštanje u rad. Uvjerite se da je elektroalat isključen prije nego što ga priključite na električnu mrežu odnosno na baterijsko napajanje te prije nego što ga uzmete i krenete premješati.** Možete se ozlijediti ako slučajno prstom prijedete preko prekidača te tako uključite elektroalat dok ga nosite ili ako ga uključenog priključite na izvor napajanja.
 - d) **Uklonite alate za podešavanje uređaja i ključeve za vijke prije nego što uključite elektroalat.** Komad alata ili ključ, ako se nađu u rotirajućem dijelu uređaja, mogu prouzročiti ozljeđivanje.
 - e) **Izbjegavajte neprirodan položaj tijela. Zauzmite siguran stav i položaj pri radu te u svakom trenutku budite u ravnoteži.** Na taj ćete način imati bolju kontrolu nad elektroalatom u neočekivanim situacijama.
 - f) **Nosite prikladno radno odijelo. Ne nosite široko radno odijelo ili nakit. Držite kosu, radno odijelo i rukavice na sigurnoj udaljenosti od pokretnih, rotirajućih dijelova uređaja.** Pokretni, rotirajući dijelovi uređaja ili izratka mogu zahvatiti široko radno odijelo, nakit ili dugu kosu.
 - g) **Ako na uređaj mogu biti montirani usisivači ili naprave za hvatanje prašine, uvjerite se da su stvarno priključeni i da se koriste na ispravan način.** Oprema za isisavanje prašine smanjuje opasnost od iste.
 - h) **Nemojte da Vas uljulja lažni osjećaj sigurnosti i nemojte zaobilaziti sigurnosna pravila koja se odnose na elektroalat, čak i ako ste ga toliko često koristili da mislite kako ste ga dobro upoznali.** Nemarno rukovanje može u tren oka dovesti do teških ozljeda.
- 4) Način primjene i rad s elektroalatom**
- a) **Ne preopterećujte uređaj. Za Vaš rad upotrebljavajte elektroalat koji je upravo za takav rad na.** S elektroalatom koji odgovara svrsi te radi u propisanom području opterećenja, radit ćete brže i sigurnije.
 - b) **Ne koristite elektroalat čija je sklopka neispravna.** Elektroalat koji se više ne može uključiti ili isključiti opasan je te ga se mora popraviti.
 - c) **Izvucite utikač iz utičnice i/ili izvadite punjivu bateriju prije nego što pristupite podešavanju uređaja, zamjeni rezervnih dijelova ili prije nego što uređaj sklonite na stra.** Ove preventivne mjere sprječavaju nehotično uključivanje i pokretanje elektroalata.
 - d) **Nekorištene elektroalate čuvajte izvan dohвата djece. Ne dopustite korištenje uređaja osobama koje nisu upoznate s načinom korištenja ili koje nisu pročitale ove upute.** Elektroalati su opasni ako ih koriste neiskusne osobe.
 - e) **O elektroalatu brinite se s pažnjom. Provjerite funkcioniraju li pokretni dijelovi uređaja besprijekorno, tj. da ne zapinju, te da nisu slomljeni ili tako oštećeni da to može utjecati na ispravan rad elektroalata. Oštećene dijelove uređaja prije njegove uporabe dajte popraviti stručnim osobama.** Brojnim nesrećama pri radu uzrok leži u slabom ili nedovoljnom održavanju električnih alata.
 - f) **Rezne alate držite oštrima i čistima.** Brižno održavani rezni alati s oštrim rubovima manje i rjeđe zapinju, te ih je lakše voditi.

- g) **Koristite elektroalat, pribor, alate i drugo u skladu s ovim uputama. Uzmite pritom u obzir uvjete rada i aktivnosti koje namjeravate poduzeti.** Uporaba elektroalata za primjene za koje nije predviđen može dovesti do opasnih situacija.
- h) **Održavajte ručke i rukohvate suhim, čistim i bez tragova ulja ili masti.** Skliske ručke i rukohvati otežavaju sigurno vođenje i kontrolu nad elektroalatom u neočekivanim situacijama.
- 5) Način primjene i rad s baterijskim alatom**
- a) **Akumulatorske baterije punite samo punjačima koje preporučuju proizvođači.** Kod punjača koji su prikladni za određenu vrstu punjivih baterija postoji opasnost od požara ako ih se koristi za punjenje drugih vrsta baterija.
- b)  **UPOZORENJE! U elektroalatu koristite samo akumulatorske baterije koje su predviđene za te uređaje.** Korištenjem drugih akumulatorskih baterija može doći do ozljeda ili do požara.
- c) **Nekorištene akumulatorske baterije držite podalje od uredskih spajalica, kovanica, ključeva, čavala, vijaka i drugih malih metalnih predmeta koji bi mogli izazvati kratki spoj kontakata baterije.** Posljedice toga mogle bi biti opekline ili vatra.
- d) **Kod nepravilnog korištenja akumulatorskih baterija može doći do curenja tekućine iz njih. Izbjegavajte kontakt s tom tekućinom. Ako slučajno dođe do kontakta, mjesto dodira isperite vodom. Dospije li tekućina u oči, zatražite dodatnu liječničku pomoć.** Tekućina koja iscuri iz baterija može nadražiti kožu i izazvati opekline.
- e) **Nemojte koristiti bateriju koja je oštećena ili preinačen.** Oštećene ili preinačene baterije mogu se ponašati na nepredviđen način i izazvati požar, eksploziju ili predstavljati opasnost od ozljeđivanja.
- f) **Bateriju ne izlažite otvorenom plamenu niti visokim temperaturama.** Vatra ili temperatura više od 130°C (265°F) mogu dovesti do eksplozije.
- g) **Poštujte sve naputke koji se odnose na punjenje i bateriju ili baterijski alat nikada nemojte puniti pri temperaturama izvan granica navedenih u uputama za rad.** Pogrešno punjenje ili punjenje baterije pri temperaturama izvan dozvoljenog opsega može uništiti bateriju i uvećati opasnost od požara.
- 6) Servis**
- a) **Popravke Vašeg elektroalata prepustite stručnjacima, uz primjenu isključivo originalnih zamjenskih dijelova.** Na taj ćete način osigurati zadržavanje trajne sigurnosti uređaja.
- b) **Ne održavajte oštećene baterije.** Sve radove na održavanju baterija treba obavljati isključivo proizvođač ili ovlaštena servisna služba.

1.3 Specijalne sigurnosne napomene

ROTIGER CL:

Držite alat za izolirane prihvatne površine ako obavljate radove pri kojima primijenjeni alat može udariti u skrivene strujne vodove. Kontakt s vodom koji provodi napon može staviti i metalne dijelove uređaja pod napon i izazvati strujni udar.

Pričvrstite i osigurajte radni komad pomoću kliješta ili na drugi način na stabilnu podlogu. Ako držite radni komad rukom ili prema tijelu, on je i dalje nestabilan, što može dovesti do gubitka nadzora.

Izvadite bateriju iz stroja prije nego što obavite namještanje ili održavanje.

Provjerite je li stroj isključen pri umetanju baterije.



POZOR! Ne gledajte u svjetiljku koja gori.

U slučaju neispravnog stroja izvadite bateriju iz stroja.

Uvijek nosite zaštitne naočale, radne rukavice i fiksnu zaštitnu obuću pri radu sa strojem.

Provjerite da se na mjeru koje trebate obrađivati ne nalaze strujni, vodoopskrbni ili plinski vodovi (npr. pomoću uređaja za detekciju metala).

Pri piljenju vodoopskrbnih cijevi osigurajte da one ne sadrže vodu.

Pri radu dulje vrijeme nosite zaštitu sluha. Dulje djelovanje visoke razine buke može izazvati oštećenje sluha.

Materijali koji pri obradi stvaraju prašinu ili pare štetne za zdravlje (npr. azbest) ne smiju se obrađivati.

Za vrijeme obrade ne zahvaćajte ispod radnog komada.

Ne pokušavajte piliti izrazito male radne komade.

Čvrsto zategnite radni komad. Nikako ne podupirite radni komad rukom ili stopalom.

Upotrebļavajte samo oštre, neoštećene listove pile. Ne upotrebļavajte napuknute listove pile i one koji su promijenili oblik.

Pri piljenju graničnik mora čvrsto nalijegati na radni komad.

Uvijek čvrsto držite stroj s obje ruke za predviđene ručke, osigurajte čvrsto uporište i radite koncentrirano.

Opasnost od ozljede zbog oštrog lista pile.

Ne hvatajte pomični list pile!

Uklanjajte strugotine i slično samo pri zaustavljenom stroju.

Uklonite bateriju ako se stroj ne upotrebļava.

Smanjenje opterećenja prašinom:



UPOZORENJE - Neke vrste prašine koje se stvaraju brušenjem brusnog papira, piljenjem, brušenjem, bušenjem i drugim radovima sadrže kemikalije za koje je poznato da izazivaju rak, deformacije djeteta ili drugo oštećenje reprodukcijskog zdravlja. Neki primjeri tih kemikalija su:

- olovo iz premaza koje sadrži olovo
- mineralna prašina iz zidnih stijena, cementa i drugih zidnih materijala i
- arsen i krom iz kemijski obrađenog drveta.

Vaš rizik uslijed takvih opterećenja razlikuje se ovisno o tome koliko često obavljate ovakvu vrstu rada. Kako biste smanjili opterećenje uslijed tih kemikalija: Radite u dobro prozračivanom području i radite s odobrenom zaštitnom radnom opremom kao što su npr. maske za prašinu koje su posebno razvijene za filtriranje mikroskopski malih čestica.

To također vrijedi za prašine iz drugih radnih materijala kao što su npr. neke vrste drveta (poput hrasta ili prašine bukve), metali, azbest. Druge poznate bolesti su npr. alergijske reakcije, bolesti dišnih putova. Ne dopustite da prašina uđe u tijelo.

Pridržavajte se važećih direktiva i nacionalnih propisa za odgovarajući materijal, osoblje i određenu uporabu (npr. odredbe o zaštiti na radu, zbrinjavanje).

Skupite nastale čestice na mjestu njihovog nastanka, izbjegavajte nakupljanje u okruženju.

Upotrebļavajte prikladan pribor za posebne radove. Tako manje čestica bez nadzora dopijeva u okruženje.

Upotrebļavajte odgovarajući uređaj za odsisavanje prašine.

Smanjite opterećenje prašinom tako da:

- čestice koje izlaze i struju otpadnog zraka stroja ne usmjeravate prema sebi ili prema osobama koje se nalaze u blizini ili na nakupljenu prašinu
- primijenite sustav za odsisavanje i/ili uređaj za čišćenje zraka
- dobro prozračite radno mjesto i držite ga čistim tako da ga usišete. Metenje ili puhanje podiže prašinu.
- Usišite ili operite zaštitnu odjeću. Ne ispuhujte, ne tresite i ne četkajte.

Punjač i baterija:

Ovaj punjač nije predviđen da njime rukuju djeca i osobe s ograničenim fizičkim, osjetilnim ili nekim drugim sposobnostima, ili oni s nedostatkom iskustva i znanja. Ovaj punjač mogu koristiti djeca od 8 godina i osobe sa smanjenim fizičkim,

osjetilnim ili mentalnim sposobnostima, ili s manjkom iskustva i znanja, ali samo pod nadzorom osobe zadužene za njihovu sigurnost ili su ih oni uputili u sigurno postupanje s punjačem te time razumiju opasnosti povezane s njim. U suprotnom postoji opasnost od pogrešnog upravljanja i ozljeda.

Nadzirite djecu prilikom korištenja, čišćenja i održavanja. Time se osigurava da se djeca neće igrati punjačem!

Nemojte puniti nepunjive baterije!



Upozorenje na opasan električni napon!!



Punjač koristite samo u prostorijama!



Punjač zaštitite od vlage!

U slučaju pojave dima ili vatre, punjač odmah odspojite iz mrežnog napajanja!

U ventilacijski otvor punjača ne stavljajte nikakve predmete - opasnost od električnog udara odnosno kratkog spoja!

Potpuno napunjeni komplet baterija nemojte ponovno puniti!



Komplet baterija zaštitite od vlage!



Baterije ne izlažite vatri!

Nemojte koristiti oštećene ili izobličene baterije!

U područjima visoko zasićenima metalnom prašinom, bateriju nemojte puniti ZRAKOM HLAĐENIM punjačem.

Komplet baterija ne otvarajte!

Kontakte baterija nemojte dodirivati ni kratko spojati!



Iz oštećenih Li-ionskih baterija lako može iscuriti kisela, zapaljiva tekućina!



Ako isteće tekućina iz baterije i dođe u doticaj s kožom, odmah je obilno isperite vodom. Ako vam tekućina iz baterije dospije u oči, isperite ih čistom vodom i odmah zatražite liječničku pomoć!

Transport Li-ionskih baterija: Li-ionske aku-baterije ugrađene u električnom alatu podliježu zakonu o transportu opasnih tvari. Aku-baterije korisnik može bez ikakvih preduvjeta transportirati cestovnim transportom. Ako transport obavlja treća strana (npr. transport zrakoplovom ili špedicijom), treba se pridržavati posebnih zahtjeva obzirom na ambalažu i označavanje. Kod pripreme ovakvih pošiljki za transport prethodno se treba savjetovati sa stručnjakom za transport opasnih tvari.

Aku-bateriju šaljite nekim transportnim sredstvom samo ako je njeno kućište neoštećeno.

Obljepite otvorene kontakte i zapakirajte aku-bateriju tako da se ne može pomicala u ambalaži. Molimo pridržavajte se i eventualnih dodatnih nacionalnih propisa.

2 Tehnički podaci ROTIGER CL

Napon baterije	18 V
Broj taktova pri praznom hodu	0-2700 min ⁻¹ (okr/min)
Duljina takta.....	32 mm/ 1,26 in
maks. dubina reza drveta.....	250 mm/ 10,2 in
maks. dubina reza metala.....	Štap ●: 20 mm/ 0,8 in Cijev ○: 140 mm/ 5,5 in
Težina (s najmanjom baterijom).....	3,2 kg/ 7,05 lbs
Razina zvučnog tlaka (L _{pA}).....	77 dB (A) K _{pA} 5 dB (A)
Razina zvučne snage (L _{WA}).....	88 dB (A) K _{WA} 5 dB (A)
Razina buke pri radu može prelaziti 80 dB (A). Nosite zaštitu za uši!	

Izmjerena vrijednost određuje se sukladno EN 62841-1.

Ukupna vrijednost vibracija (vektorski zbroj tri smjera):

Vrijednost emisije vibracija, piljenje steznih ploča (a_{h,B}).....26,7 m/s² | K_{h,B} = 1,5m/s²

Vrijednost emisije vibracija, piljenje drvenih greda (a_{h,WB}).....27,5 m/s² | K_{h,WB} = 1,5m/s²

Dopuštena temperatura okoline pri radu: od -20 °C do 50 °C (ograničeni učinak pri temperaturi ispod 0 °C). Dopuštena temperatura okoline pri skladištenju: od 0 °C do 30 °C.

Zbirne vrijednosti vibracija navedene u ovim uputama i vrijednosti emisije buke izmjerene su prema standardiziranom postupku mjerenja i mogu se koristiti za usporedbu jednog električnog alata s drugim. Mogu se koristiti i za preliminarnu procjenu opterećenja.



Navedene emisije vibracija i buke mogu odstupati tijekom stvarne uporabe električnog alata, ovisno o vrsti i načinu korištenja električnog alata, pose-bno o vrsti izratka koji se obrađuje. Odredite dodatne sigurnosne mjere za zaštitu rukovatelja, koje se temelje na procjeni opterećenja vibracijama u stvarnim uvjetima uporabe (u ovom slučaju, svi dijelovi radnog ciklusa trebaju se uzeti u obzir, kao što je vrijeme kada je električni alat isključen i ono u kojem je doista uključen, ali radi bez opterećenja).

3 Tehnički podaci punjač i baterija

(D)

Baterija:

U = Napon

C = Nazivni kapacitet

W = Težina

Ic = Struja napajanja

t = Vrijeme punjenja (90 % voll)

Napon napajanja.....20,75 V DC

Temperatura napajanja.....0° - 50° C

Maks. temperatura pražnjenja.5° - 50° C

Prije prve uporabe napunite baterije!

Punjač:

U1 = Ulazni napon

f1 = Ulazna frekvencija

P1 = Ulazna snaga

U2 = Napon napajanja

I2 = Maks. struja napajanja

Nc = Broj baterijskih ćelija

W = Težina

! Provjerite mrežni napon! Pogledajte na tipskoj pločici punjača!

4 Funkcije uređaja

4.1 Pregled

(A)

1	Zatezni vijak	8	Fiksirajući gumb (trajno uključivanje)
2	Graničnik	9	Gumb prekidača
3	Naprava za stezanje lista pile	10	Stražnja ručka
4	LED radno svjetlo	11	Deblokada baterije
5	Ručica naprave za stezanje lista pile	12	Komplet baterija
6	Prednja ručka	13	Držač cijevi lanca
7	Gumb za blokadu uključivanja		



Izvadite bateriju iz stroja prije nego što obavite namještanje ili održavanje!

Komplet baterija:

Uklanjanje:

→ Pritisnite tipku za deblokadu baterije (11) i izvucite bateriju (12) prema naprijed.

Umetanje:

→ Gurnite bateriju (12) dok se ne učvrsti.

Umetanje, uklanjanje lista pile (B):

Ne dodirujte odmah nakon rada list pile zato što može biti vrlo vrući i izazvati opekline kože!

→ Sklopite ručicu (5) naprave za stezanje lista pile prema dolje i držite je.

→ Umetnite list pile do graničnika ili ga uklonite iz njega.

→ Pustite ručicu (5).

→ Provjerite čvrstoću lista pile.

Umetanje držača cijevi lanca (C1):

→ Otpustite zatezni vijak (1).

→ Gurnite ROTIGER CL na držač cijevi lanca (13) do graničnika tako da se zatezni vijak (1) može fiksirati u žlijeb.

→ Fiksirajte držač cijevi lanca pomoću zateznog vijka.

4.3 Rukovanje**Uključivanje i isključivanje, broj taktova:****Blokada uključivanja (7):**

 Gumb prekidača (9) blokiran.

 Gumb prekidača (9) deblokiran.

Uključivanje, broj okretaja: Pritisnite gumb prekidača (9). Broj taktova može se izmijeniti na gumbu prekidača utiskivanjem.

Isključivanje: Pustite gumb prekidača (9).

Trajno uključivanje: Pri pritisnutom gumbu prekidača (9) utisnite fiksirajući gumb (8) i pustite gumb prekidača. Za isključivanje ponovno pritisnite gumb prekidača (9), a zatim ga pustite.



Pri trajnom uključivanju stroj dalje radi ako ga otrgnu iz ruke. Stoga uvijek čvrsto držite stroj s obje ruke za predviđene ručke, osigurajte čvrsto uporište i radite koncentrirano.

Regulacija broja taktova bez stupnjeva:

Broj taktova možete izmijeniti različito snažnim utiskivanjem gumba prekidača (9) bez stupnjeva i tako materijal prilagoditi radnim uvjetima.

Radne napomene:**Piljenje:**

Upotrijebite jedan list pile prikladan za materijal koji pilite.

Pritisnite stroj s graničnikom (2) prema radnom komadu. Uključite stroj tek kada dovedete list pile prema radnom komadu.

Pomičnim listom pile ne dodirujte predmete ili tlo (opasnost od povratnog udara, lom lista pile!).

Prilagodite broj taktova materijalu koji pilite.

Izbjegavajte presnažan pritisak na list pile (posebno pri dužim listovima pile).

Pri zaglavljivanju lista pila odmah isključite stroj. Malo razmaknite procjep pile odgovarajućim alatom i uklonite stroj.

Nakon završetka reza pile isključite stroj i izvadite ga i odložite iz procjepa pile tek kada se list pile zaustavio (opasnost od povratnog udara).

Držač cijevi lanca (C2):

→ Postavite držač cijevi lanca na cijev.

 Ručica mora biti okrenuta do graničnika!

→ Položite lanac oko cijevi i zakvačite ga.

→ Čvrsto okrenite držač cijevi lanca u smjeru kazaljke na satu. Napomena: Navoj se mora odviti.

4.4 Punjač i baterija

(D)

Pregled:

- | | | | |
|---|---------------------|---|--------------------------------|
| 1 | Komplet baterija | 4 | Indikator upozorenja |
| 2 | Pomično sjedalo | 5 | Tipka za prikaz kapaciteta |
| 3 | Indikator napajanja | 6 | Indikator kapaciteta i signala |

Stavljanje u pogon:



Prije stavljanja u pogon usporedite podudaranje li se mrežni napon i frekvencija navedeni na tipskoj pločici s podacima električne utičnice!

Uređaji poput ovoga, koji generiraju istosmjernu struju, mogu jednostavno utjecati na zaštitni prekidač za pogrešnu struju. Koristite tip F ili bolji, s odkidnom strujom od maks. 30 mA.



Prije stavljanja punjača u pogon osigurajte da su otvori za prozračivanje slobodni. Najmanji razmak od drugih predmeta min. 5 cm!

Samotestiranje:

→ Ukopčajte mrežni prekidač.

Indikator upozorenja (4) i indikator rada (3) svijetle uzastopno cca. 1 sekundu, ugrađeni ventilator radi cca. 5 sekundi.

Komplet baterija:

Prije korištenja napunite komplet baterija (1).

Kod pada napajanja, ponovno napunite komplet baterija.

Optimalna temperatura skladištenja je između 10 °C i 30 °C. Dopuštena temperatura punjenja je između 0 °C i 50 °C.

Komplet Li-ionskih baterija ima indikator kapaciteta i signala (6):

→ Pritisnite tipku (5) i prikazat će se razina napunjenosti putem LED-lampica.

Ako LED-lampica treperi, komplet baterija je skoro prazan i treba ga ponovno napuniti.

Upravljanje:

Punjenje kompleta baterija:

→ Komplet baterija umetnite do kraja, dok ne dosjednu u svoje sjedište (2).



Indikator rada (3) treperi.

Impulsno punjenje:

Ako je punjenje dovršeno, punjač se automatski prebacuje na impulsno punjenje.

Komplet baterija može ostati u punjaču i tako je uvijek spreman za rad.



Indikator rada (3) kontinuirano svijetli.

Kvar:

• Indikator upozorenja (4) kontinuirano svijetli.



Komplet baterija nije napunjen. Temperatura je previsoka / preniska. Ako je temperatura kompleta baterija između 0 °C i 50 °C, automatski započinje postupak punjenja.

• Indikator upozorenja (4) treperi.

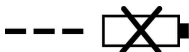

Komplet baterija je neispravan. Komplet baterija odmah izvadite iz punjača.
Komplet baterija nije pravilno postavljen u svoje klizno sjedište (2).

5 Njega i održavanje

ROTIGER CL:

Redovito ispuhните stroj komprimiranim zrakom kroz stražnje ventilacijske otvore.
Redovito čistite napravu za brzo stezanje lista pile (3) i ispuhните je komprimiranim zrakom. Ne nauljajte i ne podmazujte.

Punjač:

Popravke na punjaču smije izvoditi samo električar!

Ako je kabel za napajanje ovog uređaja oštećen, mora ga zamijeniti proizvođač ili njegova servisna služba ili neka druga kvalificirana osoba, kako bi se izbjegle opasnosti.

6 Pribor

Odgovarajući pribor možete pronaći u glavnom katalogu ili na www.rothenberger.com

7 Korisnička služba

Korisnička služba tvrtke ROTHENBERGER na mjestu postavljanja stoji vam na raspolaganju kako bi vam pomogla (pogledajte popis u katalogu ili na internetu) i ponudila rezervne dijelove i korisničku podršku na istim tim mjestima. Svoj pribor i rezervne dijelove naručite kod svog dobavljača ili putem RO SERVICE+ online: ☎ + 49 (0) 61 95/ 800 8200

☎ + 49 (0) 61 95/ 800 7491 ✉ service@rothenberger.com - www.rothenberger.com

8 Odstranjivanje

Dijelovi uređaja su vrijedni i mogu se reciklirati. U tu svrhu su vam dostupne certificirane tvrtke za recikliranje. Za ekološki prihvatljivo odstranjivanje dijelova koji se ne mogu reciklirati (na primjer, elektronički otpad) obratite se lokalnom otpadu.

Istrošene zamjenjive baterije nemojte bacati u vatru ni u kućanski otpad. Vaš trgovac nudi odstranjivanje starih baterija na ekološki prihvatljiv način.

Samo za zemlje članice EU:



Električni alat ne odbacujte u kućanski otpad! Sukladno Europskoj smjernici 2012/19/EU o električnom i elektroničkom otpadu te njezinoj provedbi u nacionalnom zakonodavstvu, istrošeni električni alati se moraju sakupljati odvojeno i odvesti na recikliranje na ekološki prihvatljiv način.

1	Указания за безопасност.....	192
1.1	Употреба според техническите Изисквания	192
1.2	Общи указания за безопасна работа.....	192
1.3	Специални указания за безопасност	195
2	Технически данни ROTIGER CL.....	198
3	Технически данни зарядно устройство и акумулатор (D).....	198
4	Функция на устройството	199
4.1	Преглед (A)	199
4.2	Монтаж, пускане в експлоатация, настройка (B-C)	199
4.3	Обслужване	199
4.4	Зарядно устройство и акумулатор (D)	200
5	Грижи и поддръжка.....	201
6	Технически принадлежности.....	201
7	Отдел за обслужване на клиенти	201
8	Отстраняване на отпадъците	202

Маркировки в този документ:



Опасност!

Този знак предупреждава за опасност от лични наранявания.



Внимание!

Този знак предупреждава за опасност от щети на имущество и увреждане на околната среда.



Призив към действие

1.1 Употреба според техническите Изисквания

За щети, причинени от неправилна употреба се носи от потребителя.

Общоприето предотвратяване на злополуки и трябва да се спазват инструкциите за безопасност.

ROTIGER CL

Машината е подходяща за рязане на дърво, метали, пластмаси или подобни материали, като твърда гума, фибростъкло и др. При приложения с прекомерно износване (напр. изграждане/ремонт на палети) гаранционното обслужване е валидно само в ограничена степен.

Използвайте само оригинални батерии и аксесоари за ROTHENBERGER или CAS (Cordless Alliance System).

Зарядно устройство и акумулаторна:

Зарядните устройства са предназначени само за зареждане на акумулаторните пакети ROTHENBERGER и CAS (Cordless Alliance System).

Този уред не е предназначен за ползване от лица с ограничени физически, сетивни или умствени способности или с липса на опит и/или познания за ползването му, освен в случаите, когато са под наблюдението на едно отговорно за сигурността им лице или са получили разпоредби от това лице относно начина за ползване на уреда.

Никога не опитвайте да зареждате незареждащи се батерии. Опасност от експлозия!

Батериите, обозначени с CAS, са 100% съвместими с устройствата CAS (Cordless Alliance System). За избора на правилните устройства, моля обърнете се към Вашия търговец. Спазвайте ръководствата за употреба на използваните уреди.

1.2 Общи указания за безопасна работа

Внимание! Прочетете всички предупреждения, указания, запознайте се с фигурите и техническите характеристики, приложени към електроинструмента.

Пропуски при спазването на указанията по-долу могат да предизвикат токов удар и/или тежки травми.

Запазете всички предупреждения и указания за ползване в бъдеще.

Терминът „електроинструмент“ в указанията по-долу се отнася до захранван от електрическата мрежа (с кабел) електроинструмент и до захранван от батерия (безкабелен) електроинструмент.

1) Безопасност на работното място

- a) **Поддържайте работното си място чисто и добре осветено.** Безпорядъкът и недостатъчното осветление могат да спомогнат за възникването на трудова злополука.
 - b) **Не работете с електроинструмента в среда с повишена опасност от възникване на експлозия, в близост до леснозапалими течности, газове или прахообразни материали.** По време на работа в електроинструментите се отделят искри, които могат да възпламенят прахообразни материали или пари.
 - в) **Дръжте деца и странични лица на безопасно разстояние, докато работите с електроинструмента.** Ако вниманието Ви бъде отклонено, може да загубите контрола над електроинструмента.
- 2) Безопасност при работа с електрически ток**
- a) **Щепселът на електроинструмента трябва да е подходящ за ползвания контакт. В никакъв случай не се допуска изменение на конструкцията на щепсела. Когато работите със занулени електроуреди, не използвайте адаптери за щепсела.** Ползването на оригинални щепсели и контакти намалява риска от възникване на токов удар.

- б) **Избягвайте допира на тялото Ви до заземени тела, напр. тръби, отоплителни уреди, печки и хладилници.** Когато тялото Ви е заземено, рискът от възникване на токов удар е по-голям.
 - в) **Предпазвайте електроинструмента си от дъжд и влага.** Проникването на вода в електроинструмента повишава опасността от токов удар.
 - г) **Не използвайте захранващия кабел за цели, за които той не е предвиден, напр. за да носите електроинструмента за кабела или да извадите щепсела от контакта.** Предпазвайте кабела от нагриване, омасляване, допир до остри ръбове или до подвижни звена на машини. Повредени или усукани кабели увеличават риска от възникване на токов удар.
 - д) **Когато работите с електроинструмент навън, използвайте само удължителни кабели, подходящи за работа на открито.** Използването на удължител, предназначен за работа на открито, намалява риска от възникване на токов удар.
 - е) **Ако се налага използването на електроинструмента във влажна среда, използвайте предпазен прекъсвач за утечни токове.** Използването на предпазен прекъсвач за утечни токове намалява опасността от възникване на токов удар.
- 3) Безопасен начин на работа**
- а) **Бъдете концентрирани, следете внимателно действията си и постъпвайте предпазливо и разумно.** Не използвайте електроинструмента, когато сте уморени или под влиянието на наркотични вещества, алкохол или упойващи лекарства. Един миг разсеяност при работа с електроинструмент може да има за последствие изключително тежки наранявания.
 - б) **Работете с предпазващо работно облекло и винаги с предпазни очила.** Носенето на подходящи за ползвания електроинструмент и извършваната дейност лични предпазни средства, като дихателна маска, здрави плътнотатворени обувки със стабилен грайфер, защитна каска или шумозаглушители (антифони), намалява риска от възникване на трудова злополука.
 - в) **Избягвайте опасността от включване на електроинструмента по невнимание.** Преди да включите щепсела в контакта или да поставите батерията, както и при пренасяне на електроинструмента, се уверявайте, че пусковият прекъсвач е позиция "изключено". Носенето на електроинструменти с пръст върху пусковия прекъсвач или подаването на захранващо напрежение, докато пусковият прекъсвач е включен, увеличава опасността от трудови злополуки.
 - г) **Преди да включите електроинструмента, се уверявайте, че сте отстранили от него всички помощни инструменти и гаечни ключове.** Помощен инструмент, забравен на въртящо се звено, може да причини травми.
 - д) **Избягвайте неестествените положения на тялото.** Работете в стабилно положение на тялото и във всеки момент поддържайте равновесие. Така ще можете да контролирате електроинструмента по-добре и побезопасно, ако възникне неочаквана ситуация.
 - е) **Работете с подходящо облекло.** Не работете с широки дрехи или украшения. Дръжте косата и дрехите си на безопасно разстояние от движещи се звена. Широките дрехи, украшенията, дългите коси могат да бъдат захванати и увлечени от въртящи се звена.
 - ж) **Ако е възможно използването на външна аспирационна система, се уверявайте, че тя е включена и функционира изправно.** Използването на аспирационна система намалява рисковете, дължащи се на отделящи се при работа прахове.
 - з) **Доброто познаване на електроинструмента вследствие на честа работа с него не е повод за намаляване на вниманието и пренебрегване на мерките за безопасност.** Едно невнимателно действие може да предизвика тежки наранявания само за части от секундата.
 - 4) **Грижливо отношение към електроинструментите**
 - а) **Не претоварвайте електроинструмента.** Използвайте електроинструментите само съобразно тяхното предназначение. Ще работите по-добре и по-безопасно,

когато използвате подходящия електроинструмент в зададения от производителя диапазон на натоварване.

- б) **Не използвайте електроинструмент, чиито пусков прекъсвач е повреден.** Електроинструмент, който не може да бъде изключван и включван по предвидения от производителя начин, е опасен и трябва да бъде ремонтиран.
- в) **Преди да извършвате каквито и да е дейности по електроинструмента, напр. настройване, смяна на работен инструмент, както и когато го прибирате, изключвайте щепсела от контакта, респ. изваждайте батерията, ако е възможно.** Тази мярка премахва опасността от задействане на електроинструмента по невнимание.
- г) **Съхранявайте електроинструментите на места, където не могат да бъдат достигнати от деца. Не допускайте те да бъдат използвани от лица, които не са запознати с начина на работа с тях и не са прочели тези инструкции.** Когато са в ръцете на неопитни потребители, електроинструментите могат да бъдат изключително опасни.
- д) **Поддържайте добре електроинструментите си и аксесоарите им. Проверявайте дали подвижните звена функционират безукорно, дали не заклинват, дали има счупени или повредени детайли, които нарушават или изменят функциите на електроинструмента. Преди да използвате електроинструмента, се погрижете повредените детайли да бъдат ремонтирани.** Много от трудовите злополуки се дължат на недобре поддържани електроинструменти и уреди.
- е) **Поддържайте режещите инструменти винаги добре заточени и чисти.** Добро поддържаните режещи инструменти с остри ръбове оказват по-малко съпротивление и се водят по-леко.
- ж) **Използвайте електроинструментите, допълнителните приспособления, работните инструменти и т.н., съобразно инструкциите на производителя. При това се съобразявайте и с конкретните работни условия и операции, които трябва да изпълните.** Използването на електроинструменти за различни от предвидените от производителя приложения повишава опасността от възникване на трудови злополуки.
- з) **Поддържайте дръжките и ръкохватките сухи, чисти и неомаслени.** Хлъзгавите дръжки и ръкохватки не позволяват безопасната работа и доброто контролиране на електроинструмента при възникване на неочаквана ситуация.
- 5) **Грижливо отношение към акумулаторни електроинструменти**
 - а) **Зареждайте батериите само с препоръчаното от производителя зарядно устройство.** Зарядно устройство, което е предназначено за зареждането само на определен вид батерии може да предизвика пожар, ако се използва за зареждане на други батерии.
 - б)  **ВНИМАНИЕ! Употребявайте само препоръчаните батерии или батерия тип за електроинструментите.** Използването на други батерии от търговската мрежа може да доведе до експлозии, наранявания или пожар.
 - в) **Не съхранявайте старите батерии в близост до кламери, монети, болтове, пирони и други метални предмети, които могат да причинят късо съединение.** Късото съединение между контактите на батерията може да доведе до изгаряния или пожар.
 - г) **При некомпетентно боравене от батерията може да изтече течност.** Избягвайте контакта с нея. При неволен телесен контакт, изплакнете засегнатите части с вода. Ако течността попадне в очите, потърсете незабавно лекарска помощ. Течността от батерията може да причини дразнене на кожата и изгаряния.
 - д) **Не използвайте повредена или променена акумулаторна батерия.** При използване на повредени или променени акумулаторни батерии могат да възникнат непредвидени инциденти, които да доведат до огън, експлозия или риск от нараняване.
 - е) **Не излагайте акумулаторната батерия на огън или на твърде високи температури.** Огънят или температури над 130 °C (265 °F) могат да причинят експлозия.

- ж) **Съблюдавайте всички инструкции за зареждане и не зареждайте никога акумулатора или акумулаторния инструмент при температури, които не са посочени в ръководството за експлоатация.** Неправилното зареждане или зареждането извън разрешената температурен обхват може да повреди акумулаторната батерия и да увеличи риска от пожар.
- б) **Сервиз**
- а) **Допускайте ремонтът на електроинструментите Ви да се извършва само от квалифицирани специалисти и само с използването на оригинални резервни части.** По този начин се гарантира съхраняване на безопасността на електроинструмента.
- б) **Никога не извършвайте поддръжка на повредени акумулаторни батерии.** Всички поддръжки на акумулаторната батерия трябва да се извършват само от производителя или упълномощени сервизи за обслужване на клиенти.

1.3 Специални указания за безопасност

ROTIGER CL:

Дръжте уреда за изолираните повърхности на дръжката, когато извършвате дейности, при които работният инструмент може да докосне скрити електрически проводници. Контактът с проводник под напрежение може да доведе до появата на напрежение в металните части на уреда и до токов удар.

Фиксирайте и обезопасете детайла към стабилна основа с помощта на стяги или по друг начин. Ако дръжите обработвания детайл само с ръка или срещу тялото си, той ще остане нестабилен, което може да доведе до загуба на контрол.

Извадете акумулаторната батерия от машината, преди да извършвате каквито и да било настройки или техническа поддръжка.

Уверете се, че при поставяне на акумулаторните батерии машината е изключена.



ВНИМАНИЕ! Не гледайте в горящата светлина.

Ако машината е повредена, извадете батерията от машината.

Винаги носете предпазни очила, работни ръкавици и стабилни обувки, когато работите с машината.

Уверете се, че в зоната, в която ще се работи, няма електрически, водопроводни или газопроводни тръби (напр. с помощта на металотърсач).

При рязане на водопроводни тръби се уверете, че в тях няма вода.

При работа продължително време носете антифони. Продължителното излагане на високи нива на шум може да доведе до увреждане на слуха.

Не трябва да се обработват материали, които по време на обработката отделят прах или изпарения, опасни за здравето (напр. азбест).

Не посягайте под обработвания детайл по време на обработка.

Не се опитвайте да режете изключително малки детайли.

Затегнете добре обработвания детайл. Никога не подпирайте обработвания детайл с ръка или крак.

Използвайте само остри, неповредени режещи листове. Не използвайте напукани режещи листове и такива, чиято форма е променена.

При рязане ограничителят трябва да лежи здраво върху обработвания детайл.

Винаги дръжте машината с двете си ръце за предвидените дръжки, стойте стабилно и работете съсредоточено.

Опасност от нараняване поради остър режещ лист.

Не хващайте движещия се режещ лист!

Отстранявайте стърготините и други подобни, само когато машината е спряна.

Извадете батерията от машината, когато не я използвате.

Намаляване на запрашаването:



ПРЕДУПРЕЖДЕНИЕ - Някои прахови частици, образувани при шлайфане с шкурка, рязане, шлифоване, пробиване и други работи, съдържат химикали, за които е известно, че причиняват рак, вродени дефекти или други репродуктивни увреждания. Някои примери за тези химикали са:

- Олово от боя на оловна основа,
- минерален прах от тухли, цимент и други материали за зидария, и
- арсен и хром от химически обработена дървесина.

Рискът от това излагане варира в зависимост от това колко често извършвате този вид работа. За да намалите излагането си на тези химикали: Работете в добре проветрена зона и използвайте одобрени предпазни средства, като например противопрахови маски, специално предназначени за филтриране на микроскопични частици.

Това се отнася и за праха от други материали, като например някои видове дървесина (като дъбов или буков прах), метали, азбест. Други известни заболявания са напр. алергични реакции, респираторни заболявания. Не позволявайте да попадне прах в тялото ви.

Спазвайте директивите и националните разпоредби, приложими за вашия материал, персонал, приложение и място на употреба (напр. разпоредби за здравословни и безопасни условия на труд, изхвърляне).

Уловете получените частици в точката на възникване, за да избегнете отлагания в околността.

За специални дейности използвайте подходящи аксесоари. По този начин по-малко твърди частици ще попаднат неконтролирано в околността.

Използвайте подходящо устройство за изсмукване на прах.

Намалете праховото натоварване, като:

- не насочвате отделящите се частици и въздушната струя на машината към себе си или към намиращи се наблизо хора, както и към отлагания прах,
- поставите смукателна уредба и/или пречиствател за въздух,
- проветрявайте добре работното място и го поддържате чисто чрез изсмукване на прахта. Метенето или издуването вдига прах.
- Изсмучете от прахта или изперете защитното облекло. Не издухвайте, не тупайте и не четкайте.

Зарядно устройство и акумулаторна батерия:

Това зарядно устройство не е предназначено за употреба от деца и хора с ограничени физически, сетивни или умствени способности или липса на опит и познания. Това зарядно устройство може да се използва от деца на възраст над 8 години и лица с ограничени физически, сетивни или умствени способности или липса на опит и познания, ако те са под надзора на лице, отговорно за тяхната безопасност или са били инструктирани от него за безопасна работа със зарядното устройство и разбират свързаните с нея опасности. В противен случай съществува опасност от неправилна работа и наранявания.

Надзиравайте децата при работа, почистване и поддръжка. Така се гарантира, че децата няма да си играят със зарядното устройство!

Не зареждайте незареждащи се батерии!



Предупреждение за опасно електрическо напрежение!



Използвайте зарядното устройство само на закрито!



Пазете зарядното устройство от влага!

Никога не разрешавайте на деца да използват устройството. Децата трябва да бъдат под наблюдение, за да сте сигурни, че не си играят с уреда.

Дръжте децата далеч от зарядното устройство или работното място!

Съхранявайте вашето зарядно устройство, така че да е недостъпно за деца!

При образуване на дим или огън в зарядното устройство незабавно извадете щепсела от контакта!

Да не се вкарват никакви предмети в отворите за проветряване на зарядното устройство – опасно от токов удар или от късо съединение!

Не зареждайте отново напълно зареден акумулаторен пакет!



Пазете акумулаторните пакети от влага!



Не излагайте акумулаторни пакети на топлина!

Не използвайте дефектни или деформирани акумулаторни пакети!

В зони с голямо натоварване с метални прахове не зареждайте акумулаторни пакети със зарядни устройства AIR COOLED.

Не отваряйте акумулаторни пакети!

Не докосвайте и не свързвайте накъсо контакти на акумулаторни пакети!



От дефектен литиево-йонен акумулаторен пакет може да изтече леко кисела, запалима течност!



Ако изтече течност от акумулатора и влезе в контакт с кожата, незабавно изплакнете с вода. Ако течността от акумулатора попадне в очите, изплакнете ги с чиста вода и незабавно потърсете лекарска помощ!

Транспорт на литиево-йонни акумулаторни пакети: Включените в окомплектовката литиево-йонни акумулаторни батерии са в обхвата на изискванията на нормативните документи, касаещи продукти с повишена опасност. Акумулаторните батерии могат да бъдат транспортирани от потребителя на публични места без допълнителни разрешителни. При транспортиране от трети страни (напр. При въздушен транспорт или ползване на куриерски услуги) има специални изисквания към опаковането и обозначаването им. За целта се консултирайте с експерт в съответната област.

Изпращайте акумулаторни батерии само ако корпусът им не е повреден. Изолирайте открити контактни клеми с лепящи ленти и опаковайте акумулаторните батерии така, че да не могат да се изместват в опаковката си. Моля, спазвайте също и допълнителни национални предписания.

2 Технически данни ROTIGER CL

Напрежение на акумулаторните батерии	18 V
Брой на ходовете на празен ход	0-2700 min ⁻¹ (spm)
Дължина на хода	32 mm/ 1,26 in
макс. дълбочина на среза дърво.....	250 mm/ 10,2 in
макс. дълбочина на среза метал.....	Пръчка •: 20 mm/ 0,8 in Тръба ○: 140 mm/ 5,5 in
Тегло (с най-малката акумулаторна батерия)	3,2 kg/ 7,05 lbs
Налягане на звука (L _{PA})	77 dB (A) K _{PA} 5 dB (A)
Звукова мощност (L _{WA})	88 dB (A) K _{WA} 5 dB (A)
Нивото на шум при експлоатация може да превиши 80 децибела (A). Да се носят шумо-предпазни слушалки! Измерените стойности са определени съобразно стандарта EN 62841-1.	
Обща стойност на вибрация (Векторна сума на трите посоки):	
Стойност на вибрациите, рязане на затягащи плочи (a _{h,B}) ..	26,7 m/s ² K _{h,B} = 1,5m/s ²
Стойност на вибрациите, рязане на дървени греди (a _{h,WB}) ..	27,5 m/s ² K _{h,WB} = 1,5m/s ²
Разрешена околна температура по време на работа: -20 °C до 50 °C (ограничена производителност при температури под 0 °C). Разрешена околна температура при съхранение: 0 °C до 30 °C.	

Посочените в тези инструкции общи стойности на вибрациите и стойности на шум-емисиите се измерват чрез стандартизирана процедура за измерване и могат да бъдат използвани, за да сравни един електрически инструмент с друг. Те могат също така да се използват за предварителна оценка на натоварването.



Посочените емисии за вибрации и шум може да варират по време на действителната употреба на електроинструмента, в зависимост от типа и начина, по който се използва електроинструментът и по-специално какъв тип детайл се изработва. Определете допълнителни предпазни мерки за защита на потребителя, които се базират на оценката на натоварването от вибрации по време на действителните условия за употреба (при това трябва да се вземат под внимание всички етапи на работния цикъл, например времена, в които електроинструментът се изключва и такива, в които е бил включен, но работи без натоварване).

3 Технически данни зарядно устройство и акумулатор

(D)

Акумулатор:

U	= Напрежение
C	= Номинален капацитет
W	= Тегло
I _c	= Заряден ток
t	= Продължителност на зареждане (90% пълно зареждане)
Зарядно напрежение	20,75 V DC
Температура на зареждане	0° - 50° C
Макс. температура на разреждане ..	5° - 50° C
Заредете акумулаторната батерия преди първоначална употреба!	

Зарядно устройство:

U1	= Напрежение на входа
f1	= Честота на входа
P1	= Мощност на входа
U2	= Зарядно напрежение
I2	= Макс. заряден ток
Nc	= Брой акумулаторни клетки
W	= Тегло
! Спазвайте напрежението на мрежата! Вижте типовата табелка на зарядното устройство!	

4.1 Преглед (А)

1	Стягащ винт	8	Заклучващ бутон (непрекъснат режим на работа)
2	Ограничител	9	Копче за превключване
3	Затягащо устройство за режещия лист	10	Задна дръжка
4	LED работно осветление	11	Освобождаване на батерията
5	Лост на затягащото устройство за режещия лист	12	Акумулаторен пакет
6	Предна дръжка	13	Верижен държач за тръби
7	Заклучващ бутон при включване		

4.2 Монтаж, пускане в експлоатация, настройка (B-C)

Извадете акумулаторната батерия от машината, преди да извършвате каквито и да било настройки или техническа поддръжка!

Акумулаторен пакет:

Изваждане:

- Натиснете бутона за освобождаване на батерията (11) и извадете акумулаторната батерия (12) напред.

Поставяне:

- Пъхнете акумулаторната батерия (12) докато щракне.

Поставяне, сваляне на режещия лист (B):



Не докосвайте режещия лист непосредствено след работа, тъй като той може да бъде изключително нагорещен и да предизвика изгаряния по кожата!

- Сгънете надолу лоста (5) на затягащото устройство за режещия лист и го задръжте.
- Поставете респ. свалете режещия лист до упор.
- Отпуснете лоста (5).
- Проверете режещия лист за сигурно прилягане.

Поставяне на верижен държач за тръби (C1):

- Развийте стягащия винт (1).
- Бутнете ROTIGER CL върху верижния държач за тръби (13) докрай, за да може стягащият винт (1) да се фиксира в жлеба.
- Фиксирайте верижния държач за тръби със стягащ винт.

4.3 Обслужване**Включване и изключване, брой на ходовете:****Блокировка срещу включване (7):**

-  Копче за превключване (9) блокирано.
-  Копче за превключване (9) деблокирано.

Включване, обороти: Натиснете копчето за превключване (9). Броят на ходовете може да се променя чрез натискане на копчето за превключване.

Изключване: Отпуснете копчето за превключване (9).

Непрекъснат режим на работа: При натиснато копче за превключване (9) натиснете заключващия бутон (8) и отпуснете копчето за превключване. За изключване натиснете повторно копчето за превключване (9) и след това отпуснете.



При непрекъснат режим на работа машината продължава да работи, ако бъде изтръгната от ръката ви. Ето защо винаги дръжте здраво машината с двете си ръце за предвидените дръжки, стойте стабилно и работете концентрирано!

Безстепенно регулиране на броя на ходовете:

Броят на ходовете може да се променя безстепенно чрез натискане на копчето за превключване (9) с различна сила, като по този начин се адаптира към материала и условията на работа.

Работни инструкции:

Рязане:

Използвайте подходящ режещ лист за материала, който трябва да се реже.

Притиснете машината с ограничителя (2) към обработвания детайл. Включете машината и едва след това насочете режещия лист към обработвания детайл.

Не докосвайте с движещия се режещ лист предмети или земята (опасност от откат, счупване на режещия лист!).

Настройте броя на ходовете според материала, който ще се реже.

Избягвайте да упражнявате прекомерен натиск върху режещия лист (особено при дълги режещи листове).

При заклещване на режещия лист веднага изключете машината. Разширете леко процепа на триона с помощта на подходящ инструмент и извадете машината.

След приключване на рязането изключете машината и я извадете от процепа на триона и я поставете настрана, едва когато режещият лист е спрял (риск от откат).

Вериген държач за тръби (C2):

→ Поставете верижния държач за тръби към тръбата.

 Лостът трябва да е завъртян докрай!

→ Поставете веригата около тръбата и я закачете.

→ Затегнете по часовниковата стрелка верижния държач за тръби. Указание: Резбата трябва да се развие.

4.4 Зарядно устройство и акумулатор

(D)

Изследване:

- | | | | |
|---|---------------------------|---|----------------------------------|
| 1 | Акумулаторен пакет | 4 | Индикатор за предупреждение |
| 2 | Гнездо | 5 | Бутон на индикатора за капацитет |
| 3 | Индикатор на захранването | 6 | Индикатор за капацитет и сигнал |

Въвеждане в експлоатация:



Преди пускане в експлоатация сравнете, дали посоченото върху фирмената табелка мрежово напрежение и честота съвпадат в данните на Вашата мрежа!

Устройства като този, които генерират постоянен ток биха могли да се повлияят на обикновени защитни прекъсвачи за утечен ток. Използвайте тип F или по-добър, с ток на изключване от макс. 30 mA.



Преди пускане в експлоатация на зарядното устройство се уверете, че отворите за проветряване са свободни. Минимално разстояние от други предмети мин. 5 cm!

Автотест:

→ Включете щепсела в контакта.

Индикаторът за предупреждение (4) и индикаторът за зареждане (3) светят един след друг за ок. 1 секунда, вграденият вентилатор работи за ок. 5 секунди.

Акумулаторен пакет:

Преди употреба заредете акумулаторния пакет (1).

При спадане на заряда заредете отново акумулаторния пакет.

Оптималната температура на съхранение е между 10°C и 30°C. Допустимата температура на зареждане е между 0 °C и 50 °C.

Литиево-йонните акумулаторни пакети имат индикатор на капацитет и сигнал (6):

- ➔ Натиснете бутона (5) и състоянието на зареждане се показва чрез светодиодните лампи.

Ако една светодиодна лампа мига, акумулаторният пакет е почти празен и трябва да се зареди отново.

Операция:

Зареждане на акумулаторен пакет:

- ➔ Вкарайте акумулаторния пакет докрай в гнездото (2).



Индикаторът на захранването (3) мига.

Бавно зареждане:

Ако зареждането завърши зарядното устройство автоматично се превключва на бавно зареждане.

Акумулаторният пакет може да остане в зарядното устройство и по този начин е винаги в готовност за работа.



Индикаторът на захранването (3) свети постоянно.

Неизправност:

- Индикаторът за предупреждение (4) свети постоянно.



Акумулаторният пакет не се зарежда. Температурата е твърде висока/твърде ниска. Ако температурата на акумулаторния пакет е между 0 °C и 50 °C, процесът на зареждане започва автоматично.

- Индикаторът за предупреждение (4) мига.

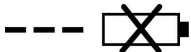

Акумулаторният пакет е дефектен. Извадете акумулаторния пакет от зарядното устройство.

Акумулаторният пакет не е поставен правилно върху гнездото (2).

5 Грижи и поддръжка

ROTIGER CL:

Редовно продухвайте машината през задния отвор за въздух с въздух под налягане.

Редовно почиствайте бързо затягащото устройство на режещия лист (3) и продухвайте с въздух под налягане. Не слагайте масло или грес.

Зарядно устройство:

Ремонти по зарядното устройство трябва да се извършват само от електротехник!

Ако свързващият кабел на този уред е повреден, той трябва да бъде заменен от производителя или неговия отдел за обслужване на клиенти или от подобно квалифицирано лице, за да се избегнат щети.

6 Технически принадлежности

Можете да намерите подходящи аксесоари в основния каталог или на www.rothenberger.com

7 Отдел за обслужване на клиенти

Центровете за обслужване на клиенти на ROTHENBERGER са на Ваше разположение за съдействие (вижте списъка в каталога или онлайн) и в тях се предлагат резервни части и обслужване на клиента. Поръчайте Вашите принадлежности и резервни части при Вашия специализиран търговец или на RO SERVICE+ online: ☎ + 49 (0) 61 95/ 800 8200 ☎ + 49 (0) 61 95/ 800 7491 ✉ service@rothenberger.com - www.rothenberger.com

Части от уреда се състоят от ценни материали, които могат да се предадат на вторична преработка. За целта са на разположение официални и сертифицирани предприятия за преработка на отпадъците. За да се извърши всичко в съгласуваност с околната среда, за отстраняване на частите, които не подлежат на вторична преработка като напр. отпадъците от електрониката, се обърнете към отговорната служба по Чистота. Използвани подменящи се батерии да не се хвърлят в огъня или в домакинските отпадъци. Вашият доставчик Ви предлага отстраняване на старите батерии съобразно екологичните изисквания.

Само за страни от ЕС:

Не хвърляйте електроинструментите при домашните отпадъци! Съгласно Директива 2012/19/ЕС относно отпадъци от електрическо или електронно оборудване и нейното приложение в националното законодателство, неизползваемите електроинструменти трябва да се събират отделно и да се рециклират в съответствие с екологичната среда.

1	Indicații privind securitatea	204
1.1	Utilizarea conformă cu destinația.....	204
1.2	Indicații generale de securitate pentru scule electrice.....	204
1.3	Indicații de securitate speciale.....	206
2	Date tehnice ROTIGER CL	209
3	Date tehnice încărcător și acumulator (D)	209
4	Funcționare	210
4.1	Prezentare (A).....	210
4.2	Montajul, punerea în funcțiune, reglarea (B-C).....	210
4.3	Modalitatea de operare.....	210
4.4	Încărcătorul și acumulatorul (D).....	211
5	Îngrijire și întreținere	212
6	Accesorii	212
7	Serviciul pentru clienți	212
8	Eliminarea ca deșeu	213

Identificatoarele din acest document:



Pericol!

Acest simbol avertizează împotriva posibilelor vătămări de persoane.



Atenție!

Acest simbol avertizează împotriva posibilelor prejudicii materiale sau poluări ale mediului.



Solicitare a unor acțiuni

1.1 Utilizarea conformă cu destinația

Pentru prejudicii cauzate prin utilizarea neconformă cu destinația, singurul răspunzător este utilizatorul.

Prevederile generale consacrate de prevenire a accidentelor și indicațiile de securitate atașate trebuie să fie respectate.

ROTIGER CL

Mașina este adecvată pentru tăierea lemnului, metalelor, masei plastice sau altor materiale asemănătoare precum cauciuc dur, fibră de sticlă etc. În cazul aplicațiilor cu uzură excesiv de mare (de ex. construcția/ reparația de paleți), prestațiile de garanție sunt numai limitat valabile. Utilizați numai pachete de acumulatori și accesorii originale ROTHENBERGER sau CAS (Cordless Alliance System).

Încărcătorul și acumulatorul:

Încărcătoarele sunt adecvate exclusiv pentru încărcarea pachetelor de acumulatori ROTHENBERGER și CAS (Cordless Alliance System).

Acest aparat nu este destinat persoanelor cu deficiențe fizice, senzoriale sau mentale, ori cu experiență redusă și/sau cu cunoștințe reduse, exceptând cazul în care sunt supravegheate de o persoană responsabilă pentru securitatea lor sau au primit instrucțiuni cum să utilizeze aparatul.

Nu încercați niciodată să încărcați bateriile care nu se pot încărca. Pericol de explozie!

Pachetele de acumulatori marcate cu CAS sunt compatibile 100% cu aparatele CAS (Cordless Alliance System). Pentru selectarea aparatelor corecte vă rugăm să vă adresați reprezentantului dumneavoastră comercial. Aveți în vedere manualele de folosire ale aparatelor utilizate.

1.2 Indicații generale de securitate pentru scule electrice



AVERTIZARE! Citiți toate avertizările, instrucțiunile, ilustrațiile și specificațiile puse la dispoziție împreună cu această sculă electrică.

Nerespectarea instrucțiunilor menționate mai jos poate duce la electrocutare, incendiu și/sau vătămări corporale grave.

Păstrați toate avertizările și instrucțiunile în vederea consultării ulterioare.

Termenul de „sculă electrică“ folosit în avertizări se referă la sculele electrice alimentate de la rețea (cu cablu de alimentare) sau la scule electrice cu acumulator (fără cablu de alimentare).

1) Securitatea la locul de muncă

- a) **Mențineți zona dumneavoastră de lucru curată și bine iluminată.** Dezordinea sau iluminatul insuficient în zona de lucru pot provoca accidente.
- b) **Nu lucrați cu scula electrică în medii cu pericol de explozie, în care pot exista lichide, gaze sau pulberi inflamabile.** Sculele electrice generează scânteii care pot aprinde pulberea sau vaporii.
- c) **Nu permiteți accesul copiilor și al spectatorilor în timpul utilizării sculei electrice.** Dacă vă este distrasă atenția puteți pierde controlul.

2) Securitatea electrică

- a) **Ștecherul sculei electrice trebuie să fie potrivit prizei electrice. Nu modificați niciodată ștecherul. Nu folosiți fișe adaptoare la scule electrice cu împământare (legate la masă).** Ștecherele nemodificate și prizele corespunzătoare diminuează riscul de electrocutare.
- b) **Evitați contactul corporal cu suprafețe împământate sau legate la masă ca țevi, instalații de încălzire, plite și frigider.** Există un risc crescut de electrocutare atunci când corpul vă este împământat sau legat la masă.
- c) **Ferțiți sculele electrice de ploaie sau umezeală.** Pătrunderea apei într-o sculă electrică mărește riscul de electrocutare.
- d) **Nu schimbați destinația cablului folosindu-l pentru transportarea sau suspendarea sculei electrice ori pentru a trage ștecherul afară din priză. Ferțiți cablul de căldură, u-**

lei, **muchi ascuțiți sau componente aflate în mișcare**. Cablurile deteriorate sau încurcate măresc riscul de electrocutare.

- e) **Atunci când lucrați cu o sculă electrică în aer liber, folosiți numai cabluri prelungitoare adecvate și pentru mediul exterior.** Folosirea unui cablu prelungitor adecvat pentru mediul exterior diminuează riscul de electrocutare.
 - f) **Dacă nu poate fi evitată folosirea sculei electrice în mediu umed, folosiți o alimentare protejată printr-un dispozitiv de curent rezidual (RCD).** Utilizarea unui dispozitiv RCD reduce riscul de electrocutare.
- 3) Securitatea persoanelor**
- a) **Fiți atenți, aveți grijă de ceea ce faceți și procedați rațional atunci când lucrați cu o sculă electrică. Nu folosiți scula electrică atunci când sunteți obosiți sau vă aflați sub influența drogurilor, a alcoolului sau a medicamentelor.** Un moment de neatenție în timpul utilizării sculelor electrice poate duce la răni grave.
 - b) **Purtați echipament personal de protecție. Purtați întotdeauna ochelari de protecție.** Purtarea echipamentului personal de protecție, ca masca pentru praf, încălțăminte de siguranță antiderapantă, casca de protecție sau protecția auditivă, în funcție de tipul și utilizarea sculei electrice, diminuează riscul rănilor.
 - c) **Evitați o punere în funcțiune involuntară. Înainte de a introduce ștecherul în priză și/sau de a introduce acumulatorul în scula electrică, de a o ridica sau de a o transporta, asigurați-vă că aceasta este oprită.** Dacă atunci când transportați scula electrică țineți degetul pe întrerupător sau dacă porniți scula electrică înainte de a o racorda la rețeaua de curent, puteți provoca accidente.
 - d) **Înainte de pornirea sculei electrice îndepărtați cleștii de reglare sau cheile fixe din aceasta.** O cheie sau un clește atașat la o componentă rotativă a sculei electrice poate provoca răni.
 - e) **Nu vă întindeți pentru a lucra cu scula electrică. Mențineți-vă întotdeauna stabilitatea și echilibrul.** Astfel veți putea controla mai bine scula electrică în situații neașteptate.
 - f) **Purtați îmbrăcăminte adecvată. Nu purtați îmbrăcăminte largă sau podoabe. Feriți părul și îmbrăcăminte de piesele aflate în mișcare.** Îmbrăcăminte largă, părul lung sau podoabele pot fi prinse în piesele aflate în mișcare.
 - g) **Dacă pot fi montate echipamente de aspirare și colectare a prafului, asigurați-vă că acestea sunt racordate și folosite în mod corect.** Folosirea unei instalații de aspirare a prafului poate duce la reducerea poluării cu praf.
 - h) **Nu vă lăsați amăgiți de ușurința în operare dobândită în urma folosirii frecvente a sculelor electrice și nu ignorați principiile de siguranță ale acestora.** Neglijența poate provoca, într-o fracțiune de secundă, vătămări corporale grave.
- 4) Utilizarea și manevrarea sculei electrice**
- a) **Nu suprasolicitați scula electrică. Folosiți pentru executarea lucrării dv. scula electrică destinată aceluși scop.** Cu scula electrică potrivită lucrați mai bine și mai sigur în domeniul de putere indicat.
 - b) **Nu folosiți scula electrică dacă aceasta are întrerupătorul defect.** O sculă electrică, care nu mai poate fi pornită sau oprită, este periculoasă și trebuie reparată.
 - c) **Scoateți ștecherul afară din priză și/sau îndepărtați acumulatorul dacă este detașabil, înainte de a executa reglaje, a schimba accesoriile sau a depozita scula electrică.** Această măsură de prevedere împiedică pornirea involuntară a sculei electrice.
 - d) **Păstrați sculele electrice nefolosite la loc inaccesibil copiilor și nu lăsați să lucreze cu scula electrică persoane care nu sunt familiarizate cu aceasta sau care nu au citit prezentele instrucțiuni.** Sculele electrice devin periculoase atunci când sunt folosite de persoane lipsite de experiență.
 - e) **Întrețineți sculele electrice și accesoriile acestora. Verificați alinierea corespunzătoare, controlați dacă, componentele mobile ale sculei electrice nu se blochează, sau dacă există piese rupte sau deteriorate care să afecteze funcționarea sculei electrice. Înainte de utilizare dați la reparat piesele deteriorate.** Cauza multor accidente a fost întreținerea necorespunzătoare a sculelor electrice.

- f) **Mențineți bine ascuțite și curate dispozitivele de tăiere.** Dispozitivele de tăiere întreținute cu grijă, cu tășuri ascuțite se înțepenesec în mai mică măsură și pot fi conduse mai ușor.
- g) **Folosiți scula electrică, accesoriile, dispozitivele de lucru etc. conform prezentelor instrucțiuni, ținând cont de condițiile de lucru și de activitatea care trebuie desfășurată.** Folosirea sculelor electrice în alt scop decât pentru utilizările prevăzute, poate duce la situații periculoase.
- h) **Mențineți mânerele și zonele de prindere uscate, curate și feriți-le de ulei și unsoare.** Mânerele și zonele de prindere alunecoase nu permit manevrarea și controlul sigur al sculei electrice în situații neașteptate.
- 5) Utilizarea și manevrarea instrumentului cu acumulatori**
- a) **Încărcați acumulatorii numai în încărcătoarele recomandate de producător.** La un încărcător care este adecvat unui anumit tip de acumulatori există pericol de incendiu dacă acesta este utilizat cu alți acumulatori.
- b)  **AVERTIZARE! Utilizați în sculele electrice numai acumulatorii sau de tipul de baterie prevăzuți în acest sens.** Folosirea altor acumulatori poate duce la explozii, vătămări și pericol de incendiu.
- c) **Țineți la distanță acumulatorul nefolosit față de agrafe de birou, monede, chei, cuie, șuruburi sau alte obiecte metalice mici care ar putea provoca scurtcircuitarea contactelor.** Un scurtcircuit între contactele acumulatorului poate provoca arsuri sau incendii.
- d) **În caz de utilizare greșită, este posibilă scurgerea de lichid din acumulator. Evitați contactul cu acesta. În cazul unui contact accidental, spălați bine cu apă. Dacă lichidul ajunge în ochi, solicitați suplimentar asistență medicală.** Lichidul scurs din acumulatori poate provoca iritații ale pielii sau arsuri.
- e) **Nu folosiți acumulatori defecte sau modificate.** Acumulatorii defecte sau modificate pot avea reacții neașteptate, provocând astfel incendii, explozii sau alte accidente.
- f) **Nu expuneți acumulatorii la foc sau temperaturi ridicate.** Focul sau temperaturile de peste 130 °C (265 °F) pot provoca explozia acumulatorilor.
- g) **Respectați toate instrucțiunile referitoare la încărcare și niciodată nu încărcați acumulatorul sau sculele cu acumulator în alt domeniu de temperatură decât cel indicat în manualul de utilizare.** Încărcarea incorectă sau încărcarea într-un domeniu de temperaturi inadmis pot distruge acumulatorul, crescând riscul de incendiu.
- 6) Service**
- a) **Încredințați scula electrică pentru reparare numai personalului de specialitate, calificat în acest scop, repararea făcându-se numai cu piese de schimb originale.** Astfel veți fi siguri că este menținută siguranța sculei electrice.
- b) **Să nu efectuați niciodată lucrări de întreținere la acumulatorii deteriorați.** Toate lucrările de întreținere privind acumulatorii trebuie efectuate exclusive de către producător sau de unitățile de servicii clienți autorizate.

1.3 Indicații de securitate speciale

ROTIGER CL:

Prindeți aparatul de suprafețele izolate ale mânerelor când efectuați lucrări la care unealta de lucru poate atinge conductori electrici mascați. Contactul cu un conductor aflat sub tensiune poate pune și piesele metalice ale aparatului sub tensiune și ar putea provoca o electrocutare.

Fixați și asigurați piesa prin intermediul menghinelor sau într-un alt mod pe un suport stabil. Dacă prindeți piesa numai cu mâna sau o țineți spre corpul dumneavoastră, aceasta rămâne labilă ceea ce poate duce la pierderea controlului.

Scoateți pachetul de acumulatori din mașină înainte de efectuarea vreunui reglaj sau unei întrețineri curente.

Încredințați-vă că mașina este deconectată la introducerea pachetului de acumulatori.



ATENȚIE! Nu priviți în corpul de iluminat aprins.

În cazul unei mașini defecte, scoateți pachetul de acumulatori din mașină.

Purtați în permanență ochelari de protecție, mănuși de lucru și încălțăminte solidă în timpul lucrului cu mașina dumneavoastră.

Asigurați-vă că în locul în care urmează să lucrați nu se află conductori electrici, conducte de apă sau gaz (de ex. cu ajutorul unui detector de metale).

La tăierea țevilor de apă, asigurați-vă că în ele nu se află apă.

În cazul lucrărilor care durează un interval de timp mai lung, purtați căști antiacustice. Influența mai îndelungată a unui nivel de zgomot ridicat poate provoca vătămări asupra auzului.

Este interzisă prelucrarea materialelor care în timpul prelucrării generează pulberi sau vapori vătămătoare pentru sănătate (de ex. azbest).

Nu țineți mâna sub piesă pe parcursul prelucrării.

Nu încercați să tăiați piese foarte mici.

Strângeți ferm piesa. Nu sprijiniți în niciun caz piesa cu mâna sau cu piciorul.

Utilizați numai pânze de ferăstrău ascuțite, nedeteriorate. Nu utilizați pânze de ferăstrău cu fisuri sau care și-au modificat forma.

Pe parcursul tăierii, opritorul trebuie să fie așezat corect pe piesă.

Țineți întotdeauna mașina ferm cu ambele mâini de mânerele prevăzute, adoptați o poziție stabilă și lucrați concentrat.

Pericol de vătămare cauzat de pânza de ferăstrău ascuțită.

Nu atingeți pânza de ferăstrău aflată în mișcare!

Îndepărtați așchiile și altele asemănătoare numai în starea de repaus a mașinii.

În caz de neutilizare, extrageți pachetul de acumulatori din mașină.

Reducerea încărcării cu praf:



AVERTIZARE - Anumite pulberi, generate prin șlefuire cu hârtie de șlefuit, tăiere cu ferăstrăul, șlefuire, găurire și alte lucrări, conțin substanțe chimice despre care se știe că provoacă cancer, malformații congenitale sau alte tulburări de reproducere. Exemple de astfel de substanțe chimice sunt:

- Plumb din vopseaua cu conținut de plumb,
- Praf mineral din cărămizi, ciment și alte materiale de zidărie, și
- Arsen și crom din lemn tratat chimic.

Riscul dumneavoastră variază aici în funcție de frecvența cu care executați acest tip de lucrări. Pentru a reduce riscul dumneavoastră cu aceste substanțe chimice: Lucrați într-o zonă bine ventilată și folosiți echipament de protecție avizat, ca de ex. măști antipraf care au fost concepute special pentru filtrarea particulelor microscopice.

Acest lucru este valabil de asemenea pentru pulberi de la alte materiale, ca de ex. anumite tipuri de lemn (stejar, pulbere de fag), metale, azbest. Alte boli cunoscute sunt de ex. reacții alergice, îmbolnăviri ale căilor respiratorii. Nu permiteți prafului să pătrundă în corp.

Aveți în vedere directivele și prevederile naționale în vigoare pentru materialul dumneavoastră, personalul, cazul aplicativ și locul de utilizare (de ex. dispozițiile de protecție a muncii, eliminarea ca deșeu).

Captați particulele generate în locul în care se formează, evitați depunerile în zona adiacentă.

Pentru lucrările speciale utilizați accesorii adecvate. Astfel ajung mai puține particule necontrolat în zona adiacentă.

Utilizați un sistem adecvat de aspirare a prafului.

Diminuați încărcarea cu praf prin:

- evitarea direcționării particulelor generate și debitului de aer uzat al mașinii spre dumneavoastră, sau spre persoane aflate în apropiere sau spre praful depus,
- utilizarea unei instalații de aspirare și/sau unui epurator de aer,
- ventilarea corespunzătoare a locului de muncă și menținerea lui curată prin aspirare. Măturarea sau suflarea ridică praful în vârtej.
- Aspirați sau spălați îmbrăcămintea de protecție. Nu suflați, nu scuturați și nu periați.

Încărcătorul și acumulatorul:

Acest încărcător nu este prevăzut pentru utilizarea de către copii și persoane cu deficiențe fizice, senzoriale sau mentale, ori cu experiență redusă și/sau cu cunoștințe reduse. Acest încărcător poate fi utilizat de copii de 8 ani și persoane cu deficiențe fizice, senzoriale sau mentale, ori cu experiență redusă și/sau cu cunoștințe reduse, dacă sunt supravegheate de o persoană responsabilă pentru securitatea lor sau au primit instrucțiuni de la aceasta cum să utilizeze încărcătorul și să înțeleagă pericolele existente. În caz contrar, există pericolul de operare greșită și vătămări.

Supravegheați copiii în timpul utilizării, curățării și întreținerii curente. Astfel vă asigurați că aceștia nu se joacă cu încărcătorul! Nu încărcați bateriile care nu sunt reîncărcabile!



Avertizare împotriva tensiunii electrice periculoase!



Utilizați încărcătorul numai în încăperi!



Protejați încărcătorul de umezeală!

În caz de apariție de fum sau foc în încărcător trageți imediat fișa de rețea!

Nu introduceți obiecte în fantele de ventilare ale încărcătorului - pericol de electrocutare, respectiv de scurtcircuit!

Nu reîncărcați pachetul de acumulatori încărcat complet!



Protejați pachetele de acumulatori împotriva umidității!



Nu expuneți pachetele de acumulatori la foc!

Nu utilizați pachete de acumulatori defecte sau deformate!

În zonele cu incidență mare de praf metallic, nu încărcați pachetele de acumulatori cu încărcătoare AIR COOLED.

Nu deschideți pachetele de acumulatori!

Nu atingeți sau scurtcircuitați contactele pachetului de acumulatori!



Din pachetele de acumulatori Li-Ion defecte se poate scurge un lichid curat, inflamabil!



Dacă lichidul din acumulator se scurge și atinge pielea, spălați cu apă din abundență. Dacă lichidul din acumulator ajunge în ochi, spălați cu apă curată și consultați medicul!

Transportul pachetului de acumulatori cu Li-Ion: Acumulatorii Li-Ion integrați respectă cerințele legislației privind transportul mărfurilor periculoase. Acumulatorii pot fi transportați rutier fără restricții de către utilizator. În cazul transportului de către terți (de exemplu: transport aerian

sau prin firmă de expediții) trebuie respectate cerințe speciale privind ambalarea și marcarea. În această situație, la pregătirea expedierii trebuie consultat un expert în transportul mărfurilor periculoase.

Expediați acumulatorii numai în cazul în care carcasa acestora este intactă. Acoperiți cu bandă de lipit contactele deschise și ambalați astfel acumulatorul încât să nu se poată deplasa în interiorul ambalajului. Vă rugăm să respectați eventualele norme naționale suplimentare.

2 Date tehnice ROTIGER CL

Tensiunea pachetului de acumulatori.....	18 V
Frecvența curselor la mersul în gol	0-2700 min ⁻¹ (spm)
Lungimea cursei	32 mm/ 1,26 in
Adâncimea max. de tăiere lemn.....	250 mm/ 10,2 in
Adâncimea max. de tăiere metal.....	Bară ●: 20 mm/ 0,8 in Țeavă ○: 140 mm/ 5,5 in
Masa (cu pachetul de acumulatori cel mai mic).....	3,2 kg/ 7,05 lbs
Nivelul de presiune acustică (L _{pA})	77 dB (A) K _{pA} 5 dB (A)
Nivelul puterii acustice (L _{WA})	88 dB (A) K _{WA} 5 dB (A)
Pe parcursul lucrărilor, nivelul de zgomot poate să depășească 80 dB (A). Purtați căști de protecție antifonică! Valori de măsură stabilite conform EN 62841-1.	
Valoarea totală a vibrațiilor (suma vectorială a trei direcții):	
Valoarea emisiei de vibrații, tăierea plăcilor de tensionare (a _{n,B}). 26,7 m/s ² K _{n,B} = 1,5m/s ²	
Valoarea emisiei de vibrații, tăierea stâlpilor de lemn (a _{n,WB}) 27,5 m/s ² K _{n,WB} = 1,5m/s ²	
Temperatura ambiantă permisă în timpul funcționării: -20 °C până la 50 °C (putere limitată la temperaturi sub 0 °C). Temperatura ambiantă permisă la depozitare: 0 °C până la 30 °C.	
Valorile totale ale vibrațiilor indicate în aceste instrucțiuni și valorile indicate ale emisiei de zgomot au fost măsurate după un procedeu de măsurare normat și pot fi utilizate pentru compararea unei scule electrice cu alta. Ele pot fi utilizate și pentru o apreciere provizorie a sarcinii de solicitare.	



Emisiile indicate ale vibrațiilor și zgomotului pot prezenta diferențe pe parcursul folosirii efective a sculei electrice, în funcție de modul în care este utilizată scula electrică, în special de tipul piesei care se prelucrează. Stabiliți măsuri de securitate suplimentare pentru protecția operatorului, care se bazează pe o estimare a sarcinii produsă prin vibrații pe parcursul folosirii efective (în acest caz se vor lua în considerare toate componentele ciclului de exploatare, spre exemplu timpul în care scula electrică este deconectată și cei în care este conectată, dar funcționează fără sarcină).

3 Date tehnice încărcător și acumulator

(D)

Acumulator:

U	= Tensiunea
C	= Capacitatea nominală
W	= Masa
I _c	= Curentul de încărcare
t	= Durata de încărcare (90% plin)
Tensiunea de încărcare	20,75 V DC
Temperatura de încărcare	0° - 50° C
Temperatura max. de descărcare.....	5° - 50° C
Încărcați acumulatorul înainte de prima utilizare!	

Încărcător:

U ₁	= Tensiunea de intrare
f ₁	= Frecvența de intrare
P ₁	= Tensiunea de intrare
U ₂	= Tensiunea de încărcare
I ₂	= Curentul max. de încărcare
N _c	= Numărul de celule de acumulator
W	= Masa

! Aveți în vedere tensiunea de rețea! A se vedea plăcuța de fabricație a încărcătorului!

4.1 Prezentare (A)

- | | |
|---|---|
| 1 Șurub de tensionare | 8 Buton de fixare (conectare de durată) |
| 2 Opritor | 9 Comutator cu buton |
| 3 Dispozitiv de tensionare pânză de ferăstrău | 10 Mâner posterior |
| 4 Lumină de lucru cu LED | 11 Deblocare pachet de acumulatori |
| 5 Pârghie dispozitiv de tensionare pânză de ferăstrău | 12 Pachet de acumulatori |
| 6 Mâner frontal | 13 Suport pentru țevi cu lanț |
| 7 Buton de blocare pornire | |

4.2 Montajul, punerea în funcțiune, reglarea (B-C)



Scoateți pachetul de acumulatori din mașină înainte de efectuarea vreunui reglaj sau unei întrețineri curente!

Pachetul de acumulatori:

Scoatere:

- Apăsăți tasta pentru deblocarea pachetului de acumulatori (11) și extrageți pachetul de acumulatori (12) spre partea frontală.

Introducere:

- Împingeți pachetul de acumulatori (12) până când se fixează în poziție.

Introducerea, extragerea pânzei de ferăstrău (B):

Nu atingeți pânza de ferăstrău imediat după lucru, deoarece aceasta poate fi foarte fierbinte și poate provoca arsuri ale pielii!

- Rabatați în jos pârghia (5) a dispozitivului de tensionare a pânzei de ferăstrău și țineți-o în această poziție.
- Introduceți pânza la opritor, respectiv extrageți pânza de ferăstrău.
- Eliberați pârghia (5).
- Verificați stabilitatea pânzei de ferăstrău.

Introducerea suportului pentru țevi cu lanț (C1):

- Desfaceți șurubul de tensionare (1).
- Împingeți ROTIGER CL pe suportul pentru țevi cu lanț (13) până la opritor, astfel încât să fie posibilă fixarea șurubului de tensionare (1) în canelură.
- Fixați suportul pentru țevi cu lanț prin intermediul șurubului de tensionare.

4.3 Modalitatea de operare

Conectarea și deconectarea, frecvența curselor:**Piedica de pornire (7):**

 Comutatorul cu buton (9) blocat.

 Comutatorul cu buton (9) deblocat.

Conectarea, turația: Apăsăți comutatorul cu buton (9). Frecvența curselor poate fi modificată prin apăsare pe comutatorul cu buton.

Deconectarea: Eliberați comutatorul cu buton (9).

Conectarea de durată: Cu comutatorul cu buton (9) apăsat, apăsați butonul de fixare (8) și eliberați comutatorul cu buton. Pentru deconectare, apăsați din nou comutatorul cu buton (9) și apoi eliberați-l.



În cazul conectării de durată, mașina continuă să funcționeze dacă este smulsă din mână. Din acest motiv, țineți întotdeauna mașina ferm cu ambele mâini de mânerele prevăzute, adoptați o poziție stabilă și lucrați concentrat!

Reglarea progresivă a frecvenței curselor:

Frecvența curselor poate fi modificată progresiv prin apăsarea diferențiată a comutatorului cu buton (9) și se adaptează astfel la material și la condițiile de lucru.

Indicații de lucru:

Tăierea cu ferăstrăul:

Utilizați o pânză de ferăstrău potrivită pentru materialul care trebuie tăiat.

Apăsați mașina cu opritorul (2) spre piesă. Conectați mașina și abia apoi îndreptați pânza de ferăstrău spre piesă.

Nu atingeți obiecte sau solul cu pânza de ferăstrău aflată în mișcare (pericol de recul, ruperea pânzei de ferăstrău!).

Adaptați frecvența curselor la materialul care trebuie tăiat.

Evitați presiunea excesivă asupra pânzei de ferăstrău (în special în cazul pânzelor de ferăstrău lungi).

În cazul înțepenirii pânzei de ferăstrău deconectați imediat mașina. Lărgiți puțin fanta de tăiere cu o unealtă adecvată și extrageți mașina.

După încheierea tăieturii de ferăstrău deconectați mașina și extrageți-o din fanta de tăiere numai după ce pânza de ferăstrău a ajuns în starea de repaus (pericol de recul).

Supportul pentru țevi cu lanț (C2):

→ Poziționați suportul pentru țevi cu lanț la țevă.



Pârghia trebuie să fie introdusă prin rotire până la opritor!

→ Așezați lanțul în jurul țevii și acroșați-l.

→ Rotiți în sens orar suportul pentru țevi cu lanț până la fixare. Indicație: Filetul trebuie să se deșurubeze.

4.4 Încărcătorul și acumulatorul

(D)

Plan general:

- | | | | |
|---|----------------------------|---|---------------------------------------|
| 1 | Pachetul de acumulatori | 4 | Indicator de avertizare |
| 2 | Ajustaj cu frecare | 5 | Tasta indicatorului capacității |
| 3 | Indicatorul de funcționare | 6 | Indicatorul capacității și semnalului |

Punerea în funcțiune:



Înainte de punerea în funcțiune comparați dacă tensiunea rețelei și frecvența rețelei indicate pe plăcuța de fabricație coincid cu datele rețelei electrice!

Aparatele ca acesta care generează curent continuu, pot influența întrerupătoarele automate de protecție diferențiale simple. Utilizați tipul F sau mai bun, cu un curent de declanșare de max. 30 mA.



Înainte de punerea în funcțiune a încărcătorului asigurați-vă că fantele de ventilare sunt libere. Distanța minimă față de alte obiecte min. 5 cm!

Testul propriu:

→ Introduceți fișa de rețea.

Indicatorul de avertizare (4) și indicatorul de funcționare (3) se aprind succesiv pentru aprox. 1 secundă, ventilatorul montat funcționează pentru aprox. 5 secunde.

Pachetul de acumulatori:

Înainte de utilizare încărcăți pachetul de acumulatori (1).

Reîncărcați pachetul de acumulatori la căderea de putere.

Temperatura optimă de păstrare se situează între 10°C și 30°C. Temperatura de încărcare admisibilă se situează între 0 °C și 50 °C.

Pachetele de acumulatori cu Li-Ion au un indicator al capacității și semnalului (6):

→ Apăsăți tasta (5) și starea de încărcare este afișată prin lămpile cu LED.

Dacă o lampă cu LED se aprinde intermitent, pachetul de acumulatori este aproape gol și trebuie reîncărcat.

Modalitatea de operare:

Încărcarea pachetului de acumulatori:

→ Pachetul de acumulatori complet, împingeți-l până la opritor pe ajustajul cu frecare (2).



Indicatorul de funcționare (3) se aprinde intermitent.

Încărcarea de menținere:

Dacă încărcarea este încheiată, încărcătorul comută automat pe încărcarea de menținere.

Pachetul de acumulatori poate rămâne în încărcător și este întotdeauna pregătit de funcționare.



Indicatorul de funcționare (3) se aprinde permanent.

Defecțiune:

• Indicatorul de avertizare (4) se aprinde permanent.



Pachetul de acumulatori nu este încărcat. Temperatură prea ridicată/ prea scăzută. Dacă temperatura pachetului de acumulatori se situează între 0 °C și 50 °C, procesul de încărcare începe automat.

• Indicatorul de avertizare (4) se aprinde intermitent.

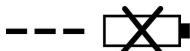

Pachetul de acumulatori defect. Extrageți imediat pachetul de acumulatori din încărcător.

Pachetul de acumulatori nu a fost deplasat corect pe ajustajul cu frecare (2).

5 Îngrijire și întreținere

ROTIGER CL:

Suflați regulat mașina cu aer comprimat prin fantele de ventilare posterioare.

Curățați regulat dispozitivul de tensionare rapidă a pânzei de ferăstrău (3) și suflați cu aer comprimat. Nu ungeți cu ulei și nu gresați cu unsoare.

Încărcătorul:

Reparațiile la încărcător pot fi executate numai de un specialist electrician!

Dacă conductorul de racord la rețea al acestui aparat este deteriorat, acesta trebuie înlocuit de către producător sau serviciul pentru clienți sau o persoană calificată asemănător, pentru a evita orice pericol.

6 Accesorii

Puteți găsi accesorii adecvate în catalogul principal sau pe www.rothenberger.com

7 Serviciul pentru clienți

Amplasamentele serviciului pentru clienți ROTHENBERGER vă stau la dispoziție pentru a vă ajuta (consultați lista din catalog sau online), și piesele de schimb și serviciul pentru clienți sunt puse la dispoziție de aceleași amplasamente. Comandați accesoriile dumneavoastră și piesele de schimb la reprezentantul dumneavoastră comercial sau la centrul nostru RO SERVICE+ online: ☎ + 49 (0) 61 95/ 800 8200 📠 + 49 (0) 61 95/ 800 7491 ✉ service@rothenberger.com - www.rothenberger.com

Piesele aparatului sunt materiale valoroase și pot fi depuse la centrele de revalorificare. În acest scop, aveți la dispoziție centre avizate și certificate de valorificare. Pentru eliminarea ecologică a pieselor nevalorificabile (de ex. deșeuri electronice) rugăm solicitați relații la autoritatea dumneavoastră de competență respectivă.

Nu aruncați acumulatorii de schimb consumați în foc sau în gunoiul menajer. Reprezentantul dumneavoastră comercial oferă o eliminare ecologică ca deșeu a acumulatorilor vechi.

Numai pentru țările UE:



Nu aruncați sculele electrice în gunoiul menajer! Conform directivei europene 2012/19/EU privind aparatele electrice și electronice vechi și transpunerii acesteia în legislația națională, sculele electrice devenite inutilizabile trebuie colectate separat și depuse la centrele de revalorificare.

1	Juhised ohutuse kohta	215
1.1	Sihtotstarbekohane kasutamine	215
1.2	Üldised ohutusjuhised elektritööriistade kohta	215
1.3	Spetsiaalsed ohutusjuhised	217
2	Tehnilised andmed ROTIGER CL	219
3	Tehnilised andmed laadija ja aku (D)	220
4	Seadme talitlus	220
4.1	Ülevaad (A)	220
4.2	Montaaž, käikuvõtmine, seadistamine (B-C)	220
4.3	Käsitsemine	221
4.4	Laadija ja aku (D)	222
5	Hoolitsus ja hooldus	223
6	Tarvikud	223
7	Klienditeenindus	223
8	Utiliseerimine	223

Tähistused käesolevas dokumendis:



Oht!

See märk hoiatab inimkahjude eest.



Tähelepanu!

See märk hoiatab materiaalsete kahjude või keskkonnakahjude eest.



Üleskutse tegevusteks

1.1 Sihtotstarbekohane kasutamine

Tekitatud kahju väära kasutamise eest lasub kasutaja.

Üldtunnustatud õnnetuste ärahoidmise eeskirju ja ohutuseeskirju tuleb järgida.

ROTIGER CL

Masin sobib puidu, metallide, plastide või sarnaste materjalide nagu kõvakummi, klaas-fibri jms saagimiseks. Ülemääraselt tugeva kulumisega rakenduste puhul (nt kaubaaluste ehitus/ remont) kehtivad garantiiteenused ainult piiratud.

Kasutage ainult ROTHENBERGERi või CAS (Cordless Alliance System) originaal-akupakke ja -tarvikuid.

Laadija ja aku:

Laadijad sobivad eranditult ROTHENBERGERi ja CAS (Cordless Alliance System) akupakkide laadimiseks.

Antud seade pole ette nähtud kasutamiseks piiratud füüsiliste, sensoorsete või vaimsete võimete, puudulike kogemuste ja/või puudulike teadmistega isikute poolt, kui nad just ei viibi nende ohutuse eest vastutava isiku järelevalve all ega saa temalt seadme kasutamise kohta korraldusi.

Ärge üritage kunagi mittelaetavaid patareisisid laadida. Plahvatusoht!

CAS-iga tähistatud akupakid ühilduvad 100% CAS seadmetega (Cordless Alliance System). Palun pöörduge õigete seadmete väljavalimiseks edasimüüja poole. Järgige kasutatavate seadmete kasutusjuhendeid.

1.2 Üldised ohutusjuhised elektritööriistade kohta



HOIATUS! Lugege läbi kõik elektrilise tööriistaga kaasas olevad ohutusnõuded ja juhised ning tutvuge jooniste ja tehniliste andmetega.

Ohutusnõuete ja juhiste eiramise tagajärjeks võib olla elektrilöökk, tulekahju ja/või rasked vigastused.

Hoidke kõik ohutusjuhised ja korraldused tulevikuks alles.

Ohutusnõuetes kasutatud mõiste „elektriline tööriist“ tähistab võrgutoitega (juhtmega) või akutoitega (juhtmeta)elektrilist tööriista.

1) Ohutus töökohal

- a) **Töökoht peab olema puhas ja hästi valgustatud.** Töökohas valitsev segadus ja hämarus võib põhjustada õnnetusi.
- b) **Ärge kasutage elektrilist tööriista plahvatusohtlikus keskkonnas, kus leidub tuleohtlike vedelikke, gaase või tolmu.** Elektrilistest tööriistadest lööb sädemeid, mis võivad tolmu või auru süüdata.
- c) **Elektrilise tööriista kasutamise ajal hoidke lapsed ja teised isikud töökohast eemal.** Kui Teie tähelepanu juhitakse kõrvale, võib seade Teie kontrolli alt väljuda.

2) Elektrialane ohutus

- a) **Elektrilise tööriista pistik peab pistikupessa sobima.** Pistiku kallal ei tohi teha mingeid muudatusi. Ärge kasutage kaitsemaandusega elektriliste tööriistade puhul adapterpistikuid. Muutmata pistikud ja sobivad pistikupesad vähendavad elektrilöögi ohtu.
- b) **Vältige kehakontakti maandatud pindadega, nagu torud, radiaatorid, pliivid ja külmi-** kud. Kui Teie keha on maandatud, on elektrilöögi oht suurem.
- c) **Hoidke seadet vihma ja niiskuse eest.** Kui elektrilisse tööriista on sattunud vett, on elektrilöögi oht suurem.
- d) **Ärge kasutage toitejuhet otstarbel, milleks see ei ole ette nähtud, näiteks elektrilise tööriista kandmiseks, ülesriputamiseks või pistiku pistikupesast väljatõmbamiseks.** Hoidke toitejuhet kuumuse, õli, teravate servade ja seadme liikuvate osade eest. Kahjustatud või keerduläinud toitejuhtmed suurendavad elektrilöögi ohtu.

- e) **Kui töotate elektrilise tööriistaga vabas õhus, kasutage ainult selliseid pikendusjuhtmeid, mida on lubatud kasutada ka välistingimustes.** Välistingimustes kasutamiseks sobiva pikendusjuhtme kasutamine vähendab elektrilöögi ohtu.
 - f) **Kui elektrilise tööriista kasutamine niiskes keskkonnas on vältimatu, kasutage rikkevoolukaitselüliti.** Rikkevoolukaitselüliti kasutamine vähendab elektrilöögi ohtu.
- 3) Inimeste ohutus**
- a) **Olge tähelepanelik, jälgige, mida Te teete, ning toimige elektrilise tööriistaga töötades kaalutletult. Ärge kasutage elektrilist tööriista, kui olete väsinud või uimastite, alkoholi või ravimite mõju all.** Hetkeline tähelepanematus seadme kasutamisel võib põhjustada tõsiseid vigastusi.
 - b) **Kandke isikukaitsevahendeid ja alati kaitseprille.** Isikukaitsevahendite, näiteks tolmu- maski, libisemiskindlate turvajalatsite, kaitsekiivri või kuulmiskaitsevahendite kandmine – sõltuvalt elektrilise tööriista tüübist ja kasutusala – vähendab vigastuste ohtu.
 - c) **Vältige seadme tahtmatut käivitamist. Enne pistiku ühendamist pistikupesasse, aku ühendamist seadme külge, seadme ülestõstmist ja kandmist veenduge, et elektriline tööriist on välja lülitatud.** Kui hoiate elektrilise tööriista kandmisel sõrme lülilil või ühendate vooluvõrku sisselülitatud seadme, võivad tagajärjeks olla õnnetused.
 - d) **Enne elektrilise tööriista sisselülitamist eemaldage selle küljest reguleerimis- ja mutrivõtmed.** Seadme pöörleva osa küljes olev reguleerimis- või mutrivõti võib põhjustada vigastusi.
 - e) **Vältige ebatavalist kehaasendit. Võtke stabiilne tööasend ja hoidke kogu aeg tasakaalu.** Nii saate elektrilist tööriista ootamatutes olukordades paremini kontrollida.
 - f) **Kandke sobivat rõivastust. Ärge kandke laiu riideid ega ehteid. Hoidke juuksed, rõivad ja kindad seadme liikuvatest osadest eemal.** Lotendavad riided, ehted või pikad juuksed võivad sattuda seadme liikuvate osade vahele.
 - g) **Kui on võimalik paigaldada tolmueemaldus- ja tolmu kogumisseadiseid, veenduge, et need on seadmega ühendatud ja et neid kasutatakse õigesti.** Tolmueemaldusseadise kasutamine vähendab tolmu põhjustatud ohte.
 - h) **Ärge muutuge tööriista sagedasest kasutamisest hooletuks ja ärge eirake ohutusnõudeid.** Hooletus võib sekundi murdosa jooksul kaasa tuua raskeid vigastusi.
- 4) Elektritööriista kasutamine ja käsitsemine**
- a) **Ärge koormake seadet üle. Kasutage töö tegemiseks selleks ettenähtud elektrilist tööriista.** Sobiva elektrilise tööriistaga töotate ettenähtud jõudluspiirides efektiivsemalt ja ohutumalt.
 - b) **Ärge kasutage elektrilist tööriista, mille lüliti on rikkis.** Elektriline tööriist, mida ei ole enam võimalik lülitist sisse ja välja lülitada, on ohtlik ning tuleb parandada.
 - c) **Tõmmake pistik pistikupesast välja ja/või eemaldage seadmest aku enne seadme reguleerimist, tarvikute vahetamist ja seadme ärapanekut.** See ettevaatusabinõu väldib elektrilise tööriista soovimatut käivitamist.
 - d) **Kasutusvälisel ajal hoidke elektrilise tööriistu lastele kättesaamatus kohas. Ärge laske seadet kasutada isikutel, kes seadet ei tunne või pole siintoodud juhiseid lugenud.** Asjatundmatute isikute käes on elektrilised tööriistad ohtlikud.
 - e) **Hoolitsege elektriliste tööriistade ja tarvikute eest korralikult. Kontrollige, kas seadme liikuvad osad töötavad veatult ega kiildu kiini. Veenduge, et seadme detailid ei ole murdunud või kahjustatud määral, mis mõjutab seadme töökindlust. Laske kahjustatud detailid enne seadme kasutamist parandada.** Paljude õnnetuste põhjuseks on halvasti hooldatud elektrilised tööriistad.
 - f) **Hoidke löiketarvikud teravad ja puhtad.** Hoolikalt hooldatud, teravate lõikeservadega löiketarvikud kiilduvad harvemini kinni ja neid on lihtsam juhtida.
 - g) **Kasutage elektrilist tööriista, lisavarustust, tarvikuid jne vastavalt siintoodud juhistele ning nii, nagu konkreetse seadmetüübi jaoks ette nähtud. Arvestage seejuures töötingimuste ja teostatava töö iseloomuga.** Elektriliste tööriistade nõuetevastane kasutamine võib põhjustada ohtlikke olukordi.

- h) **Hoidke käepidemed ja haardepinnad kuiva ja puhtana ning vabana õlist ja määrdeainetest.** Libedad käepidemed ja haardepinnad ei luba tööriista ohutult käsitseda ja ootamatu-tes olukordades kontrolli all hoida.
- 5) **Akutööriista kasutamine ja käsitsemine**
- a) **Laadige akusid ainult tootja poolt soovitatud laadijates.** Laadija puhul, mis sobib ainult teatud kindlat liiki akudele, valitseb tulekahju oht, kui seda kasutatakse teiste akudega.
- b)  **HOIATUS! Kasutage elektritööriistades ainult nende jaoks ettenähtud akusid või akutüüpe.** Muude akude kasutamine võib põhjustada plahvatusi, vigastusi või tulekahju ohtu.
- c) **Hoidke mittekasutatav aku bürooklambritest, müntidest, võtmetest, naeltest, kruvidest ja muudest väikestest metallesemetest eemal, mis võivad põhjustada kontaktide sildamist.** Aku kontaktide vahelise lühise tagajärjeks võivad olla põletused või tulekahju.
- d) **Vale kasutamise korral võib vedelik akust välja tungida. Vältige sellega kokkupuutumist. Loputage juhusliku kokkupuute korral veega maha. Vedeliku silma sattumisel pöörduge täiendava abi saamiseks arsti poole.** Väljatungiv akuvedelik võib põhjustada nahaärritusi või põletusi.
- e) **Ärge kasutage kahjustatud või muudetud akut.** Kahjustatud või muudetud akude käitumine on ettearvamatu ja nende kasutamine toob kaasa tule-, plahvatusja vigastusohu.
- f) **Ärge hoidke akut tule või kõrge temperatuuri tingimustes.** Tuli või temperatuurid üle 130°C (265°F) võivad põhjustada plahvatusi.
- g) **Järgige kõiki laadimisjuhiseid ja ärge laadige akut või akutööriista kunagi väljaspool kasutusjuhendis märgitud temperatuurivahemikku.** Väär laadimine või laadimine väljaspool lubatud temperatuurivahemikku võib kahjustada akut ja suurendada tuleohtu.
- 6) **Teenindus**
- a) **Laske elektrilist tööriista parandada ainult kvalifitseeritud spetsialistidel, kes kasutavad originaalvaruosi.** Nii tagate seadme püsivalt ohutu töö.
- b) **Ärge hooldage kahjustatud akusid.** Akusid tohib hooldada üksnes tootja või volitatud teeninduskeskus.

1.3 Spetsiaalsed ohutusjuhised

ROTIGER CL:

Hoidke elektritööriista isoleeritud hoidepindadest kinni, kui teostate töid, mille puhul võib rakendustööriist peidetud elektrijuhtmeid tabada. Kokkupuude pinge all oleva juhtmega võib ka metallist seadmeosad pinge alla seada ja elektrilööki põhjustada.

Kinnitage ja kindlustage töödetail pitskruvidega või muul viisil stabiilse aluse külge. Kui hoiate töödetaili ainult käega või surute vastu keha, siis jääb see labiilseks, mis võib põhjustada kontrolli kadu.

Võtke akupakk enne igasuguse seadistamise või hoolduse teostamist masinast välja.

Veenduge, et masin on akupaki sissepistmisel välja lülitatud.



TÄHELEPANU! Ärge vaadake põlevasse lampi.

Võtke defektse masina korral akupakk masinast välja.

Kandke masinaga töötamisel alati kaitseprille, töökindaid ja tugevaid jalatseid.

Veenduge, et kohas, mida tuleb töödelda, ei paikne elektrijuhtmeid, vee- ega gaasitorustikke (nt metalliotsimiseseadme abiga).

Tehke veetorude saagimisel kindlaks, et need ei sisalda vett.

Kandke pikema ajavahemiku vältel töötamisel kuulmekaitset. Kõrge mürataseme pikem mõju võib põhjustada kuulmekahjustusi.

Materjale, mille töötlemine tekitab tervistkahjustavaid tolmu või aure (nt asbest), ei tohi töödelda.

Ärge pange töötlemise ajal jäsemeid töödetaili alla.

Ärge üritage äärmuselt väikeseid töödetaile saagida.

Pingutage töödetail korralikult kinni. Ärge toetage töödetaili mitte mingil juhul käega või jalaga. Kasutage ainult teravaid, kahjustamata saelehti. Ärge kasutage pragulisi või muutunud kujuga saelehti.

Saagimisel peab piiraja kindlalt töödetailile toetuma.

Hoidke masinat alati mõlema käega ettenähtud käepidemetest kinni, võtke sisse stabiilne seisuasend ja töötage kontsentreeritult.

Vigastusohut terava saelehe tõttu.

Ärge sisestage jäsemeid liikuvasse saelehte!

Eemaldage laaste ja sarnast ainult seisva masina korral.

Võtke mittekasutuse korral akupakk masinast välja.

Tolmukoormuse vähendamine:



HOIATUS - Mõned lihvpaperlihvimisel, saagimisel, puurimisel ja teistel töodel tekkivad tolmu sisaldavad kemikaale, millest on teada, et need põhjustavad vähki, sünnivigu või muid soojätkamiskahjustusi. Nende kemikaalide mõnedeks näideteks on:

- pliisisaldusega võõbast pärit plii,
- müürkividest, tsemendist ja teistest müüri- ja seina materjalidest pärit mineraalne tolm
- keemiliselt töödeldud puidust pärit arseen ja kroom.

Teie risk seoses selle koormusega varieerub olenevalt sellest, kui sageli seda liiki töid teostate. Teie koormuse vähendamiseks seoses nende kemikaalidega: Töötage hästi ventileeritud piirkonnas ja töötage heaks kiidetud kaitsevarustusega nagu nt selliste tolmumaskidega, mis on välja töötatud spetsiaalselt mikroskoopiliselt väikeste osakeste välja filtreerimiseks.

See kehtib samuti edasiste materjalide nagu nt mõnede puiduliikide (nagu tamme- või pöögitolm), metallide ja asbesti tolmude kohta. Edasisteks teadaolevateks haigusteks on nt allergiilised reaktsioonid, hingamisteede haigused. Ärge laske tolmul kehasse tungida.

Järgige materjali, personali, kasutusjuhumi ja kasutuskoha kohta kehtivaid direktiive ning sise-riiklikke eeskirju (nt töökaitsenõuded, utiliseerimine).

Püüdke tekkivad osakesed kinni tekkimiskohas, vältige setteid ümbruses.

Kasutage spetsiaalseteks töödeks sobivaid tarvikuid. Seetõttu pääseb vähem osakesi kontrollimatult ümbrusse.

Kasutage sobivat tolmuimu.

Vähendage tolmu koormust järgmiselt:

- ärge suunake väljatungivaid osakesi ja masina heitõhuvoolu enda ega läheduses viibivate inimeste või settinud tolmu peale,
- kasutage imusüsteemi ja/või õhupuhastit,
- ventileerige korralikult töökohta ja hoidke see tolmu imemisega puhas. Harjamine või puhumine keerutab tolmu üles.
- Imege või peske kaitseriietust. Ärge puhuge läbi, kloppige ega harjake.

Laadija ja aku:

Antud laadija pole ette nähtud kasutamiseks laste ja piiratud füüsiliste, sensorsete või vaimsete võimetega või puuduliku kogemuse ning teadmistega isikute poolt. Antud laadijat võivad lapsed alates 8 eluaastast ja piiratud füüsiliste, sensorsete või vaimsete võimetega või puuduliku kogemuse ning teadmistega isikud kasutada juhul, kui nad on nende ohutuse eest vastutava isiku järelevalve all või neid on laadijaga ohutus ümberkäimises instrueeritud ning mõistavad sellega seonduvaid ohte. Vastasel juhul valitseb väärkäsitsemise ja vigastuste oht.

Valvake lapsi kasutamise, puhastamise ja hoolduse ajal. Selle-
ga tehakse kindlaks, et lapsed laadijaga ei mängi!

Ärge laadige mittelaetavaid patareisid!



Hoiatus ohtliku elektripinge eest!!



Kasutage laadijat ainult ruumides!



Kaitske oma laadijat märja eest!

Ärge lubage lastel kunagi seadet kasutada. Laste järele tuleb vaadata tegemaks kindlaks, et nad seadmega ei mängi.

Hoidke lapsed laadijast või tööpiirkonnast eemal!

Säilitage oma laadijat lastele kättesaamatult!

Tõmmake laadijast suitsu eraldumise või tulekahju korral kohe võrgupistik välja!

Ärge pistke laadija ventilatsioonipiludesse esemeid – elektrilöögi või lühise oht!

Ärge laadige täislaaditud akupakki uuesti!



Kaitske akupakke märja eest!



Ärge allutage akupakke tulele!

Ärge kasutage defektseid või deformeeritud akupakke!

Ärge laadige akupakke AIR COOLED laadijatega kõrge metallitolmukoormusega piirkondades.

Ärge avage akupakke!

Ärge puudutage ega lühistage akupaki kontakte!



Defektsetest Li-ioon-akupakkidest võib kergelt happelist
põlemisvõimelist vedelikku välja tungida!



Kui akuvedelik tungib välja ja puutub nahaga kokku, siis
loputage see kohe rohke veega maha. Kui akuvedelik
satub silma, siis peske see puhta veega välja ja pöör-
duge ravi saamiseks viivitamatult arsti poole!

Li-ioon-akupakkide transportimine: Komplektis sisalduvate liitium-ioon-akude suhtes kohalda-
takse ohtlike ainete vedu reguleerivaid nõudeid. Akude puhul on lubatud kasutajapoolne piiran-
guteta maanteevedu. Kolmandate isikute teostatava veo korral (nt õhuvedu või ekspedeerimine)
tuleb järgida pakendi ja tähistuse osas kehtivaid erinõudeid. Sellisel juhul peab pakendi etteval-
mistamisel alati osalema ohtlike ainete veo ekspert.

Aku vedu on lubatud vaid siis, kui aku korpus on vigastusteta. Katke lahtised kontaktid teibiga ja
pakkige aku nii, et see pakendis ei liiguks. Järgige ka võimalikke täiendavaid siseriiklikke
nõudeid.

2 Tehnilised andmed ROTIGER CL

Akupaki pingeline	18 V
Käiguarv tühikäigul	0-2700 min ⁻¹ (spm)
Käigupikkus	32 mm/ 1,26 in
Max löikesügavus puit.....	250 mm/ 10,2 in
Max löikesügavus metall.....	Varras ●: 20 mm/ 0,8 in Toru ○: 140 mm/ 5,5 in

Kaal (väikseima akupakiga) 3,2 kg/ 7,05 lbs
Helirõhutase (L_{pA}) 77 dB (A) | K_{pA} 5 dB (A)
Helivõimsustase (L_{WA}) 88 dB (A) | K_{WA} 5 dB (A)

Töötamisel võib müratase ületada 80 dB (A). Kandke kuulmekaitset!

Mõõteväärtused kindlaks määratud vastavalt EN 62841-1.

Võngete üldväärtus (kolme suuna vektorsumma):

Võnkeemissiooni väärtus, laastplaatide saagimine ($a_{h,B}$) 26,7 m/s² | $K_{h,B} = 1,5\text{m/s}^2$

Võnkeemissiooni väärtus, puittalade saagimine ($a_{h,WB}$) 27,5 m/s² | $K_{h,WB} = 1,5\text{m/s}^2$

Lubatud ümbrustemperatuur käitamisel: -20 °C kuni 50 °C (piiratud võimsus temperatuuridel alla 0 °C). Lubatud ümbrustemperatuur ladustamisel: 0 °C kuni 30 °C.

Antud korraldustes esitatud võngete üldväärtused ja esitatud müraemissiooni väärtused on mõõdetud normitud mõõtmismeetodiga ning neid saab kasutada ühe elektritööriista võrdlemiseks teisega. Samuti saab neid kasutada ka koormuse esmaseks hindamiseks.



Esitatud võnke- ja müraemissioonid võivad elektritööriista tegeliku kasutamise ajal kõrvale kalduda sõltuvalt liigist ja viisist, kuidas elektritööriista kasutatakse, eelkõige seetõttu, millist liiki töödetaili töödeldakse. Määrake operaatori kaitseks kindlaks täiendavad ohutusmeetmed, mis põhinevad võnkekoormuse hinnangul tegelike koormustingimuste ajal (see-juures tuleb arvesse võtta käitustsükli kõiki osi, näiteks aegu, mil elektritööriist on välja lülitatud, ning neid aegu, mil elektritööriist on küll sisse lülitatud, kuid töötab koormuseta).

3 Tehnilised andmed laadija ja aku

(D)

Aku:

U = Pinge

C = Nimimahutavus

W = Kaal

Ic = Laadimisvool

t = Laadimiskestus (90% täis)

Laadimispinge 20,75 V DC

Laadimistemperatuur 0° - 50° C

Max tühjenemistemperatuur... 5° - 50° C

Laadige aku enne esmakordset kasutamist täis!

Laadija:

U1 = Sisendpinge

f1 = Sisendsagedus

P1 = Sisendvõimsus

U2 = Laadimispinge

I2 = Max laadimisvool

Nc = Akupurkide arv

W = Kaal



Järgige võrgupinget! Vt laadija tüübisilt!

4 Seadme talitlus

4.1 Ülevaad

(A)

- | | | | |
|---|------------------------------|----|----------------------------------|
| 1 | Pingutuspolst | 8 | Fiksaatornupp (püsisisselülitus) |
| 2 | Piiraja | 9 | Päästik |
| 3 | Saelehe pingutusseadis | 10 | Tagumine käepide |
| 4 | LED töölamp | 11 | Akupaki lahtilukusti |
| 5 | Saelehe pingutusseadise hoob | 12 | Akupakk |
| 6 | Eesmine käepide | 13 | Kett-toruhoidik |
| 7 | Sisselülituse tõkestusnupp | | |

4.2 Montaaž, käikuvõtmine, seadistamine

(B-C)



Võtke akupakk enne igasuguse seadistamise või hoolduse teostamist masinast välja!

Akupakk:

Väljavõtmine:

→ Vajutage akupaki lahtilukusti (11) klahvi ja tõmmake akupakk (12) ettepoole välja.

Sissepanemine:

→ Lükake akupakk (12) kuni fikseerumiseni peale.

Saelehe sissepanemine, väljavõtmine (B):



Ärge puudutage vahetult pärast tööd saelehte, sest see võib olla äärmiselt kuum ja põhjustada nahapõletusi!

- Klappige saelehe pingutusseadise hoob (5) alla ja hoidke seda kinni.
- Pange saeleht lõpuni sisse või vastavalt võtke välja.
- Laske hoob (5) lahti.
- Kontrollige saelehe kindlat istu.

Kett-toruhoidiku sissepanemine (C1):

- Vabastage pingutuspoltt (1).
- Lükake ROTIGER CL lõpuni kett-toruhoidikule (13) nii, et pingutuspolddi (1) saab soones fikseerida.
- Fikseerige kett-toruhoidik pingutuspolddiga.

4.3 Käsitsemine

Sisse- ja väljalülitamine, käiguarv:

Sisselülitustõkis (7):

 Päästik (9) tõkestatud.

 Päästik (9) lahti lukustatud.

Sisselülitamine, pöördearv: Vajutage päästikut (9). Käiguarvu saab päästiku sissevajutamise kaudu muuta.

Väljalülitamine: Laske päästik (9) lahti.

Püsisisselülitus: Vajutage vajutatud päästiku (9) korral fiksaatornupp (8) sisse ja laske päästik lahti. Vajutage väljalülitamiseks uuesti päästikut (9) ja laske siis lahti.



Püsisisselülituse korral töötab masin edasi, kui see rebitakse käest. Seetõttu hoidke masinat alati mõlema käega ettenähtud käepidemetest kinni, võtke sisse stabiilne seisuasend ja töötage kontsentreeritult!

Käiguarvu sujuv reguleerimine:

Käiguarvu saab päästiku (9) erineva tugevusega sissevajutamise kaudu sujuvalt muuta ja nii materjalile ning töötingimustele kohandada.

Tööjuhised:

Saagimine:

Kasutage saetavale materjalile kohandatud saelehte.

Suruge masin piirajaga (2) vastu töödetaali. Lülitage masin sisse, alles siis juhtige saeleht vastu töödetaali.

Ärge puudutage liikuva saelehega esemeid ega maapinda (tagasilöögi oht, saelehe purunemine!).

Kohandage käiguarv saetavale materjalile.

Vältige ülemäärast survet saelehele (eelkõige pikkade saelehtede puhul).

Lülitage saelehe kinnikiilumise korral masin kohe välja. Laiendage sobiva tööriistaga veidi saagimispilu ja võtke masin välja.

Lülitage masin pärast saagimisloike lõpetamist välja ja võtke alles siis saagimispilust välja ning pange ära, kui saeleht on seiskunud (tagasilöögi oht).

Kett-toruhoidik (C2):

→ Pange kett-toruhoidik torul kohale.



Hoob peab olema lõpuni sisse keeratud!

→ Pange kett ümber toru ja haakige kinni.

→ Keerake kett-toruhoidik päripäeva kinni. Juhis: Keere peab keeramisel välja tulema.

Uuring:

- | | |
|----------------|--------------------------------|
| 1 Akupakk | 4 Hoiatusnäidik |
| 2 Nihkpesa | 5 Mahutavusnäidiku klahv |
| 3 Käitusnäidik | 6 Mahutavus- ja signaalinäidik |

Telliti:

Võrrelge enne käikuvõtmist, kas tüübisildil esitatud võrgupinge ja võrgusagedus ühilduvad Teie vooluvõrgu andmetega!

Seadmed nagu kõnealune, mis tekitavad alalisvoolu, võivad lihtsaid rikkevoolu-kaitselüliteid mõjutada. Kasutage tüüpi F või paremat vallandusvooluga max 30 mA.



Tehke enne laadija käikuvõtmist kindlaks, et ventilatsioonipilud on vabad. Miinimum-vahekaugus teistest esemetest min 5 cm!

Enesetest:

→ Pistke võrgupistik sisse.

Hoiatusnäidik (4) ja käitusnäidik (3) põlevad üksteise järel u 1 sekund, paigaldatud ventilaator töötab u 5 sekundit.

Akupakk:

Laadige enne kasutamist akupakk (1) täis.

Laadige akupakk võimsuse langemisel jälle täis.

Optimaalne säilitustemperatuur on 10°C ja 30°C vahel. Lubatud laadimistemperatuur on 0 °C ja 50 °C vahel.

Li-ioon-akupakkidel mahutavus- ja signaalinäidik (6) puuduvad:

→ Vajutage klahvi (5) ja laadimisseisundit näidatakse LED-lampidega.

Kui üks LED-lamp vilgub, siis on akupakk peaaegu tühi ja tuleb jälle täis laadida.

Töö:**Akupaki laadimine:**

→ Lükake akupakk täielikult kuni lõpuni nihkpesale (2).



Käitusnäidik (3) vilgub.

Säilituslaadimine:

Kui laadimine on lõpetatud, siis lülitub laadija automaatselt säilituslaadimisele ümber.

Akupakk võib jääda laadijasse ja on seega alati käitusvalmis.



Käitusnäidik (3) põleb püsivalt.

Rike:

- Hoiatusnäidik (4) põleb püsivalt.



Akupaki ei laeta. Temperatuur liiga kõrge/ liiga madal. Kui akupaki temperatuur on 0 °C ja 50 °C vahel, siis algab laadimisprotseduur automaatselt.

- Hoiatusnäidik (4) vilgub.

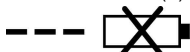

Akupakk defektne. Võtke akupakk kohe laadijast välja.

Akupaki ei lükatud õigesti nihkpesale (2).

5 Hoolitus ja hooldus

ROTIGER CL:

Puhuge masin regulaarselt tagumiste ventilatsioonipilude kaudu suruõhuga läbi.

Puhastage regulaarselt saelehe kiirpingutusseadist (3) ja puhuge suruõhuga läbi. Ärge õlitage ega määrige.

Laadija:

Laadijal tohib remonti teostada ainult elektrispetsialist!

Kui antud seadme võrguühendusjuhe saab kahjustada, siis tuleb see lasta ohtude vältimiseks tootjal, klienditeenindusel või sarnase kvalifikatsiooniga isikul asendada.

6 Tarvikud

Sobivad tarvikud leiata põhikataloogist või aadressilt www.rothenberger.com

7 Klienditeenindus

ROTHENBERGERi klienditeeninduste asukohad on Teie abistami-seks saadaval (vt loendit kataloogist või online); varuosi ja kliendi-teenindust pakutakse samades asukohtades. Tellige tarvikudetaile ja varuosi esindusest või meie RO SERVICE+ online: ☎ + 49 (0) 61 95/ 800 8200 ☎ + 49 (0) 61 95/ 800 7491 ✉ service@rothenberger.com - www.rothenberger.com

8 Utiliseerimine

Seadme osad on väärtuslik toore ja need saab taaskäitlusse suunata. Selleks on saadaval heaks kiidetud ja sertifitseeritud käitlusettevõtted. Palun küsige mittekäideldavate osade (nt elektroonikaromu) keskkonnasõbralikuks utiliseerimiseks pädevast jäätmeametist järele.

Ärge visake kasutatud vahetusakusid tulle ega olmejäätmete hulka. Edasimüüja pakub Teile vana aku keskkonnasõbralikku utiliseerimist.

Ainult ELi riikidele:



Ärge visake elektritööriistu olmejäätmete hulka! Vastavalt Euroopa direktiivile 2012/19/EÜ vanade elektri- ja elektroonikaseadmete kohta ja selle rakendusele rahvuslikus seadusandluses tuleb kasutuskõlbmatud elektriseadmed eraldi kokku koguda ning keskkonnasõbralikku taaskäitlusse suunata.

1	Saugos nuoroda.....	225
1.1	Naudojimas pagal paskirtį.....	225
1.2	Bendrosios elektrinių įrankių saugos nuorodos	225
1.3	Specialios saugos nuorodos	227
2	Techniniai duomenys ROTIGER CL.....	230
3	Techniniai duomenys įkrovimo įrenginys ir akumuliatorius (D).....	230
4	Įrenginio veikimas.....	231
4.1	Apžvalga (A).....	231
4.2	Eksploatacijos pradžia, nustatymo nurodymai (B-C)	231
4.3	Valdymas	231
4.4	Įkrovimo įrenginys ir akumuliatorius (D)	232
5	Aptarnavimas ir techninė priežiūra.....	233
6	Priedai.....	233
7	Klientų aptarnavimo tarnyba.....	233
8	Šalinimas.....	233

Šiame dokumente pateikiami žymėjimai:



Pavojus!

Šis ženklas įspėja apie sužalojimus.



Dėmesio!

Šis ženklas įspėja apie materialinius nuostolius ir žalą aplinkai.



Būtinybė imtis veiksmų

1.1 Naudojimas pagal paskirtį

Už žalą, padarytą dėl netinkamo naudojimo tenka vartotojui.

Visuotinai pripažįstama, nelaimingų atsitikimų prevencijos ir turi būti laikomasi saugos instrukcijos.

ROTIGER CL

Įrenginys pritaikytas medienai, metalui, plastikui ar panašioms medžiagoms, kaip kieta guma, stiklo pluoštas ir pan. Naudojant srityse, kuriose įrankis patiria labai didelį nusidėvėjimą (pvz., gaminant / remontuojant paletes), garantija galios ribotai.

Naudokite tik originalius ROTHENBERGER arbar CAS („Cordless Alliance System“) akumuliatorių baterijas ir priedus.

Įkrovimo įrenginys ir akumuliatorius:

Įkrovimo įrenginiai skirti krauti tik ROTHENBERGER ir CAS („Cordless Alliance System“) akumuliatorių baterijas.

Šis įkrovimo įrenginys neskirtas naudoti ribotų fizinių, emocinių ar protinių gebėjimų žmonėms, taip pat – asmenims, stokojantiems patirties ir / arba žinių, nebent jie yra prižiūrimi už jų saugą atsakingo žmogaus arba yra jo išmokyti, kaip naudoti įrenginį.

Jokiu būdu nemėginkite įkrauti neįkraunamų baterijų. Sprogimo pavojus!

CAS ženklu pažymėtos akumuliatorių baterijos yra 100 % suderinamos su CAS („Cordless Alliance System“) prietaisais. Dėl tinkamų įrenginių pasirinkimo kreipkitės į savo pardavėją. Laikykites naudojamų įrenginių vartotojo vadovų reikalavimų.

1.2 Bendrosios elektrinių įrankių saugos nuorodos

ĮSPĖJIMAS! Perskaitykite visus su šiuo elektriniu įrankiu pateikiamus saugos įspėjimus, instrukcijas, peržiūrėkite iliustracijas ir specifikacijas.

Jei nepaisysite visų žemiau pateiktų instrukcijų, galite patirti elektros smūgį, sukelti gaisrą ir sunaikinti arba sužaloti arba sužaloti kitus asmenis.

Išsaugokite visus perspėjimus ir instrukcijas, kad vėliau galėtumėte pasinaudoti.

Terminas „elektrinis įrankis“ įspėjimuose nurodo iš tinklo maitinamą (laidinį) elektrinį įrankį arba iš akumuliatoriaus maitinamą (belaidį) elektrinį įrankį

1) Darbo vietos sauga

- Darbo vieta turi būti švari ir gerai apšviesta.** Netvarkinga arba blogai apšviesta darbo vieta gali tapti nelaimingų atsitikimų priežastimi.
- Nedirbkite su elektriniu įrankiu aplinkoje, kurioje yra degių skysčių, dujų ar dulkių.** Elektriniai įrankiai gali kibirkščiuoti, o nuo kibirkščių dulkės arba susikaupę garai gali užsidegti.
- Dirbdami su elektriniu įrankiu neleiskite šalia būti žiūrovams, vaikams ir lankytojams.** Nukreipę dėmesį į kitus asmenis galite nebesuvaldyti prietaiso.

2) Elektros sauga

- Elektrinio įrankio maitinimo laido kištukas turi atitikti tinklo kištukinio lizdo tipą. Kištuko jokiu būdu negalima modifikuoti. Nenaudokite kištuko adapterių su žemintais elektriniais įrankiais.** Originalūs kištukai, tiksliai tinkantys elektros tinklo kištukiniam lizdai, sumažina elektros smūgio pavojų.
- Saugokitės, kad neprisiliestumėte prie įžemintų paviršių, pvz., vamzdžių, šildytuvų, viryklių ar šaldytuvų.** Kai jūsų kūnas yra įžemintas, padidėja elektros smūgio rizika.
- Saugokite elektrinį įrankį nuo lietaus ir drėgmės.** Jei į elektrinį įrankį patenka vandens, padidėja elektros smūgio rizika.
- Nenaudokite maitinimo laido ne pagal paskirtį. Neneškite elektrinio įrankio paėmę už laido, nekabinkite ant laido, netraukite už jo, jei norite iš kištukinio lizdo ištraukti kištuką. Laidą patieskite taip, kad jo neveiktų karštis, jis neišsitemptų alyva ir jo nepažeistų aštrios detalės ar judančios prietaiso dalys.** Pažeisti arba susipynę laidai gali tapti elektros smūgio priežastimi

- e) **Jei su elektriniu įrankiu dirbate lauke, naudokite tik tokius ilginamuosius laidus, kurie tinka ir lauko darbams.** Naudojant lauko darbams pritaikytus ilginamuosius laidus, su- mažėja elektros smūgio pavojus.
 - f) **Jei su elektriniu įrankiu neišvengiamai reikia dirbti drėgnoje aplinkoje, naudokite nuotėkio srovės saugiklį.** Dirbant su nuotėkio srovės saugikliu sumažėja elektros smūgio pavojus.
- 3) Žmonių sauga**
- a) **Būkite atidūs, sutelkite dėmesį į tai, ką darote, ir dirbdami su elektriniu įrankiu vado- vaikėtės sveiku protu. Nedirbkite su elektriniu įrankiu, jei esate pavargę arba vartojote narkotikų, alkoholio ar medikamentų.** Akimirksnio neatidumas dirbant su elektriniu įrankiu gali tapti sunkių sužalojimų priežastimi.
 - b) **Visada dirbkite su asmens apsaugos priemonėmis. Būtinai dėvėkite apsauginius aki- nius.** Naudojant asmens apsaugos priemones, pvz., respiratorių ar apsauginę kaukę, nesly- stančius batus, apsauginį šalną, klausos apsaugos priemones ir kt., rekomenduojamas ati- tinkamai pagal naudojamą elektrinį įrankį, sumažėja rizika susižeisti.
 - c) **Saugokitės, kad elektrinio įrankio neįjungtumėte atsitiktinai. Prieš prijungdami elek- trinį įrankį prie elektros tinklo ir (arba) akumulatoriaus, prieš pakeldami ar nešdami įsitinkite, kad jis yra išjungtas.** Jeigu nešdami elektrinį įrankį pirštą laikysite ant jungiklio arba prietaisą įjungsite į elektros tinklą, kai jungiklis yra įjungtas, gali įvykti nelaimingas atsi- tikimas.
 - d) **Prieš įjungdami elektrinį įrankį pašalinkite reguliavimo įrankius arba veržlinius raktus.** Besisukančioje prietaiso dalyje esantis įrankis ar raktas gali sužaloti.
 - e) **Stenkitės, kad kūnas visada būtų normalioje padėtyje. Dirbdami stovėkite saugiai ir visada išlaikykite pusiausvyrą.** Tvirtai stovėdami ir gerai išlaikydami pusiausvyrą galėsite geriau kontroliuoti elektrinį įrankį netikėtose situacijose.
 - f) **Dėvėkite tinkamą aprangą. Nedėvėkite plačių drabužių ir papuošalų. Saugokite plaukus ir drabužius nuo besisukančių elektrinio įrankio dalių.** Laisvus drabužius, pa- puošalus bei ilgus plaukus gali įtraukti besisukančios dalys.
 - g) **Jeį yra numatyta galimybė prijungti dulkių nusiurbimo ar surinkimo įrenginius, visada įsitinkite, ar jie yra prijungti ir ar tinkamai naudojami.** Naudojant dulkių nusiurbimo įrenginius sumažėja kenksmingas dulkių poveikis.
 - h) **Dažnai naudodami įrankį ir gerai su juo susipažinę pernelyg neatsipalaiduokite ir ne- pradėkite nepaisyti įrankio saugos principų.** Neatidus veiksmas gali sukelti sunkią trau- mą per sekundės dalį.
- 4) Elektrinio įrankio naudojimas ir valdymas**
- a) **Neperkraukite prietaiso. Naudokite jūsų darbui tinkamą elektrinį įrankį.** Su tinkamu elektriniu įrankiu jūs dirbsite geriau ir saugiau, jei neviršysite nurodyto galingumo.
 - b) **Nenaudokite elektrinio įrankio su sugedusiu jungikliu.** Elektrinis įrankis, kurio nebegali- ma įjungti ar išjungti, yra pavojingas ir jį reikia remontuoti.
 - c) **Prieš reguliuodami prietaisą, keisdami darbo įrankius ar prieš valydami prietaisą, iš elektros tinklo lizdo ištraukite kištuką ir (arba) išimkite akumulatorių, jeigu jis išima- mas.** Ši atsargumo priemonė apsaugos jus nuo netikėto elektrinio įrankio įsijungimo.
 - d) **Nenaudojamą elektrinį įrankį sandėliuokite vaikams ir nemokantiems juo naudotis asmenims neprieinamoje vietoje.** Elektriniai įrankiai yra pavojingi, kai juos naudoja nepa- tyrę asmenys
 - e) **Pržiūrėkite elektrinį įrankį ir priedus. Patikrinkite, ar besisukančios prietaiso dalys tinkamai veikia ir niekur nestringa, ar nėra sulūžusių ar pažeistų dalių, kurios trikdytu elektrinio įrankio veikimą. Prieš vėl naudojant prietaisą, pažeistos prietaiso dalys turi būti sutaisytos.** Daugelio nelaimingų atsitikimų priežastis yra blogai prižiūrimi elektriniai įrankiai.
 - f) **Pjovimo įrankiai turi būti aštrūs ir švarūs.** Rūpestingai prižiūrėti pjovimo įrankiai su aštriomis pjaunamosiomis briaunomis mažiau stringa, juos lengviau valdyti.

- g) **Elektrinį įrankį, papildomą įrangą, darbo įrankius ir t.t. naudokite taip, kaip nurodyta šioje instrukcijoje, ir atsižvelkite į darbo sąlygas ir atliekamą darbą.** Naudojant elektrinius įrankius ne pagal paskirtį, gali susidaryti pavojingos situacijos.
- h) **Rankenos ir suėmimo paviršiai turi būti sausi, švarūs, ant jų neturi būti alyvos ir tepalų.** Dėl slidžių rankenų ir suėmimo paviršių negalėsite saugiai išlaikyti ir suvaldyti įrankio netikėtose situacijose.
- 5) Akumuliatorinio įrankio naudojimas ir valdymas**
- a) **Akumuliatorius įkraukite tik gamintojo rekomenduojamuose įkrovimo įrenginiuose.** Jei tam tikro tipo akumuliatoriams pritaikytu įkrovimo įrenginiu bus įkraunamas kitoks akumuliatorius, kyla gaisro pavojus.
- b)  **ĮSPĖJIMAS! Su elektriniu įrankiu naudokite tik jam specialiai skirtus akumuliatorius arba akumuliatorių tipus.** Naudojant kitokius akumuliatorius gali įvykti sproginimas, galimi sužalojimai ir gaisro pavojus.
- c) **Nenaudojamus akumuliatorius laikykite atokiai nuo sąvaržėlių, monetų, raktų, vinių, varžtų ar kitų metalinių daiktų, galinčių sukelti kontaktų perkrovą.** Dėl trumpojo jungimo tarp akumuliatoriaus kontaktų galimi nudeginimai ar gaisras.
- d) **Netinkamai naudojant iš akumuliatoriaus gali ištekėti skysčio. Venkite sąlyčio su skysčiu. Esant netyčianiam sąlyčiui nuplaukite vandeniu. Jei skysčio patektų į akis, kreipkitės į gydytoją.** Ištekėjęs skystis gali sudirginti arba nudeginti odą.
- e) **Nenaudokite pažeisto arba pakeisto akumuliatoriaus.** Pažeisti arba pakeisti akumuliatoriai gali nenusėjamai veikti ir sukelti gaisrą, sproginimą arba sužaloti.
- f) **Akumuliatorių saugokite nuo ugnies arba per aukštos temperatūros.** Ugnis arba aukštesnė nei 130 °C (265 °F) temperatūra gali sukelti sproginimą.
- g) **Laikykitės visų krovimo nurodymų ir niekada nekraukite akumuliatoriaus arba akumuliatorinio įrankio temperatūroje, kuri yra už naudojimo instrukcijoje nurodytos temperatūros srities ribų.** Netinkamai kraunant arba kraunant neleistinoje temperatūroje, akumuliatorius gali sugesti, ir padidėja gaisro pavojus.
- 6) Priežiūra**
- a) **Elektrinį įrankį turi remontuoti tik kvalifikuoti specialistai ir naudoti tik originalias atsargines dalis.** Taip galima garantuoti, jog elektrinis įrankis išliks saugus naudoti.
- b) **Niekada neatlikite pažeistų akumuliatorių techninės priežiūros.** Visą akumuliatorių techninę priežiūrą turi atlikti tik gamintojas arba įgaliotos klientų aptarnavimo tarnybos skyriai.

1.3 Specialios saugos nuorodos

ROTIGER CL:

Atlikdami darbus, kai įrankis gali prisiliesti prie paslėptų elektros linijų, įrankį laikykite už izoliuotų suėmimo paviršių. Prisilietus prie linijų, kuriomis teka įtampa, metalinėmis įrenginio dalimis irgi gali pradėti tekėti įtampa ir sukelti elektros smūgį.

Pritvirtinkite ir užfiksukite ruošinį prispausdami arba kitais būdais pritvirtindami prie stabilaus pagrindo. Jei ruošinį laikysite tik rankomis arba prispaudę kūnu, jis lieka mobilus, todėl galite prarasti kontrolę.

Prieš atlikdami bet kokius nustatymo ar techninės priežiūros darbus, išimkite akumuliatorių iš įrenginio.

Įsitinkinkite, kad įkišant akumuliatorių, įrenginys yra išjungtas.



DĖMESIO! Nežiūrėkite į degančią lempą.

Išimkite akumuliatorių iš sugedusio įrenginio.

Dirbdami su įrenginiu visada nešiokite apsauginius akinius, mūvėkite darbinės pirštines ir avėkite tvirtus batus.

Įsitinkinkite, kad vietoje, kurioje reikės dirbti, nėra elektros srovės, vandens ar dujų linijų (pvz., naudodami metalo iešiklį).

Pjaudami vandens vamzdžius įsitinkinkite, kad juose nėra vandens.

Dirbdami ilgesnį laiką dėvėkite klausos apsaugą. Ilgesnis aukšto triukšmo slenksčio poveikis gali pažeisti klausą.

Negalima dirbti su medžiagomis, kurios apdorojamos generuoja sveikatai kenksmingas dulkes ar garus (pvz., asbestu).

Dirbdami neimkite už ruošinio apačios.

Nebandykite pajuti itin mažų ruošinių.

Gerai prispauskite ruošinį. Jokiu būdu neprilaikykite ruošinio ranka arba koja.

Naudokite tik aštirus ir nepažeistus pjūklelius. Nenaudokite jokių įtrūkusių ar deformuotų pjūklelių.

Pjaunant ribotuvą turi gerai priglusti prie ruošinio.

Visada laikykite įrenginį abiem rankomis už numatytų suėmimo vietų, stovėkite stabiliai ir dirbkite sutelkę dėmesį.

Sužalojimo dėl aštraus pjūklelio pavojus.

Neimkite už judančio pjūklelio!

Pjuvenas ar panašius dalykus pašalinkite tik įrenginiui neveikiant.

Nenaudojamą akumuliatorių išimkite iš įrenginio.

Dulkių kiekio mažinimas:



ISPĖJIMAS! Tam tikrų dulkių, pavyzdžiui, susidariusių atliekant šlifavimo popieriumi, pjovimo, šlifavimo, gręžimo ir kitus darbus, sudėtyje yra cheminių medžiagų, kurios žinomos kaip sukeliančios vėžį, apsigimimus ar kitokią reprodukcinę žalą. Kai kurie šių cheminių medžiagų pavyzdžiai:

- švinas iš dažų su švinu,
- mineralinės dulkės iš plytų, cemento ir kitų sienos medžiagų,
- arsenas ir chromas iš chemiškai apdorotos medienos.

Rizika priklauso nuo patirto poveikio laiko ir darbo atlikimo dažnio. Siekdami sumažinti šių cheminių medžiagų poveikį: Dirbkite gerai vėdinamoje srityje, turėkite leistinas asmens apsaugos priemones, pavyzdžiui, dulkių kaukes, specialiai skirtas mikroskopinio dydžio dalelėms išfiltruoti.

Tai galioja ir kitų medžiagų, pvz., kai kurių rūšių medienos (ąžuolo arba buko), metalo, asbesto dulkėms. Kiti žinomi susirgimai yra, pvz., alerginės reakcijos, kvėpavimo takų susirgimai. Neleiskite dulkėms patekti į organizmą.

Laikykites medžiagai, personalui, naudojimo atvejui ir vietai taikomų direktyvų ir nacionalinių teisės aktų (pvz., darbų saugos, šalinimo taisyklių).

Susidariusias daleles surinkite jų susidarymo vietoje, stenkitės, kad jos nenusėstų aplinkoje.

Naudokite specialiams darbams pritaikytus priedus. Taip į aplinką nekontroliuojamai pateks mažesnis dalelių kiekis.

Naudokite pritaikyta dulkių siurbį.

Sumažinkite dulkių poveikį:

- susidariusias daleles ir iš įrenginio išleidžiamą srovę nukreipkite ne į save, ne į šalia esančius asmenis ar dulkių sankaupas,
- naudokite išsiurbimo įrangą ir (arba) oro valytuvą,
- gerai vėdinkite ir siurbkite darbo vietą. Šluojant ar išpučiant dulkės pakyla į orą.
- Išsiurbkite arba išskalbkite apsauginius drabužius. Neišpūskite jų oru, nedaužykite ir nevalykite šepėčiu.

Įkrovimo įrenginys ir akumuliatorius:

Šis įkrovimo įrenginys neskirtas naudoti vaikams ir ribotų fizinių, emocinių ar protinių gebėjimų žmonėms, taip pat – asmenims, stokojantiems patirties ir žinių. Šį įkrovimo įrenginį gali naudoti vaikai nuo 8 metų ir ribotų fizinių, emocinių ar protinių gebėjimų asmenys, taip pat – asmenys, stokojantys patirties ir žinių, jei jie

yra prižiūrimi už jų saugą atsakingo žmogaus arba yra jo išmokyti saugiai naudoti įkrovimo įrenginį bei suvokia galimus pavojus. Priešingu atveju kyla netinkamo valdymo ir sužalojimų pavojus.

Prižiūrėkite vaikus naudojant ir valant įrenginį bei atliekant jo techninę priežiūrą. Taip užtikrinsite, kad vaikai nežais su įkrovimo įrenginiu!

Nekraukite neįkraunamų akumuliatorių!



Įspėjimas dėl pavojingos elektros įtampos!!



Įkrovimo įrenginį naudokite tik patalpose!



Saugokite įkrovimo įrenginį nuo drėgmės!

Jokiu būdu neleiskite naudoti įrenginį vaikams. Prižiūrėkite vaikus, kad užtikrintumėte, kad jie nežais įrenginiu.

Nepileiskite vaikų prie įkrovimo įrenginio ir darbo vietos!

Įkrovimo įrenginį laikykite taip, kad jis būtų nepasiekiamas vaikams!

Jei įkrovimo įrenginyje pasirodė dūmai ar liepsna, nedelsdami ištraukite tinklo kištuką!

Nekiškite jokių daiktų į įkrovimo įrenginio vėdinimo angas, nes gali kilti elektros smūgio ir trumpojo jungimo pavojus!

Nekraukite iš naujo visiškai įkrautų akumuliatorių baterijų!



Akumuliatorių baterijas saugokite nuo drėgmės!



Akumuliatorių baterijas saugokite nuo liepsnos!

Nenaudokite sugedusių arba deformuotų akumuliatorių baterijų!

Vietose, kuriose yra daug metalo dulkių, nekraukite akumuliatorių blokų su AIR COOLED įkrovikliais.

Neatverkite akumuliatorių baterijų!

Nelieskite akumuliatorių baterijų kontaktų ir neatlikite jų trumpojo jungimo!



Iš sugedusių akumuliatorių baterijų gali ištekėti lengvai rūgštinis, degus skystis!



Jei iš akumulatoriaus skystis ištekėjo ir pateko ant odos, nedelsdami gausiai nuplaukite vandeniu. Jei akumulatoriaus skystis pateko į akis, išplaukite jas švariu vandeniu ir nedelsdami kreipkitės į gydytoją!

Ličio jonų akumuliatorių baterijų transportavimas: Kartu pateikiamų ličio jonų akumuliatorių gabenimui taikomos pavojingų krovinių gabenimą reglamentuojančių įstatymų nuostatos. Naudotojui akumuliatorius gabenti keliais leidžiama be jokių apribojimų. Jei siunčiant pasitelkiami tretieji asmenys (pvz., oro transportas, ekspedijavimo įmonė), būtina atsižvelgti į pakuotei ir ženklinimui taikomus ypatingus reikalavimus. Būtina, kad rengiant siuntą dalyvautų pavojingų krovinių gabenimo specialistas.

Siųskite tik tokius akumulatorius, kurių nepažeistas korpusas. Apklijuokite kontaktus ir supakuokite akumulatorių taip, kad jis pakuotėje nejudėtų. Taip pat laikykitės ir esamų papildomų nacionalinių taisyklių.

2 Techniniai duomenys ROTIGER CL

Akumuliatorių įtampa	18 V
Eigos dažnis tuščiaja eiga.....	0-2700 min ⁻¹ (aps./min)
Eigos ilgis	32 mm/ 1,26 col.
Maks. pjūvio medienoje gylis	250 mm/ 10,2 col.
Maks. pjūvio metale gylis	Strypas ●: 20 mm/ 0,8 col. Vamzdis ○: 140 mm/ 5,5 col.
Svoris (su mažiausiu akumulatoriumi)	3,2 kg/ 7,05 svar.
Garso slėgio slenkstis (L _{PA})	77 dB (A) K _{PA} 5 dB (A)
Garso galios slenkstis (L _{WA})	88 dB (A) K _{WA} 5 dB (A)
Darbo metu triukšmo slenkstis gali viršyti 80 dB (A). Dėvėti klausos apsaugą!	
Išmatuotos vertės apskaičiuotos pagal EN 62841-1.	

Bendroji svyravimo vertė (trikrypčio vektorius suma):

Svyravimo emisijos vertė, atraminių plokščių pjovimas (a_{h,B})26,7 m/s²; K_{h,B} = 1,5m/s²

Svyravimo emisijos vertė, medinių strypų pjovimas (a_{h,B})27,5 m/s²; K_{h,WB} = 1,5m/s²

Leidžiama darbinė aplinkos temperatūra: Nuo -20 °C iki 50 °C (ribotas galimumas esant žemesnei kaip 0 °C temperatūrai). Leidžiama sandėliavimo aplinkos temperatūra: Nuo 0 °C iki 30 °C.

Šioje instrukcijoje nurodytos vibracijos ir triukšmo spinduliuotės vertės yra išmatuotos pagal standartizuotus matavimo metodus, todėl jas galima naudoti lyginant konkretų elektrinį įrankį su kitais. Jas galima naudoti ir atliekant negalutinį apkrovos įvertinimą.



Atsižvelgiant į elektrinio įrankio naudojimo pobūdį, o ypač – į apdirbamo ruošinio pobūdį, nurodytos vibracijos ir triukšmo spinduliuotės vertės gali skirtis nuo faktinių. Nustatykite papildomas operatoriaus apsaugos priemones, kurios paremtos vibracijos įvertinimu pagal faktines naudojimo sąlygas (atsižvelkite į visas sudedamąsias darbinio ciklo dalis, pavyzdžiui, elektrinio įrankio išjungimo laiką ir laiką, kai įrankis yra įjungtas, tačiau veikia be apkrovos).

3 Techniniai duomenys įkrovimo įrenginys ir akumulatorius

(D)

Akumulatorius:

U = Įtampa

C = Vardinė talpa

W = Svoris

Ic = Įkrovimo srovė

t = Įkrovimo trukmė (90 %)

Įkrovimo įtampa20,75 V DC

Įkrovimo temperatūra.....0° - 50° C

Maks. iškrovos temperatūra. 5° - 50° C

Prieš naudodami pirmą kartą įkraukite akumulatorių!

Įkrovimo įrenginys:

U1 = Įvado įtampa

f1 = Įėjimo dažnis

P1 = Įvado galia

U2 = Įkrovimo įtampa

I2 = Maks. įkrovimo srovė

Nc = Akumulatoriaus elementų skaičius

W = Svoris



Atkreipkite dėmesį į tinklo įtampą! Žr. įkrovimo įrenginio techninių duomenų lentelę!

4.1 Apžvalga (A)

- | | | | |
|---|--------------------------------------|----|---|
| 1 | Įtempimo varžtas | 8 | Nustatymo mygtukas (ilgalaisis įjungimas) |
| 2 | Ribotuvas | 9 | Jungiklio mygtukas |
| 3 | Pjūklelio prispaudimo įtaisas | 10 | Galinė rankena |
| 4 | Darbinė diodinė lemputė | 11 | Akumuliatoriaus atblokavimo mygtukas |
| 5 | Pjūklelio prispaudimo įtaiso svirtis | 12 | Akumuliatorių baterija |
| 6 | Priekinė rankena | 13 | Grandinės vamzdžiui laikiklis |
| 7 | Įjungimo blokuotės mygtukas | | |

4.2 Eksploatacijos pradžia, nustatymo nurodymai (B-C)



Prieš atlikdami bet kokius nustatymo ar techninės priežiūros darbus, išimkite akumuliatorių iš įrenginio!

Akumuliatorių baterija:

Išėmimas:

- Spauskite akumuliatoriaus atblokavimo mygtuką (11) ir išimkite akumuliatorių (12), traukdami į priekį.

Įdėjimas:

- Įstumkite akumuliatorių (12), kol spragtelėdamas užsifiksuos.

Pjūklelio įdėjimas, išėjimas (B):

Iškart po darbo nelieskite pjūklelio, nes jis gali būti labai įkaitęs ir nudeginti odą!

- Atverskite pjūklelio prispaudimo įtaiso svirtį (5) į apačią ir laikykite.
- Iki galo įstumkite arba išimkite pjūklelį.
- Atleiskite svirtį (5).
- Patikrinkite, ar gerai įstatytas pjūklelis.

Grandinės vamzdžiui laikiklio įdėjimas (C1):

- Atlaisvinkite įtempimo varžtą (1).
- Iki galo užstumkite ROTIGER CL ant grandinės vamzdžiui laikiklio (13), kad įtempimo varžtą (1) būtų galima užfiksuoti griovelyje.
- Grandinės vamzdžiui laikiklį užfiksuokite įtempimo varžtu.

4.3 Valdymas

Įjungimas ir išjungimas, eigos dažnis:**Įjungimo blokuotė (7):**

 Jungiklio mygtukas (9) užblokuotas.

 Jungiklio mygtukas (9) atblokuotas.

Įjungimas, apskukos: Spauskite jungiklio mygtuką (9). Eigos dažnį galima keisti jungiklio mygtuku, jį įspaudžiant.

Išjungimas: Atleiskite jungiklio mygtuką (9).

Ilgalaikis įjungimas: Kai jungiklio mygtukas (9) yra paspaustas, įspauskite nustatymo mygtuką (8) ir atleiskite jungiklio mygtuką. Norėdami išjungti, iš naujo spauskite jungiklio mygtuką (9) ir jį atleiskite.



Ilgalaikio įjungimo atveju, net ištrūkęs iš rankų įrenginys veiks toliau. Todėl visada laikykite įrenginį abiem rankomis už numatytą suėmimo vietą, stovėkite stabiliai ir dirbkite sutelkę dėmesį!

Bepakopis eigos dažnio reguliavimas:

Eigos dažnį galima reguliuoti bepakopiu būdu stipriai įspaudžiant jungiklio mygtuką (9) ir pritaikant pagal medžiagą ir darbo sąlygas.

Darbo nurodymai:

Pjovimas:

Naudokite pjaunamai medžiagai pritaikytą pjūklėlį.

Spauskite įrenginį su ribotuvu (2) prie ruošinio. Įjunkite įrenginį, tada stumkite pjūklėlį į ruošinį.

Judantis pjūklelis neturi liestis prie jokių daiktų ar grindų (atatrakos, pjūklelio lūžimo pavojus).

Pritaikykite eigos dažnį pagal pjaunamą medžiagą.

Stenkitės per smarkiai nespausti pjūklelio (ypač ilgėsio).

Pjūkleliui įstrigus nedelsdami išjunkite įrenginį. Pritaikytu įrankiu šiek tiek išplėskite pjovimo plyšį ir ištraukite įrenginį.

Užbaigę pjūvį išjunkite įrenginį, tačiau iš pjovimo plyšio išimkite ir padėkite tik pjūkleliui nebejudant (atatrakos pavojus).

Grandinės vamzdžiui laikiklis (C2):

→ Uždėkite grandinės vamzdžiui laikiklį ant vamzdžio.



Svirtis turi būti įsukta iki pat ribotuvo!

→ Apvyniokite grandinę apie vamzdį ir užkabinkite.

→ Tvirtai prisukite grandinės vamzdžiui laikiklį pagal laikrodžio rodyklę. Pastaba. Sriegis turi išsisukti.

4.4 Įkrovimo įrenginys ir akumuliatorius

(D)

Apklausa:

- | | |
|--------------------------|-------------------------------------|
| 1 Akumuliatorių baterija | 4 Įspėjamasis indikatorius |
| 2 Slankusis lizdas | 5 Talpos indikatoriaus mygtukas |
| 3 Būklės indikatorius | 6 Talpos ir signalinis indikatorius |

Paleidimas:



Prieš pradėdami naudoti įrenginį patikrinkite, ar techninių duomenų lentelėje nurodyta tinklo įtampa ir dažnis sutampa su jūsų elektros tinklo duomenimis!

Tokie įrenginiai, generuojantys nuolatinę elektros srovę, gali paveikti paprastus gedimo srovės jungiklius. Naudokite F tipo jungiklius, o geriausia tokius, kurių suveikimo srovė yra 30 mA.



Prieš pradėdami naudoti įkrovimo įrenginį, įsitinkinkite, kad neuždengtos vėdinimo angos. Atstumas iki kitų daiktų turi būti bent 5 cm!

Savitikra:

→ Įkiškite tinklo kištuką.

Įspėjamasis indikatorius (4) ir būklės indikatorius (3) vienas po kito įsižiebia maždaug 1 sekundei ir maždaug 5 sekundes sukasi ventiliatorius.

Akumuliatorių baterija:

Prieš pradėdami naudoti akumuliatorių bateriją (1), ją įkraukite.

Sumažėjus galiai įkraukite akumuliatorių bateriją iš naujo.

Tinkamiausia laikymo temperatūra yra nuo 10 °C iki 30 °C. Leistina įkrovimo temperatūra siekia nuo 0 °C iki 50 °C.

Ličio jonų akumuliatorių baterijos turi talpos ir signalinį indikatorius (6):

→ Paspaudus mygtuką (5) šviesos diodais rodoma įkrovos būklė.

Jei šviesos diodas mirksi, akumuliatorių baterija yra beveik išsikrovusi ir turi būti įkrauta.

Operacija:

Akumuliatorių baterijos įkrovimas:

Akumuliatorių bateriją iki galo užstumkite ant slankiojo lizdo (2).



Būklės indikatorius (3) mirksi.

Palaikomasis įkrovimas:

Baterijai įsikrovus, įkrovimo įrenginys automatiškai persijungia į palaikomojo įkrovimo režimą. Akumuliatorių baterija gali likti įkrovimo įrenginyje ir yra nuolat paruošta naudoti.



Būklės indikatorius (3) nuolat žiba.

Trikitis:

- Įspėjamasis indikatorius (4) nuolat žiba.



Akumuliatorių baterija nekraunama. Per aukšta / per žema temperatūra. Jei akumuliatorių baterijos temperatūra yra nuo 0 °C iki 50 °C, įkrovimas pradedamas automatiškai.

- Įspėjamasis indikatorius (4) mirksi.

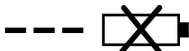

Akumuliatorių baterijos gedimas. Nedelsdami išimkite akumuliatorių bateriją iš įkrovimo įrenginio.

Akumuliatorių baterija netinkamai įdėta į slankųjį lizdą (2).

5 Apatarnavimas ir techninė priežiūra

ROTIGER CL:

Reguliariai išpūskite įrenginį suslėgtu oru per galinę vėdinimo angą.

Reguliariai valykite pjūklelio greitojo įtempimo įtaisą (3) ir išpūskite jį suslėgtu oru. Netepkite alyva ar tepalu.

Įkrovimo įrenginys:

Įkrovimo įrenginį remontuoti gali tik elektrikai!

Jei maitinimo kabelis yra pažeistas, siekiant išvengti pavojaus jį turi pakeisti gamintojas, jo klientų aptarnavimo tarnyba ar panašios kvalifikacijos specialistai.

6 Priedai

Tinkamus priedus galite rasti pagrindiniame kataloge arba www.rothenberger.com

7 Klientų aptarnavimo tarnyba

Vietinės ROTHENBERGER klientų tarnybos yra pasirengę Jums padėti (žr. sąrašą kataloge arba internete), čia galite įsigyti atsarginių dalių ir kreiptis dėl paslaugų klientams. Priedus ir atsargines dalis užsisakyti iš mūsų pardavėjų arba naudo-damiesi priežiūros po RO SERVICE+ on-line: ☎ + 49 (0) 61 95/ 800 8200 📠 + 49 (0) 61 95/ 800 7491 ✉ service@rothenberger.com - www.rothenberger.com

8 Šalinimas

Įrenginių dalys yra antrinė žaliava, jos gali būti vėl perdirbamos. Kreipkitės į įgaliotas ir sertifikuotas antrinių žaliavų tvarkymo bendroves. Dėl neperdirbamų dalių (pvz., elektronikos atliekų) šalinimo tausoiant aplinką pasikonsultuokite su vietine atliekų tvarkymo tarnyba.

Nemeskite panaudotų keičiamų akumuliatorių į ugnį, nešalinkite su buitinėmis atliekomis. Pardavėjas pasiūlys aplinkai nekenkiantį senų akumuliatorių šalinimo būdą.

Tik ES šalims:



Elektrinių prietaisų nešalinkite su buitinėmis atliekomis!! Pagal Europos Sąjungos direktyvą 2012/19/EU dėl elektros ir elektronikos įrangos šalinimo ir ją įgyvendinančius vietinius įstatymus, daugiau nenaudojami elektriniai įrankiai turi būti surenkami atskirai ir perdirbami nekenkiant aplinkai.

1	Norādes par drošību	235
1.1	Mērķim paredzēta izmantošana.....	235
1.2	Vispārīgas drošības norādes elektriskajiem instrumentiem.....	235
1.3	Īpašās drošības norādes.....	237
2	Tehniskie data ROTIGER CL	240
3	Tehniskie data uzlādes ierīce un akumulators (D)	241
4	Ierīces funkcija	241
4.1	Pārskats (A).....	241
4.2	Montāža, ekspluatācijas uzsākšana, iestatīšana (B-C).....	241
4.3	Ekspluatācija.....	241
4.4	Uzlādes ierīce un akumulators (D).....	242
5	Kopšana un apkope	243
6	Piederumi	243
7	Klientu centrs	243
8	Utilizācija	244

Markējumi šajā dokumentā:



Bīstami!

Šis simbols brīdina par miesas bojājumiem.



Uzmanību!

Šis simbols brīdina par materiāliem zaudējumiem vai kaitējumu videi.



Rīkojums par darbību

1.1 Mērķim paredzēta izmantošana

Par zaudējumiem, kas radušies nepareizas lietošanas gulstas ar lietotāju.

Vispārpieņemtiem nelaimes gadījumu novēršanas noteikumiem un jāievēro drošības instrukcijas.

ROTIGER CL

Ierīce ir paredzēta kokmateriālu, metālu, plastmasas vai līdzīgu materiālu, piemēram, cietgumijas, stikla šķiedras un citu materiālu zāģēšanai. Ja ierīce tiek izmantota jomās ar pārmērīgi spēcīgu nodilumu (piemēram, palešu būvniecībā/remontā), garantija ir spēkā tikai ierobežoti.

Izmantojiet tikai oriģinālos ROTHENBERGER vai CAS (Cordless Alliance System) akumulatoru blokus un piederumus.

Uzlādes ierīce un akumulators:

Uzlādes ierīces ir paredzētas tikai ROTHENBERGER un CAS (Cordless Alliance System) akumulatoru bloku lādēšanai.

Šo ierīci nedrīkst lietot cilvēki, kuriem ir ierobežotas fiziskās, sensoriskās vai garīgās spējas vai kuriem nav nepieciešamās pieredzes un/vai zināšanu, ja vien tās atrodas par to drošību atbildīga kompetenta cilvēka uzraudzībā vai saņēmušas šāda cilvēka norādījumus par šīs ierīces darbību.

Nekad nemēģiniet uzlādēt neuzlādējamas baterijas. Sprādzienbīstamība!

Akumulatoru bloki, kuriem ir CAS marķējums, ir 100% saderīgi ar CAS (Cordless Alliance System) ierīcēm. Lai izvēlētos pareizās ierīces, griezieties pie sava tirgotāja. Ņemiet vērā izmantoto ierīču lietošanas instrukcijās minētos norādījumus.

1.2 Vispārīgas drošības norādes elektriskajiem instrumentiem



UZMANĪBU! Izlasiet drošības noteikumus un instrukcijas, aplūkojiet ilustrācijas un iepazīstieties ar specifikācijām, kas tiek piegādātas kopā ar šo elektroinstrumentu.

Šeit sniegto drošības noteikumu un instrukciju neievērošana var izraisīt aizdegšanos un būt par cēloni elektriskam triecienam vai nopietnam savainojumam.

Saglabājiēt visus drošības noteikumus un instrukcijas turpmākai izmantošanai.

Termins „elektroinstrumenti” drošības noteikumos attiecas gan uz elektroinstrumentiem, kas darbojas no elektrotīkla (ar elektrokabeli), gan arī uz elektroinstrumentiem, kas darbojas no akumulatora (bez elektrokabeļa).

1) Darbavietas drošība

- Sekojiēt, lai darba vieta būtu tīra un sakārtota.** Nekārtīgā darba vietā un sliktā apgaismojumā var viegli notikt nelaimes gadījums.
- Nelietojiet elektroinstrumentu eksplozīvu vai ugunsnedrošu vielu tuvumā un vietās ar paaugstinātu gāzes vai putekļu saturu gaisā.** Darba laikā elektroinstrumenti nedaudz dzirksteļo, un tas var izsaukt viegli degošu putekļu vai tvaiku aizdegšanos.
- Lietojot elektroinstrumentu, neļaujiet nepiederošām personām un jo īpaši bērniem tuvoties darba vietai.** Citu personu klātbūtne var novērst uzmanību, kā rezultātā jūs varat zaudēt kontroli pār elektroinstrumentu..

2) Elektriskā drošība

- Elektroinstrumenta kontaktdakšai jābūt piemērotai elektrotīkla kontaktlīgzdai. Kontaktdakšas konstrukciju nedrīkst nekādā veidā mainīt. Nelietojiet kontaktdakšas salāgotājus, ja elektroinstrumenti caur kabeli tiek savienoti ar aizsargzēmējuma ķēdi.** Neizmaiņītas konstrukcijas kontaktdakša, kas piemērota kontaktlīgzdai, ļauj samazināt elektriskā trieciena saņemšanas risku.
- Darba laikā nepieskarīeties sazemētiem priekšmetiem, piemēram, caurulēm, radiatoriem, plītiņ vai ledusskapjiem.** Pieskaroties sazemētām virsmām, pieaug risks saņemt elektrisko triecienu.
- Nelietojiet elektroinstrumentu lietus laikā, neturiet to mitrumā.** Mitrumam iekļūstot elektroinstrumentā, pieaug risks saņemt elektrisko triecienu.

- d) **Nenesiet un nepiekariet elektroinstrumentu aiz elektrokabeļa. Neraujiet aiz kabeļa, ja vēlaties atvienot instrumentu no elektrotīkla kontaktligzdas. Sargājiet elektrokabeļi no karstuma, eļļas, asām šķautnēm un elektroinstrumenta kustīgajām daļām.** Bojāts vai samezģlojies elektrokabeļis var būt par cēloni elektriskajam triecienam.
- e) **Darbinot elektroinstrumentu ārpus telpām, izmantojiet tā pievienošanai vienīgi tādus pagarinātājkabeļus, kuru lietošana ārpus telpām ir atļauta.** Lietojot elektrokabeļi, kas piemērots darbam ārpus telpām, samazinās risks saņemt elektrisko triecienu.
- f) **Ja elektroinstrumentu tomēr nepieciešams lietot vietās ar paaugstinātu mitrumu, izmantojiet tā pievienošanai noplūdes strāvas aizsargreleju.** Lietojot noplūdes strāvas aizsargreleju, samazinās risks saņemt elektrisko triecienu.

3) Personu drošība

- a) **Darba laikā saglabājiet paškontroli un rīkojieties saskaņā ar veselo saprātu. Pārtrauciet darbu, ja jūtaties noguris vai atrodaties alkohola, narkotiku vai medikamentu izraisītā reibumā.** Strādājot ar elektroinstrumentu, pat viens neuzmanības mirklis var būt par cēloni nopietnam savainojumam.
- b) **Izmantojiet individuālos darba aizsardzības līdzekļus. Darba laikā nēsājiet aizsargbrilles.** Individuālo darba aizsardzības līdzekļu (putekļu maskas, neslīdošu apavu un aizsargķiveres vai ausu aizsargu) pielietošana atbilstoši elektroinstrumenta tipam un veicamā darba raksturam ļauj izvairīties no savainojumiem.
- c) **Nepieļaujiet elektroinstrumenta patvaļīgu ieslēgšanos. Pirms elektroinstrumenta pievienošanas elektrotīklam, akumulatora ievietošanas vai izņemšanas, kā arī pirms elektroinstrumenta pārnesšanas pārliecinieties, ka tas ir izslēgts.** Pārnēsot elektroinstrumentu, ja pirksts atrodas uz ieslēdzēja, kā arī pievienojot to elektrobarošanas avotam laikā, kad elektroinstrumentis ir ieslēgts, var viegli notikt nelaimes gadījums.
- d) **Pirms elektroinstrumenta ieslēgšanas neaizmirstiet izņemt no tā regulējošos instrumentus vai atslēgas.** Regulējošais instruments vai atslēga, kas ieslēgšanas brīdī atrodas elektroinstrumenta kustīgajās daļās, var radīt savainojumu.
- e) **Darba laikā izvairieties ieņemt neērtu vai nedabisku ķermeņa stāvokli. Vienmēr ieturiet stingru stāju un centieties saglabāt līdzsvaru.** Tas atvieglo elektroinstrumenta vadību neparedzētās situācijās.
- f) **Izvēlieties darbam piemērotu apģērbu. Darba laikā nenēsājiet brīvi plandošas drēbes un rotaslietas. Netuviniet garus matus un drēbes elektroinstrumenta kustīgajām daļām.** Vaļīgas drēbes, rotaslietas un gari mati var ieķērties elektroinstrumenta kustīgajās daļās.
- g) **Ja elektroinstrumenta konstrukcija ļauj tam pievienot ārējo putekļu uzsūkšanas vai savākšanas/uzkrāšanas ierīci, sekojiet, lai tā būtu pievienota un pareizi darbotos.** Pielietojot putekļu uzsūkšanu vai savākšanu/uz krāšanu, samazinās to kaitīgā ietekme uz strādājošās personas veselību.
- h) **Nepaļaujieties uz iemaņām, kas tiek iegūtas, bieži lietojot instrumentus, neieslīgstiet pašpmierinātībā un neignorējiet instrumenta drošas lietošanas principus.** Neuzmanīgas rīcības dēļ dažās sekundēs daļās var gūt nopietnu savainojumu.

4) Elektriskā instrumenta izmantošana

- a) **Nepārslogojiet elektroinstrumentu. Katram darbam izvēlieties piemērotu elektroinstrumentu.** Elektroinstrumenti darbojas labāk un drošāk pie nominālās slodzes.
- b) **Nelietojiet elektroinstrumentu, ja ir bojāts tā ieslēdzējs.** Elektroinstrumenti, ko nevar ieslēgt un izslēgt, ir bīstams lietošanai un to nepieciešams remontēt.
- c) **Pirms elektroinstrumenta regulēšanas, piederumu nomainīšanas vai novietošanas uzglabāšanai atvienojiet tā elektrokabeļa kontaktdakšu no barojošā elektrotīkla vai izņemiet no tā akumulatoru, ja tas ir izņemams.** Šādi iespējams novērst elektroinstrumenta nejaušu ieslēgšanos.
- d) **Ja elektroinstrumenti netiek lietoti, uzglabājiet to piemērotā vietā, kur elektroinstrumenti nav sasniedzams bērniem un personām, kuras neprot ar to rīkoties vai nav iepazinušas ar šiem noteikumiem.** Ja elektroinstrumentu lieto nekompetentas personas, tas var apdraudēt cilvēku veselību.

- e) **Savlaicīgi apkalpojiēt elektroinstrumentus un to piederumus. Pārbaudiet, vai kustīgās daļas darbojas bez traucējumiem un nav iespiestas, vai kāda no daļām nav salauzta vai bojāta, vai katra no tām pareizi funkcionē un pilda tai paredzēto uzdevumu. Nodrošiniēt, lai bojātās daļas tiktu savlaicīgi nomainītas vai remontētas pilnvarotā remonta darbnīcā.** Daudzi nelaimes gadījumi notiek tāpēc, ka elektroinstrumenti pirms lietošanas nav pienācīgi apkalpoti.
 - f) **Savlaicīgi notīriēt un uzasiniēt griezošos darbinstrumentus.** Rūpīgi kopti elektroinstrumenti, kas apgādāti ar asiem griezējinstrumentiem, ļauj strādāt daudz ražīgāk un ir vieglāk vadāmi.
 - g) **Lietojiēt vienīgi tādus elektroinstrumentus, papildpiederumus, darbinstrumentus utt., kas atbilst šeit sniegtajiem norādījumiem, ņemot vērā arī konkrētos darba apstākļus un pielietojuma īpatnības.** Elektroinstrumentu lietošana citiem mērķiem, nekā tiem, kuriem to ir paredzējis ražotājinfirma, ir bīstama un var novest pie neparedzamām sekām.
 - h) **Uzturiēt elektroinstrumenta rokturus un noturvīrsmas sausas un tīras, sargājiēt tās no eļļas un smērvielām.** Slideni rokturi un noturvīrsmas traucē efektīvi rīkoties ar elektroinstrumentu un to droši vadīt neparedzētās situācijās.
- 5) Akumulatora instrumenta izmantošana**
- a) **Uzlādējiēt akumulatorus tikai uzlādes ierīcēs, kuras ir ieteicis ražotājs.** Uzlādes ierīcēm, kuras ir paredzētas noteiktam akumulatora veidam, pastāv ugunsgrēka bīstamība, ja tās tiek izmantotas ar citiem akumulatoriem.
 - b)  **UZMANĪBU! Elektriskajos instrumentos izmantojiēt tikai paredzētos akumulatorus, attiecīgi akumulatoru veidus.** Citu akumulatoru izmantošana var izraisīt sprādzienus, ievainojumus un ugunsgrēka bīstamību.
 - c) **Neturiēt neizmantotos akumulatorus saspaužu, monētu, atslēgu, naglu, skrūvju vai citu sīku metālu priekšmetu tuvumā, kas var izraisīt kontaktu šuntēšanas.** Īssavienojums starp akumulatora kontaktiem var izraisīt ugunsgrēku vai apdegumus.
 - d) **Nepareizi izmantojot akumulatoru, no tā var tecēt šķidrums. Nepieskarieties šim šķidrumam. Kontaktā ar šķidrumu, skalojiēt ar ūdeni. Ja šķidrums nonāk acīs, papildus saziņiēties ar ārstu.** Izplūstošs akumulatora šķidrums var izraisīt ādas kairinājumu vai apdegumus.
 - e) **Neizmantojiēt bojātus un tehniski modificētus akumulatorus.** Bojātu vai tehniski modificētu akumulatora lietošana var novest pie neparedzētām sekām, uzliesmošanās, sprādziena vai savainojumu gūšanas.
 - f) **Nepakļaujiēt akumulatoru uguns vai augstas temperatūras iedarbībai.** Uguns un temperatūras, kas pārsniedz 130 °C (265 °F), var izraisīt sprādzienu.
 - g) **Sekojiēt visām uzlādes instrukcijām un nekādā gadījumā nelādiēt akumulatoru vai no akumulatora darbināmo instrumentu ārpus temperatūras diapazona, kas paredzēts lietošanas instrukcijā.** Nepareiza lādēšana un lādēšana ārpus pieļaujamā temperatūras diapazona var iznīcināt akumulatoru un paaugstināt ugunsgrēka risku.
- 6) Serviss**
- a) **Nodrošiniēt, lai elektroinstrumenta remontu veiktu kvalificēts personāls, nomaīnai izmantojot oriģinālās rezerves daļas un piederumus.** Tikai tā iespējams panākt un saglabāt vajadzīgo darba drošības līmeni.
 - b) **Nekad neveiciēt bojātu akumulatoru apkopi.** Jebkurus akumulatoru tehniskās apkopes darbus drīkst veikt tikai ražotājs vai autorizēti servisa centri.

1.3 Īpašās drošības norādes

ROTIGER CL:

Veicot darbus, kuros izmantotais instruments var aizskart neseptus elektrības vadus, turiet ierīci aiz izolētajiem rokturiem. Kontakts ar vadiem, kas vada strāvu, var spriegumam pakļaut arī ierīces metāla daļas un izraisīt elektrošoku.

Nostipriniet un nodrošiniēt apstrādājamo detaļu ar skrūvspīlēm vai citā veidā uz stabilas pamatnes. Ja jūs apstrādājamo detaļu turat tikai ar roku vai pret savu ķermeni, tā ir nestabila, kas var izraisīt kontroles zudumu.

Pirms jūs veicat jebkādu iestatīšanu vai apkopi, izņemiet no ierīces akumulatoru. Pārliecinieties, ka ierīce, ievietojot akumulatoru, ir izslēgta.



UZMANĪBU! Neskatieties uz degošu gaismu.

Ja ierīce ir bojāta, izņemiet akumulatoru.

Strādājot ar ierīci, vienmēr lietojiet aizsargbrilles, darba cimdus un cietus apavus.

Pārliecinieties, ka vietā, kas ir jāapstrādā, neatrodas nekādi elektrības, ūdens vai gāzes vadi (piemēram, izmantojot metāla detektoru).

Zāģējot ūdensvadus, nodrošiniet, ka tajos nav ūdens.

Strādājot ilgāku laika periodu, lietojiet dzirdes aizsardzības līdzekļus. Ilgāka augsta trokšņu līmeņa iedarbība var izraisīt dzirdes bojājumus.

Materiālus, kas apstrādes laikā izdala veselībai kaitīgus putekļus vai tvaikus (piemēram, azbestu), nedrīkst apstrādāt.

Apstrādes laikā nepieskarieties apstrādājamai detaļai no apakšas.

Nemēģiniet zāģēt pārāk mazas detaļas.

Apstrādājamo detaļu labi nospriegojiet. Nekādā gadījumā neatbalstiet apstrādājamo detaļu ar roku vai kāju.

Izmantojiet tikai asus zāģa asmeņus bez bojājumiem. Neizmantojiet ieplaisājušus zāģa asmeņus vai tādus, kas ir mainījuši formu.

Zāģējot aizturim ir droši jāatrodas uz apstrādājamās detaļas.

Vienmēr turiet ierīci ar abām rokām aiz paredzētajiem rokturiem, ieņemiet drošu pozīciju un koncentrējieties darbam.

Savainojumu risks aso zāģa asmeņu dēļ.

Nepieskarieties kustīgajam zāģa asmenim!

Skaidas un citus priekšmetus izņemiet tikai tad, kad ierīce ir izslēgta.

Kad ierīce netiek lietota, izņemiet akumulatoru.

Putekļu slodzes samazināšana:



BRĪDINĀJUMS! Daži putekļi, kas rodas slīpējot ar smilšpapīru, zāģējot, slīpējot, urbjot un veicot citus darbus, satur ķīmikālijas, par kurām ir zināms, ka tās izraisa vēzi, iedzimtus defektus vai citus reproduktīvos bojājumus. Daži šo ķīmikāliju piemēri ir:

- svins no svina saturošām krāsām,
- minerālie putekļi no ķieģeļiem, cementa un citiem mūrēšanas materiāliem un
- arsēns un hroms no ķīmiski apstrādātā kokmateriāla.

Jūsu risks šās noslodzes dēļ ir atkarīgs no tā, cik bieži jūs veicat šāda veida darbu. Lai samazinātu jūsu noslodzi šo ķīmikāliju dēļ: Strādājiet labi vēdinātā vidē un strādājot lietojiet apstiprinātos aizsardzības līdzekļus, piemēram, sejas masku, kas ir īpaši izstrādāta mikroskopisko daļiņu izfiltrēšanai.

Tāpat tas attiecas uz citu apstrādājamo detaļu putekļiem, piemēram, dažiem kokmateriālu veidiem (piemēram, ozola vai dižskābarža putekļiem), metāliem, azbestu. Citas zināmas slimības ir, piemēram, alerģiskas reakcijas, elpceļu slimības. Neļaujiet putekļiem nokļūt ķermenī.

Ievērojiet spēkā esošās direktīvas un valsts noteikumus attiecībā uz jūsu materiālu, personālu, lietojuma gadījumu un lietošanas vietu (piemēram, darba aizsardzības noteikumus, likvidēšanu).

Savāciet radušās daļiņas to rašanās vietā, novērsiet to nosēdumus apkārtējā vidē.

Īpašajiem darbiem izmantojiet piemērotus piederumus. Tādējādi mazāk daļiņu nekontrolēti nonāks apkārtējā vidē.

Izmantojiet piemērotu putekļu nosūkšanu.

Samaziniet putekļu radīto noslodzi, veicot šādus pasākumus:

- nevērsiet no ierīces izplūstošās daļiņas un izplūdes gaisa plūsmu uz sevi vai tuvumā esošajām personām vai putekļu nosēdumiem,
- lietojiet nosūkšanas iekārtu un/vai gaisa attīrītāju,

- darba vietu labi vēdiniet un nosūcot uzturiet tīru. Slaucīšana vai pūšana rada putekļu virpuļošanu.
- Nosūciet vai izmazgājiet aizsargapģērbu. Neveiciet izpūšanu, izdauzīšanu vai slaucīšanu.

Uzlādes ierīce un akumulators:

Šo uzlādes ierīci nedrīkst lietot bērni un cilvēki ar ierobežotām fiziskajām, sensoriskajām vai garīgām spējām, vai nepietiekamu pieredzi un zināšanām. Šo uzlādes ierīci var lietot bērni no 8 gadu vecuma un personas ar ierobežotām fiziskajām, sensoriskajām vai garīgajām spējām, vai nepietiekamu pieredzi un zināšanām, ja šīs personas uzrauga persona, kas ir atbildīga par viņu drošību, un ja šīs personas ir instruētas par drošu rīkošanos ar uzlādes ierīci un saprot ar to saistītos riskus. Citādi pastāv ievainojumu risks un bīstamība nepareizas lietošanas dēļ.

Uzmaniet bērnus, izmantojot ierīci, tīrot un apkopjot to. Līdz ar to tiek nodrošināts, ka bērni nevar spēlēties ar uzlādes ierīci!

Neuzlādējiet atkārtoti neuzlādējamas baterijas!



Brīdinājums par bīstamu elektrisko spriegumu!!



Lietojiet uzlādes ierīci tikai telpās!



Sargājiet uzlādes ierīci no mitruma!

Nekad neļaujiet lietot ierīci bērniem. Lai nodrošinātu, ka bērni nerotaļājas ar ierīci, viņiem ir jāatrodas pieaugušo uzraudzībā.

Neļaujiet bērniem atrasties uzlādes ierīces resp. darba zonas tuvumā!

Lietojiet uzlādes ierīci tā, lai tā būtu bērniem nepieejama!

Dūmu vai ugunsgrēka rašanās laikā nekavējoties izvelciet elektrotīkla kontaktdakšu no kontaktligzdas!

Neievietojiet uzlādes ierīces ventilācijas atverēs nekādus priekšmetus - tas var radīt elektriskā trieciena resp. Īssavienojuma risku!

Neuzlādējiet pilnībā uzlādētu akumulatoru komplektu atkārtoti!



Sargājiet akumulatoru komplektus no mitruma!



Nepakļaujiet akumulatoru komplektus uguns ietekmei!

Neizmantojiet bojātus vai deformētus akumulatoru komplektus!

Vietās ar augstu metāla putekļu koncentrāciju nelādējiet akumulatoru blokus ar AIR COOLED uzlādes ierīcēm.

Neatveriet akumulatoru komplektus!

Nepieskarieties akumulatoru komplektu kontaktiem vai neslēdziet tos Īssavienojumā!



No bojātiem Li-Ion akumulatoru komplektiem var izplūst viegls skābs, degošs šķidrums!



Ja izplūdis akumulatora šķidrums un tas nonāk saskarē ar ādu, tad tā nekavējoties jāskalo ar lielu daudzumu ūdens. Ja akumulatora šķidrums nonācis acīs, skalojiet acis ar tīru ūdeni un nekavējoties lūdziet ārsta palīdzību!

Li-lon akumulatoru komplektu transportēšana: Uz izstrādājumam pievienotajiem litija-jonu akumulatoriem attiecas noteikumi par bīstamo kravu pārvadāšanu. Lietotājs var transportēt akumulatorus ielu transporta plūsmā bez papildu nosacījumiem. Pārsūtot tos ar trešo personu starpniecību (piemēram, ar gaisa transporta vai citu transporta aģentūru starpniecību), jāievēro īpaši sūtījuma iesaiņošanas un marķēšanas noteikumi. Tāpēc sūtījumu sagatavošanas laikā jāpieaicina kravu pārvadāšanas speciālists.

Pārsūtiet akumulatoru tikai tad, ja tā korpuss nav bojāts. Aizlīmējiet vaļējos akumulatora kontaktus un iesaiņojiet akumulatoru tā, lai tas iesaiņojumā nepārvietotos. Lūdzam ievērot arī ar akumulatoru pārsūtīšanu saistītos nacionālos noteikumus, ja tādi pastāv.

2 Tehniskie dati ROTIGER CL

Akumulatora spriegums 18 V
 Gājienu skaits tukšgaitā 0-2700 min⁻¹ (spm)
 Gājienu garums 32 mm/ 1,26 collas
 maks. iegriezuma dziļums kokmateriālā 250 mm/ 10,2 collas
 maks. iegriezuma dziļums metālā Stienis ●: 20 mm/ 0,8 collas
 Caurule ○: 140 mm/ 5,5 collas

Svars (ar mazāko akumulatoru) 3,2 kg/ 7,05 mārc.
 Skaņas spiediena līmenis (L_{PA}) 77 dB (A) | K_{PA} 5 dB (A)
 Skaņas stipruma līmenis (L_{WA}) 88 dB (A) | K_{WA} 5 dB (A)

Strādājot trokšņu līmenis var pārsniegt 80 dB (A). Lietojiet dzirdes aizsarglīdzekli!

Mērījumu vērtības atbilstoši EN 62841-1.

Svārstību kopējā vērtība (trīs virzienu vektoru summa):

Svārstību emisijas vērtība, skaidu plātņu zāģēšana (a_{h,B}).....26,7 m/s² | K_{h,B} = 1,5 m/s²

Svārstību emisijas vērtība, koka baļķu zāģēšana (a_{h,WB})27,5 m/s² | K_{h,WB} = 1,5 m/s²

Atļautā apkārtējās vides temperatūra darbības laikā: no -20 °C līdz +50 °C (ierobežota jauda, ja temperatūra ir zemāka par 0 °C). Atļautā apkārtējās vides temperatūra uzglabājot: no 0 °C līdz +30 °C.

Šajās norādēs dotās kopējās vibrāciju vērtības un norādītās trokšņu emisijas vērtības ir noteiktas saskaņā ar standarta mērīšanas metodi, un tās var tikt izmantotas viena elektriskā instrumenta salīdzināšanā ar kādu citu. Tās var tikt izmantotas arī noslodzes pagaidu novērtēšanā.



Norādītās vibrāciju un trokšņu emisijas vērtības var atšķirties no datiem fak-tiskajā elektriskā instrumenta izmantošanā atkarībā no veida, kādā elektriskais instruments tiek izmantots, jo īpaši, ņemot vērā apstrādājamo sagatavi. Operatora aizsardzībai nosakiet papildu drošības pasākumus, kuru pamatā ir vibrāciju noslodzes novērtējums faktisko lietošanas nosacījumu laikā (šeit ir jāņem vērā visas darbības cikla daļas, piemēram, laika posmi, kuros elektriskais instruments ir izslēgts un tie laika periodi, kuros instruments ir ieslēgts, bet darbojas bez noslodzes).

Akumulators:

U = Spriegums
 C = Nominālā kapacitāte
 W = Svārs
 I_c = Uzlādes strāva
 t = Uzlādes ilgums (90% pilns)
 Uzlādes spriegums20,75 V DC
 Uzlādes temperatūra0° - 50° C
 Maks. izlādes temperatūra .5° - 50° C
 Pirms pirmās izmantošanas uzlādējiet akumulatoru!

Uzlādes ierīce:

U1 = Ieejas spriegums
 f1 = Ieejas frekvence
 P1 = Ieejas jauda
 U2 = Uzlādes spriegums
 I2 = Maks. uzlādes strāva
 Nc = Akumulatora šūnu skaits
 W = Svārs

! Nemiet vērā tīkla spriegumu! Skatiet uzlādes ierīces datu plāksnīti!

4 Ierīces funkcija

4.1 Pārskats

(A)

- | | | | |
|---|---|----|--|
| 1 | Pievilkšanas skrūve | 8 | Fiksācijas poga (ilgstoši ieslēgtā stāvoklī) |
| 2 | Aizturis | 9 | Slēdža poga |
| 3 | Zāģa asmens nosprīgošanas mehānisms | 10 | Aizmugurējais rokturis |
| 4 | LED darba gaisma | 11 | Akumulatora atbloķēšana |
| 5 | Zāģa asmens nosprīgošanas mehānisma svira | 12 | Akumulatoru komplekts |
| 6 | Priekšējais rokturis | 13 | Ķēdes caurules turētājs |
| 7 | Ieslēgšanas bloķēšanas poga | | |

4.2 Montāža, ekspluatācijas uzsākšana, iestatīšana

(B-C)



Pirms jūs veicat jebkādu iestatīšanu vai apkopi, izņemiet no ierīces akumulatoru!

Akumulators:

Izņemšana:

→ Nospiediet akumulatora atbloķēšanas pogu (11) un velciet akumulatoru (12) ārā uz priekšu. Ievietošana:

→ Iestumiet akumulatoru (12), līdz tas nofiksējas.

Zāģa asmens ievietošana, izņemšana (B)

Uzreiz pēc darba nepieskarieties zāģa asmenim, jo tas var būt ļoti karsts un izraisīt ādas apdegumus!

→ Nolociet zāģa asmens nosprīgošanas mehānisma sviru (5) uz leju un turiet.

→ Ievietojiet zāģa asmeni līdz aizturim vai arī izņemiet to.

→ Atlaidiet sviru (5).

→ Pārbaudiet, vai zāģa asmens ir droši nostiprināts.

Ķēdes caurules turētāja ievietošana (C1)

→ Atskrūvējiet pievilkšanas skrūvi (1).

→ Bīdīd ROTIGER CL uz ķēdes caurules turētāja (13) līdz aizturim tā, lai pievilkšanas skrūvi (1) var nofiksēt rievā.

→ Nofiksējiet ķēdes caurules turētāju ar pievilkšanas skrūvi.

4.3 Ekspluatācija

Ieslēgšana un izslēgšana, gājienu skaits

Ieslēgšanas bloķēšana (7):

 slēdža poga (9) nobloķēta.

 Slēdža poga (9) atbloķēta.

Ieslēgšana, apgriezīenu skaits: nospiediet slēdža pogu (9). Gājienu skaitu var mainīt, nospiežot slēdža pogu.

Izslēgšana: atlaidiet slēdža pogu (9).

Ilgstoši ieslēgts stāvoklis: kad ir nospiesta slēdža poga (9), nospiediet fiksācijas pogu (8) un atlaidiet slēdža pogu. Lai izslēgtu, atkal nospiediet slēdža pogu (9) un tad to atkal atlaidiet.



Ilgstoši ieslēgtajā stāvoklī ierīce turpina darboties arī tad, ja tā ir izlaista no rokām. Tāpēc vienmēr turiet ierīci ar abām rokām aiz paredzētajiem rokturiem, ieņemiet drošu pozīciju un koncentrējieties darbam!

Bezpakāpju gājienu regulēšana

Gājienu skaitu var mainīt, atšķirīgi stipri nospiežot slēdža pogu (9), un tādējādi pielāgot materiālam un darba apstākļiem.

Darba norādījumi

Zāģēšana

Izmantojiet tādu zāģa asmeni, kas ir piemērots zāģējamajam materiālam.

Piespiediet ierīci ar aizmuri (2) pret apstrādājamo materiālu. Ieslēdziet ierīci un tikai tad virziet zāģa asmeni pret apstrādājamo materiālu.

Ar kustīgo zāģa asmeni nepieskarieties citiem priekšmetiem vai grīdai (atsitiena risks, zāģa asmens lūzums!).

Pielāgojiet gājienu skaitu zāģējamajam materiālam.

Izvairieties no pārmērīga spiediena uz zāģa asmeni (it sevišķi gara zāģa asmens gadījumā).

Ja zāģa asmens iesprūst, nekavējoties ierīci izslēdziet. Ar piemērotu instrumentu izpletiet izzāģēto spraugu un izņemiet ierīci.

Pēc zāģēšanas beigām ierīci izslēdziet un izņemiet no izzāģētās spraugas un nolieciet malā tikai tad, kad zāģa asmens ir apstājies (atsitiena risks).

Ķēdes caurules turētājs (C2)

→ Ķēdes caurules turētāju novietojiet pie caurules.



Svira ir jāpagriež līdz aizmurim!

→ Aplieciet ķēdi ap cauruli un ieāķējiet.

→ Ķēdes caurules turētāju stingri pagrieziet pulksteņrādītāja kustības virzienā. Norādījums: Vītnei ir jāizskrūvējas.

4.4 Uzlādes ierīce un akumulators

(D)

Pārskats:

- | | |
|-------------------------|-------------------------------------|
| 1 Akumulatoru komplekts | 4 Brīdinājuma indikators |
| 2 Bīdāmais fiksators | 5 Kapacitātes indikatora poga |
| 3 Darbības indikators | 6 Kapacitātes un signāla indikators |

Eksploatācijā:



Pirms eksploatācijas sākšanas salīdziniet, vai uz ierīces datu plāksnītes norādītais spriegums un frekvence atbilst jūsu izmantotā strāvas avota datiem!

Tādas ierīces, kas rada līdzstrāvu un pie kurām pieder arī šī, var ietekmēt vienkāršus avārijas plūsmas aizsargslēdžus. Izmantojiet F tipa slēdžus vai labāk ar maks. 30 mA atslēgšanas strāvas stiprumu.



Pirms uzlādes ierīces lietošanas pārlicinieties, lai ventilācijas atvere nav noslēgta. Minimālais attālums līdz citiem priekšmetiem ir 5 cm!

Pašpārbaude:

→ Iespraudiet kontaktspraudni.

Brīdinājuma indikators (4) un darbības indikators (3) viens pēc otra iedegas uz apm. 1 sekundi, iemontētais ventilators darbojas apm. 5 sekundes.

Akumulatoru komplekts:

Pirms izmantošanas uzlādējiet akumulatoru komplektu (1).

Jaudas samazināšanās gadījumā akumulatoru komplekts atkal ir jāuzlādē.

Optimālā uzglabāšanas temperatūra ir no 10°C līdz 30°C. Pieļaujamā uzlādes temperatūra ir no 0°C līdz 50°C.

Li-Ion akumulatoru komplekciem ir kapacitātes un signāla indikators (6):

→ Nospiediet taustiņu (5), un LED gaismas uzrāda uzlādes stāvokli.

Ja mirgo LED gaisma, tad akumulatoru komplekts ir gandrīz tukšs un tas atkal ir jāuzlādē.

Operācija:

Akumulatoru komplekta uzlādēšana:

→ Iebīdiet akumulatoru komplektu pilnībā līdz atdurim bīdāmajā fiksatorā (2).



Darbības indikators (3) mirgo.

Uzturošā uzlāde:

Kad uzlāde ir pabeigta, uzlādes ierīce automātiski pārslēdzas uzturošās uzlādes režīmā.

Akumulatoru komplekts var palikt uzlādes ierīcē un tādējādi vienmēr ir gatavs lietošanai.



Darbības indikators (3) deg ilgstoši.

Traucējums:

• Brīdinājuma indikators (4) deg ilgstoši.



Akumulatoru komplekts netiek uzlādēts. Temperatūra ir pārāk augsta/zema. Ja akumulatoru komplekta temperatūra ir no 0°C līdz 50°C, tad uzlādes process tiek sākts automātiski.

• Brīdinājuma indikators (4) mirgo.

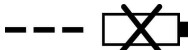

Akumulatoru komplekts ir bojāts. Nekavējoties izņemiet akumulatoru komplektu no uzlādes ierīces.

Akumulatoru komplekts netika pareizi ievietots bīdāmajā fiksatorā (2).

5 Kopšana un apkope

ROTIGER CL:

Ierīci regulāri caur aizmugures ventilācijas spraugām izpūstiet ar saspiestu gaisu.

Zāģa asmens nospriegošanas mehānismu (3) regulāri notīriet un izpūstiet ar saspiestu gaisu.

Neelļojiet un neietaukojiet.

Uzlādes ierīce:

Uzlādes ierīces remonta darbus drīkst veikt tikai elektriķis!

Ja šīs ierīces strāvas padeves vads ir bojāts, tad tā nomaiņu jāuztic ražotājam vai tā klientu apkalpošanas dienesta speciālistam, vai līdzīgu kvalifikāciju ieguvušai personai, lai izvairītos no jebkāda riska.

6 Piederumi

Piemērotus piederumus varat atrast galvenajā katalogā vai vietnē www.rothenberger.com

7 Klientu centrs

ROTHENBERGER klientu centri ir jūsu rīcībā, lai jums palīdzētu (skatiet klientu centru sarakstu katalogā vai tiešsaistē), rezerves daļas un klientu centrs arī atrodas tajās pašās vietās. Pasūtiet piederumus un rezerves daļas pie sava tirgotāja vai, izmantojot RO SERVICE+ online:

☎ +49 (0) 61 95/ 800 8200 📠 +49 (0) 61 95/ 800 7491 ✉ service@rothenberger.com - www.rothenberger.com

Ierīces daļas ir otrreizējās izejvielas un tās var piegādāt atkārtotai izmantošanai. Šim iemeslam jūsu rīcībā ir sertificēti otrreizējās pārstrādes uzņēmumi. Par detaļu, kuras nav veidotas no otrreizējās izejvielas (piem., elektronikas šroti), utilizēšanu videi draudzīgā veidā prasiet savai par atkritumiem atbildīgajai iestādei.

Nemetiet izlietotus maiņas akumulatorus ugunī vai mājas atkritumos. Jūsu tirgotājs piedāvā videi draudzīgu vecu akumulatoru utilizāciju.

Tikai ES valstīm:



Nemetiet elektriskos instrumentus mājas atkritumos! Saskaņā ar Eiropas Direktīvu par 2012/19/EU par elektrisko un elektronisko iekārtu atkritumiem un to īstenošanu nacionālajās tiesībās elektriskie instrumenti vairs nav jāvāc atsevišķi un jānogādā otrreizējai pārstrādei videi draudzīgā veidā.

1	Παρατηρήσεις σχετικά με την ασφάλεια	246
1.1	Χρήση σύμφωνα με τους κανονισμούς	246
1.2	Γενικές υποδείξεις ασφαλείας για ηλεκτρικά εργαλεία	246
1.3	Οδηγίες ασφαλείας	249
2	Τεχνικά δεδομένα ROTIGER CL.....	251
3	Τεχνικά δεδομένα φορτιστή και συσσωρευτή (D)	252
4	Λειτουργία της μονάδας	252
4.1	Επισκόπηση (A)	252
4.2	Συναρμολόγηση, θέση σε λειτουργία, ρύθμιση (B-C)	252
4.3	Χειρισμός.....	253
4.4	Φορτιστή και συσσωρευτή (D)	254
5	Φροντίδα και συντήρηση	255
6	Αξεσουάρ.....	255
7	Εξυπηρέτηση πελατών.....	255
8	Απορριμματική διαχείριση.....	255

Επισημάνσεις σ' αυτό το έγγραφο:



Κίνδυνος!

Αυτό το σήμα προειδοποιεί για ζημιές προσώπων.



Προσοχή!

Αυτό το σήμα προειδοποιεί για υλικές ή περιβαλλοντικές ζημιές.



Παρακίνηση σε πράξεις

1.1 Χρήση σύμφωνα με τους κανονισμούς

Για ζημιές που ενδέχεται να προκύψουν από τη μη ενδεδειγμένη χρήση του εργαλείου την αποκλειστική ευθύνη φέρει ο χρήστης.

Θα πρέπει να ληφθούν υπόψη οι γενικά αναγνωρισμένοι κανονισμοί πρόληψης ατυχημάτων καθώς και οι συνημμένες υποδείξεις ασφαλείας.

ROTIGER CL

Το εργαλείο είναι κατάλληλο για πριόνισμα ξύλου, μετάλλου, συνθετικού υλικού ή παρόμοιων υλικών, όπως σκληρό καουτσούκ, ίνες γυαλιού κτλ. Αν λόγω έντονης χρήσης φθείρεται υπερβολικά (π. χ. κατά την κατασκευή ή επισκευή παλετών) οι εγγυήσεις ισχύουν μόνο με περιορισμούς.

Χρησιμοποιείτε μόνο γνήσιες επαναφορτιζόμενες μπαταρίες ROTHENBERGER ή CAS- (Cordless Alliance System) και εξοπλισμό.

Φορτιστή και συσσωρευτή:

Οι φορτιστές είναι κατάλληλοι αποκλειστικά για τη φόρτιση επαναφορτιζόμενων μπαταριών της ROTHENBERGER και CAS (Cordless Alliance System).

Αυτό το εργαλείο δεν προορίζεται για χρήση από άτομα με περιορισμένες φυσικές, αισθητήριες ή πνευματικές ικανότητες ή με ανεπαρκή εμπειρία και/ή ανεπαρκείς γνώσεις, εκτός εάν επιτηρούνται από ένα υπεύθυνο για την ασφάλειά τους άτομο ή έχουν λάβει από αυτό οδηγίες, για τον τρόπο με τον οποίο πρέπει να χρησιμοποιείται το εργαλείο.

Μην προσπαθήσετε ποτέ να φορτίσετε μη επαναφορτιζόμενες μπαταρίες. Κίνδυνος έκρηξης!

Επαναφορτιζόμενες μπαταρίες με σήμανση CAS είναι 100% συμβατές με CAS συσκευές (Cordless Alliance System). Για την επιλογή των σωστών εργα- λείων απευθυνθείτε παρακαλώ στον προμηθευτή σας. Προσέχετε τις οδηγίες χρήσης των χρησιμο- ποιούμενων εργαλείων.

1.2 Γενικές υποδείξεις ασφαλείας για ηλεκτρικά εργαλεία



ΠΡΟΕΙΔΟΠΟΙΗΣΗ! Διαβάστε όλες τις υποδείξεις ασφαλείας, οδηγίες, εικονογραφήσεις και όλα τα τεχνικά στοιχεία, που συνοδεύουν αυτό το ηλεκτρικό εργαλείο.

Αμέλειες κατά την τήρηση των ακόλουθων υποδείξεων μπορεί να προκαλέσουν ηλεκτροπληξία, πυρκαγιά και/ή σοβαρούς τραυματισμούς.

Φυλάξτε όλες τις υποδείξεις ασφαλείας και τις οδηγίες για το μέλλον.

Ο όρος «ηλεκτρικό εργαλείο» που χρησιμοποιείται στις προειδοποιητικές υποδείξεις αναφέρεται σε ηλεκτρικά εργαλεία που τροφοδοτούνται από το ηλεκτρικό δίκτυο (με ηλεκτρικό καλώδιο) καθώς και σε ηλεκτρικά εργαλεία που τροφοδοτούνται από μπαταρία (χωρίς ηλεκτρικό καλώδιο).

1) Ασφάλεια στο χώρο εργασίας

- Διατηρείτε τον τομέα που εργάζεσθε καθαρό και καλά φωτισμένο.** Αταξία ή σκοτεινές περιοχές εργασίας μπορεί να οδηγήσουν σε ατυχήματα.
- Μην εργάζεσθε με το ηλεκτρικό εργαλείο σε περιβάλλον όπου υπάρχει κίνδυνος έκρηξης, στο οποίο υπάρχουν εύφλεκτα υγρά, αέρια ή σκόνης.** Τα ηλεκτρικά εργαλεία δημιουργούν σπινθηρισμό ο οποίος μπορεί να αναφλέξει τη σκόνη ή τις αναθυμιάσεις.
- Όταν χρησιμοποιείτε το ηλεκτρικό εργαλείο κρατάτε μακριά απ' αυτό τα παιδιά κι άλλα τυχόν παρευρισκόμενα άτομα.** Σε περίπτωση απόσπασης της προσοχής σας μπορεί να χάσετε τον έλεγχο του εργαλείου.

2) Ηλεκτρική ασφάλεια

- Το φως του ηλεκτρικού εργαλείου πρέπει να ταιριάζει στην πρίζα. Δεν επιτρέπεται με κανέναν τρόπο η μετατροπή του φως. Μη χρησιμοποιείτε προσαρμοστικά φως σε συνδυασμό με γειωμένα ηλεκτρικά εργαλεία.** Αμεταποίητα φως και κατάλληλες πρίζες μειώνουν τον κίνδυνο ηλεκτροπληξίας.
- Αποφεύγετε την επαφή του σώματός σας με γειωμένες επιφάνειες όπως σωλήνες, θερμαντικά σώματα (καλοριφέρ), κουζίνες ή ψυγεία.** Όταν το σώμα σας είναι γειωμένο αυξάνεται ο κίνδυνος ηλεκτροπληξίας.

- c) **Μην εκθέτετε το ηλεκτρικό εργαλείο στη βροχή ή την υγρασία.** Η διείσδυση νερού στο ηλεκτρικό εργαλείο αυξάνει τον κίνδυνο ηλεκτροπληξίας.
 - d) **Μη χρησιμοποιείτε το ηλεκτρικό καλώδιο για να μεταφέρετε ή να αναρτήσετε το ηλεκτρικό εργαλείο, ή για να βγάλετε το φις από την πρίζα.** Κρατάτε το ηλεκτρικό καλώδιο μακριά από υπερβολικές θερμοκρασίες, κοφτερές ακμές και/ή από κινητά εξαρτήματα. Τυχόν χαλασμένα ή περιπλεγμένα ηλεκτρικά καλώδια αυξάνουν τον κίνδυνο ηλεκτροπληξίας.
 - e) **Όταν εργάζεστε μ' ένα ηλεκτρικό εργαλείο στην ύπαιθρο να χρησιμοποιείτε καλώδια επιμήκυνσης (μπυλιάντες) που είναι κατάλληλα και για χρήση στην ύπαιθρο.** Η χρήση καλωδίων επιμήκυνσης κατάλληλων για υπαίθριους χώρους ελαττώνει τον κίνδυνο ηλεκτροπληξίας.
 - f) **Όταν η χρήση του ηλεκτρικού εργαλείου σε υγρό περιβάλλον είναι αναπόφευκτη, τότε χρησιμοποιήστε έναν προστατευτικό διακόπτη διαρροής (διακόπτη FI/RCD.** Η χρήση ενός προστατευτικού διακόπτη διαρροής ελαττώνει τον κίνδυνο ηλεκτροπληξίας.
- 3) Ασφάλεια προσώπων**
- a) **Να είστε πάντοτε προσεκτικός/προσεκτική, να δίνετε προσοχή στην εργασία που κάνετε και να χειρίζεστε ένα ηλεκτρικό εργαλείο με περίσκεψη. Μη χρησιμοποιήσετε ένα ηλεκτρικό εργαλείο όταν είστε κουρασμένος/κουρασμένη ή όταν βρισκόσθε υπό την επήρεια ναρκωτικών, οινοπνεύματος ή φαρμάκων.** Μια στιγμιαία απροσεξία κατά το χειρισμό του ηλεκτρικού εργαλείου μπορεί να οδηγήσει σε σοβαρούς τραυματισμούς.
 - b) **Φοράτε έναν κατάλληλο για σας προστατευτικό εξοπλισμό και πάντοτε προστατευτικά γυαλιά.** Όταν φοράτε έναν κατάλληλο προστατευτικό εξοπλισμό όπως μάσκα προστασίας από σκόνη, αντλιοσθητικά υποδημάτα ασφαλείας, προστατευτικό κράνος ή ωτασπίδες, ανάλογα με το εκάστοτε εργαλείο και τη χρήση του, ελαττώνεται ο κίνδυνος τραυματισμών.
 - c) **Αποφεύγετε την αθέλητη εκκίνηση. Βεβαιωθείτε ότι το ηλεκτρικό εργαλείο έχει αποσυνδεθεί πριν το συνδέσετε με το ηλεκτρικό δίκτυο ή με την μπαταρία καθώς και πριν το παραλάβετε ή το μεταφέρετε.** Όταν μεταφέρετε τα ηλεκτρικά εργαλεία έχοντας το δάχτυλό σας στο διακόπτη ή όταν συνδέσετε τα ηλεκτρικά εργαλεία με την πηγή ρεύματος όταν αυτά είναι ακόμη στη θέση ON, τότε δημιουργείται κίνδυνος τραυματισμών.
 - d) **Αφαιρείτε από τα ηλεκτρικά εργαλεία τυχόν συναρμολογημένα εργαλεία ρύθμισης ή κλειδιά πριν θέσετε το ηλεκτρικό εργαλείο σε λειτουργία.** Ένα εργαλείο ή κλειδί συναρμολογημένο σ' ένα περιστρεφόμενο τμήμα ενός ηλεκτρικού εργαλείου μπορεί να οδηγήσει σε τραυματισμούς.
 - e) **Μην υπερεκτιμάτε τον εαυτό σας. Φροντίζετε για την ασφαλή στάση του σώματός σας και διατηρείτε πάντοτε την ισορροπία σας.** Έτσι μπορείτε να ελέγξετε καλύτερα το ηλεκτρικό εργαλείο σε περιπτώσεις απροσδόκητων περιστάσεων.
 - f) **Φοράτε κατάλληλα ενδύματα. Μη φοράτε φαρδιά ρούχα ή κοσμήματα. Κρατάτε τα μαλλιά και τα ρούχα σας μακριά από κινούμενα εξαρτήματα.** Χαλαρή ενδυμασία, κοσμήματα ή μακριά μαλλιά μπορεί να εμπλακούν στα κινού-μενα εξαρτήματα.
 - g) **Όταν υπάρχει η δυνατότητα συναρμολόγησης διατάξεων αναρρόφησης ή συλλογής σκόνης, βεβαιωθείτε ότι αυτές είναι συνδεδεμένες με το εργαλείο καθώς και ότι χρησιμοποιούνται σωστά.** Η χρήση μιας αναρρόφησης σκόνης μπορεί να ελαττώσει τον κίνδυνο που προκαλείται από τη σκόνη.
 - h) **Μην εφησυχάζετε σε μια λάθος ασφάλεια και μην αφήφάτε τους κανόνες ασφαλείας για τα ηλεκτρικά εργαλεία, ακόμα και όταν μετά από συχνή χρήση είστε εξοικειωμένοι με το εργαλείο.** Ένας απρόσεκτος χειρισμός μπορεί μέσα σε κλάσματα του δευτερολέπτου να οδηγήσει σε σοβαρούς τραυματισμούς .
- 4) Επιμελής χειρισμός και χρήση ηλεκτρικών εργαλείων**
- a) **Μην υπερφορτώνετε το ηλεκτρικό εργαλείο. Χρησιμοποιείτε για την εκάστοτε εργασία το ηλεκτρικό εργαλείο που προορίζεται γι' αυτήν.** Με το κατάλληλο ηλεκτρικό εργαλείο εργάζεστε καλύτερα και ασφαλέστερα στην αναφερόμενη περιοχή ισχύος.
 - b) **Μη χρησιμοποιήσετε ποτέ ένα ηλεκτρικό εργαλείο που έχει χαλασμένο διακόπτη.** Ένα ηλεκτρικό εργαλείο που δεν μπορείτε πλέον να το θέσετε σε λειτουργία και/ή εκτός λειτουργίας είναι επικίνδυνο και πρέπει να επισκευαστεί.

- c) **Τραβήξτε το φιλ από την πρίζα και/ή απομακρύνετε μια αποσπώμενη μπαταρία, προτού εκτελέσετε ρυθμίσεις στο ηλεκτρικό εργαλείο, προτού αλλάξετε εξαρτήματα ή φυλάξετε το ηλεκτρικό εργαλείο.** Αυτά τα προληπτικά μέτρα ασφαλείας μειώνουν τον κίνδυνο από τυχόν αθέλητη εκκίνηση του ηλεκτρικού εργαλείου.
- d) **Διαφυλάγετε τα ηλεκτρικά εργαλεία που δε χρησιμοποιείτε μακριά από παιδιά. Μην επιτρέψετε τη χρήση του ηλεκτρικού εργαλείου σε άτομα που δεν είναι εξοικειωμένα μ' αυτό ή δεν έχουν διαβάσει τις παρούσες οδηγίες.** Τα ηλεκτρικά εργαλεία είναι επικίνδυνα όταν χρησιμοποιούνται από άπειρα πρόσωπα.
- e) **Φροντίζετε τα ηλεκτρικά εργαλεία και τα εξάρτημα με επιμέλεια. Ελέγχετε, αν τα κινούμενα εξαρτήματα λειτουργούν άψογα, χωρίς να μπλοκάρουν, ή μήπως έχουν σπάσει ή φθαρεί τυχόν εξαρτήματα τα οποία επηρεάζουν τον τρόπο λειτουργίας του ηλεκτρικού εργαλείου. Δώστε αυτά τα χαλασμένα εξαρτήματα για επισκευή πριν τα ξαναχρησιμοποιήσετε.** Η κακή συντήρηση των ηλεκτρικών εργαλείων αποτελεί αιτία πολλών ατυχημάτων.
- f) **Διατηρείτε τα εργαλεία κοπής κοφτερά και καθαρά.** Προσεκτικά συντηρημένα κοπτικά εργαλεία σφηνώνουν δυσκολότερα και οδηγούνται ευκολότερα.
- g) **Χρησιμοποιείτε τα ηλεκτρικά εργαλεία, εξαρτήματα, παρελκόμενα εργαλεία κτλ. σύμφωνα με τις παρούσες οδηγίες. Λαμβάνετε επίσης υπόψη σας τις εκάστοτε συνθήκες και την υπό εκτέλεση εργασία.** Η χρησιμοποίηση των ηλεκτρικών εργαλείων για εργασίες που δεν προβλέπονται γι' αυτά μπορεί να δημιουργήσει επικίνδυνες καταστάσεις.
- h) **Διατηρείτε τις λαβές και επιφάνειες λαβής στεγνές, καθαρές και ελεύθερες από λάδι και γράσο.** Οι ολισθηρές λαβές και επιφάνειες λαβής δεν επιτρέπουν κανέναν ασφαλή χειρισμό και έλεγχο του ηλεκτρικού εργαλείου σε τυχόν απρόβλεπτες καταστάσεις.
- 5) Προσεκτικός χειρισμός και χρήση εργαλείων μπαταρίας**
- a) **Φορτίζετε μόνο με φορτιστές που προβλέπει ο κατασκευαστής.** Η φόρτιση με φορτιστές που δεν προορίζονται για τον υπό φόρτιση τύπο του μπλοκ μπαταρίας δημιουργεί κίνδυνο πυρκαγιάς.
- b)  **ΠΡΟΕΙΔΟΠΟΙΗΣΗ!** Χρησιμοποιείτε τα ηλεκτρικά εργαλεία πάντοτε με τα προβλεπόμενα για αυτά μπλοκ μπαταρίας ή τον τύπο της μπαταρίας. Η χρήση διαφορετικών μπλοκ μπαταρίας μπορεί να οδηγήσει σε εκρήξεις, τραυματισμούς ή πυρκαγιά.
- c) **Κρατάτε τις μπαταρίες που δε χρησιμοποιείτε μακριά από συνδετήρες χαρτίων, νομίσματα, κλειδιά, καρφιά, βίδες κι άλλα μικρά μεταλλικά αντικείμενα που μπορούν να βραχυκυκλώσουν τις επαφές της μπαταρίας.** Ένα βραχυκύκλωμα των επαφών της μπαταρίας μπορεί να προκαλέσει τραυματισμούς ή φωτιά.
- d) **Μια τυχόν εσφαλμένη χρήση μπορεί να οδηγήσει σε διαρροή υγρών από την μπαταρία. Αποφεύγετε κάθε επαφή μ' αυτά. Σε περίπτωση τυχαίας επαφής ξεπλύνετε καλά με νερό. Σε περίπτωση που τα υγρά θα έρθουν σε επαφή με τα μάτια, πρέπει να ζητήσετε επίσης και ιατρική βοήθεια.** Διαρρέοντα υγρά μπαταρίας μπορεί να οδηγήσουν σε ερεθισμούς του δέρματος ή σε εγκαύματα.
- e) **Μη χρησιμοποιείτε συσσωρευτές που έχουν καταστραφεί ή τροποποιηθεί.** Σύσσωρευτές που έχουν καταστραφεί ή τροποποιηθεί μπορεί να έχουν απρόβλεπτη συμπεριφορά και να οδηγήσουν σε φωτιά, έκρηξη ή κίνδυνο τραυματισμού.
- f) **Μην εκθέτετε τους συσσωρευτές σε φωτιά ή πολύ υψηλές θερμοκρασίες.** Η φωτιά ή θερμοκρασίες άνω των 130 °C (265 °F) μπορεί να προκαλέσουν έκρηξη.
- g) **Τηρείτε όλες τις οδηγίες περί φόρτισης και μην φορτίζετε ποτέ το συσσωρευτή ή το επαναφορτιζόμενο εργαλείο εκτός του θερμοκρασιακού εύρους που ορίζεται στις οδηγίες χρήσης.** Η εσφαλμένη φόρτιση ή η φόρτιση εκτός του επιτρεπόμενου θερμοκρασιακού εύρους μπορούν να καταστρέψουν το συσσωρευτή και να αυξήσουν τον κίνδυνο πυρκαγιάς.
- 6) Εξυπηρέτηση**
- a) **Δώστε το ηλεκτρικό εργαλείο σας για επισκευή από άριστα εκπαιδευμένο προσωπικό και με γνήσια ανταλλακτικά.** Έτσι εξασφαλίζετε τη διατήρηση της ασφάλειας του ηλεκτρικού εργαλείου.

- b) **Ποτέ μη συντηρείτε κατεστραμμένους συσσωρευτές.** Ολόκληρη η συντήρηση των συσσωρευτών πρέπει να πραγματοποιείται μόνο από τον κατασκευαστή ή εξουσιοδοτημένα σημεία εξυπηρέτησης πελατών.

1.3 Οδηγίες ασφαλείας

ROTIGER CL:

Όταν εκτελείτε εργασίες, στις οποίες το εξάρτημα εργασίας μπορεί να συναντήσει καλυμμένους ηλεκτρικούς αγωγούς, κρατάτε το εργαλείο από τις μονωμένες επιφάνειες λαβής. Η επαφή μ' έναν ηλεκτροφόρο αγωγό μπορεί να θέσει επίσης τα μεταλλικά μέρη του εργαλείου υπό τάση και να προκαλέσει μια ηλεκτροπληξία.

Στερεώστε και ασφαλίστε το επεξεργαζόμενο κομμάτι με σφιχτήρες ή με άλλο τρόπο σε ένα σταθερό υποστήριγμα. Όταν κρατάτε το επεξεργαζόμενο κομμάτι μόνο με το χέρι ή πάνω στο σώμα σας, δεν είναι σταθερό, πράγμα που μπορεί να οδηγήσει σε απώλεια του ελέγχου.

Αφαιρέστε την μπαταρία από το εργαλείο, πριν πραγματοποιηθεί μία ρύθμιση ή μία συντήρηση.

Σιγουρευτείτε ότι έχει απενεργοποιηθεί το εργαλείο κατά την τοποθέτηση της μπαταρίας.



ΠΡΟΣΟΧΗ! Μην κοιτάτε την αναμμένη φωτοδιόδο.

Εάν το εργαλείο χαλάσει αφαιρέστε την επαναφορτιζόμενη μπαταρία από αυτό.

Κατά την εργασία με το εργαλείο σας να φοράτε πάντοτε προστατευτικά γυαλιά, γάντια εργασίας και σταθερά παπούτσια!

Βεβαιωθείτε, ότι στη θέση που πρόκειται να εργαστείτε, δε βρίσκονται καλώδια ρεύματος, σωλήνες νερού ή αερίου (π.χ. με τη βοήθεια ενός ανιχνευτή μετάλλων).

Κατά το πριόνισμα σωλήνων νερού βεβαιωθείτε, ότι οι σωλήνες δεν εμπεριέχουν καθόλου νερό.

Σε περίπτωση που πρόκειται να εργαστείτε για μεγαλύτερο χρονικό διάστημα, φορέστε οπωσδήποτε ωτασπίδες. Η επίδραση για μεγαλύτερο χρονικό διάστημα υψηλής ηχητικής στάθμης μπορεί να οδηγήσει σε βλάβη της ακοής.

Δεν επιτρέπεται να γίνεται επεξεργασία υλικών, που επεξεργαζόμενα δημιουργούν επικίνδυνες για την υγεία σκόνης ή ατμούς (π.χ. αμίαντος).

Κατά τη διάρκεια της επεξεργασίας μην πιάνετε κάτω από το επεξεργαζόμενο κομμάτι.

Μην προσπαθήσετε να πριονίσετε πολύ μικρά επεξεργαζόμενα κομμάτια.

Σφίγγετε καλά το επεξεργαζόμενο κομμάτι. Μη στηρίζετε σε καμία περίπτωση το επεξεργαζόμενο κομμάτι με το χέρι ή το πόδι.

Χρησιμοποιείτε μόνο κοφτερές και άφθαρτες πριονόλαμες. Μη χρησιμοποιείτε ραγισμένες ή παραμορφωμένες πριονόλαμες.

Κατά το πριόνισμα πρέπει ο οδηγός να ακουμπά με σιγουριά πάνω στο επεξεργαζόμενο κομμάτι.

Κρατάτε το εργαλείο πάντοτε καλά με τα δύο χέρια από τις προβλεπόμενες χειρολαβές, να στέκεστε σταθερά και να εργάζεστε συγκεντρωμένοι.

Κίνδυνος τραυματισμού από την κοφτερή πριονόλαμα.

Μην πιάνετε την κινούμενη πριονόλαμα!

Απομακρύνετε τα γρέζια και όμοια υλικά μόνον, όταν το εργαλείο είναι ακινητοποιημένο.

Σε περίπτωση μη χρήσης απομακρύνετε την μπαταρία από το εργαλείο.

Μείωση επιβάρυνσης από σκόνη:



ΠΡΟΕΙΔΟΠΟΙΗΣΗ - Ορισμένα είδη σκόνης που παράγονται κατά τη λείανση με γυαλόχαρτο, κατά το πριόνισμα, τρύπημα και με άλλες εργασίες, περιέχουν χημικές ουσίες, οι οποίες είναι γνωστό, ότι μπορεί να προξενήσουν καρκίνο, γενετικές ανωμαλίες ή άλλες βλάβες της αναπαραγωγής. Μερικά παραδείγματα αυτών των χημικών ουσιών είναι:

- Μόλυβδος από μολυβδόχα επιχρίσματα,
- ορυκτή σκόνη από δομικούς λίθους, τσιμέντο και άλλα υλικά τοιχοποιίας και
- αρσενικό και χρώμιο από χημικά επεξεργασμένο ξύλο.

Ο κίνδυνος που διατρέχετε από αυτήν την επιβάρυνση, εξαρτάται από το πόσο συχνά εκτελείτε αυτήν την εργασία. Για να μειώσετε την επιβάρυνση από αυτές τις χημικές ουσίες: Εργάζεστε σε έναν καλά αεριζόμενο χώρο φορώντας έναν εγκεκριμένο εξοπλισμό προστασίας, όπως π.χ. μάσκες προστασίας από τη σκόνη, οι οποίες είναι κατασκευασμένες έτσι, ώστε να φιλτράρουν τα μικροσκοπικά μικρά σωματίδια.

Αυτό ισχύει επίσης και για ειδή σκόνης άλλων υλικών, όπως π.χ. ορισμένα είδη ξυλείας (όπως σκόνη δρυός ή οξιάς), μέταλλα, αμίαντος. Άλλες γνωστές ασθένειες είναι π.χ. αλλεργικές αντιδράσεις, νοσήματα του αναπνευστικού συστήματος. Μην αφήνετε την σκόνη να εισχωρήσει στο σώμα.

Προσέξτε τις οδηγίες που ισχύουν για το υλικό, το προσωπικό, την περίπτωση εφαρμογής και το σημείο χρήσης και τους εθνικούς κανονισμούς (π.χ. κανονισμοί εργασιακής ασφάλειας, απόρριψη).

Συλλέξτε τα σωματίδια που προκύπτουν στο σημείο της δημιουργίας τους, αποφύγετε τις συσσωρεύσεις στον περιβάλλοντα χώρο.

Χρησιμοποιείτε κατάλληλο για ειδικές εργασίες πρόσθετο εξοπλισμό. Έτσι φθάνουν λιγότερα σωματίδια ανεξέλεγκτα στο περιβάλλον.

Χρησιμοποιείτε ένα κατάλληλο σύστημα αναρρόφησης σκόνης.

Μειώστε την επιβάρυνση από τη σκόνη με τους εξής τρόπους:

- στρέφοντας τα εξερχόμενα σωματίδια και τη σκόνη απαερίων του εργαλείου όχι πάνω σας ή προς άτομα που βρίσκονται κοντά σας ή πάνω σε συσσωρευμένη σκόνη,
- χρησιμοποιώντας μία εγκατάσταση αναρρόφησης και/ή μία συσκευή καθαρισμού του αέρα,
- αεριζοντας καλά τον χώρο εργασίας και διατηρώντας τον καθαρό αναρροφώντας τους ρύπους. Το σκούπισμα ή το ξεφύσημα στροβιλίζει τη σκόνη.
- Αναρροφάτε ή πλένετε την ενδυμασία προστασίας. Μην ξεφουσάτε, χτυπάτε ή καθαρίζετε με βούρτσες.

Φορτιστή και Συσσωρευτή:

Αυτός ο φορτιστής δεν προβλέπεται για χρήση από παιδιά και άτομα με περιορισμένες φυσικές, αισθητήριες ή διανοητικές ικανότητες ή με έλλειψη εμπειρίας και ανεπαρκείς γνώσεις.

Αυτός ο φορτιστής μπορεί να χρησιμοποιηθεί από παιδιά από 8 ετών και πάνω καθώς και από άτομα με περιορισμένες φυσικές, αισθητήριες ή διανοητικές ικανότητες ή με έλλειψη εμπειρίας και ανεπαρκείς γνώσεις, όταν επιβλέπονται από ένα υπεύθυνο για την ασφάλειά τους άτομο ή έχουν από αυτό καθοδηγηθεί σχετικά με την ασφαλή εργασία με το φορτιστή και τους συνυφασμένους με αυτή κινδύνους. Διαφορετικά υπάρχει κίνδυνος λαθεμένου χειρισμού και τραυματισμού.

Επιβλέπετε τα παιδιά κατά τη χρήση, τον καθαρισμό και τη συντήρηση. Έτσι εξασφαλίζεται, ότι τα παιδιά δε θα παίξουν με το φορτιστή.

Μη φορτίσετε καμία μη επαναφορτιζόμενη μπαταρία.



Προειδοποίηση από επικίνδυνη ηλεκτρική τάση!!



Χρησιμοποιείτε το φορτιστή μόνο σε καλυμμένους χώρους!



Προστατεύετε το φορτιστή σας από την υγρασία!

Μην επιτρέψετε ποτέ τη χρήση της συσκευής σε παιδιά. Τα παιδιά πρέπει να επιβλέπονται, για να εξασφαλίζεται, ότι δεν παίζουν με το εργαλείο.

Κρατάτε τα παιδιά μακριά από το φορτιστή και από την περιοχή εργασίας!

Φυλάγεται το φορτιστή σας έτσι, ώστε να είναι απρόσιτος για τα παιδιά!

Σε περίπτωση εμφάνισης καπνού ή φωτιάς στο φορτιστή τραβήξτε αμέσως το φις από την πρίζα!

Μην τοποθετείτε κανένα αντικείμενο στις σχισμές αερισμού του φορτιστή – Κίνδυνος ηλεκτροπληξίας ή βραχυκυκλώματος!

Μη φορτίζετε εκ νέου μια εντελώς φορτισμένη μπαταρία!



Προστατέψτε τις μπαταρίες από την υγρασία!



Μην εκθέτετε τις μπαταρίες στη φωτιά!

Μη χρησιμοποιείτε καμία ελαττωματική ή παραμορφωμένη μπαταρία!

Σε χώρους με υψηλή επιβάρυνση μεταλλικής σκόνης δεν επιτρέπεται φόρτιση μπαταριών με φορτιστές AIR COOLED.

Μην ανοίγετε τις μπαταρίες!

Μην ακουμπάτε ή βραχυκυκλώνετε τις επαφές των μπαταριών!



Από τις ελαττωματικές μπαταρίες ιόντων λιθίου (Li-Ion) μπορεί να εξέλθει ένα καυστικό υγρό!



Σε περίπτωση που χυθεί το υγρό της μπαταρίας και έρθει σε επαφή με το δέρμα σας, ξεπλύνετε το δέρμα σας αμέσως με πολύ νερό. Σε περίπτωση που πέσει υγρό της μπαταρίας στα μάτια σας, πλύνετε τα μάτια σας με καθαρό νερό και πηγαίνετε χωρίς καθυστέρηση στο γιατρό!

Μεταφορά των μπαταριών ιόντων λιθίου: Οι περιεχόμενες μπαταρίες ιόντων λιθίου υπόκεινται στις απαιτήσεις των επικίνδυνων αγαθών. Οι μπαταρίες μπορούν να μεταφερθούν οδικώς από το χρήστη χωρίς άλλους όρους. Όταν, όμως, οι μπαταρίες αποστέλλονται από τρίτους (π.χ. αεροπορικώς ή με εταιρία μεταφορών) πρέπει να τηρούνται διάφορες ιδιαίτερες απαιτήσεις για τη συσκευασία και τη σήμανση. Εδώ πρέπει, κατά την προετοιμασία του υπό αποστολή τεμαχίου, να ζητηθεί οπωσδήποτε και η συμβουλή ενός ειδικού για επικίνδυνα αγαθά. Να αποστέλλετε τις μπαταρίες μόνο όταν το περίβλημα είναι άθικτο. Να κολλάτε τις γυμνές επαφές με κολητική ταινία και να συσκευάζετε την μπαταρία κατά τέτοιο τρόπο, ώστε αυτή να μην κουνιέται μέσα στη συσκευασία. Παρακαλούμε να λαμβάνετε επίσης υπόψη σας και τυχόν πιο αυστηρές εθνικές διατάξεις.

2 Τεχνικά δεδομένα ROTIGER CL

Τάση μπαταρίας	18 V
Αριθμός παλινδρομήσεων χωρίς φορτίο	0-2700 min ⁻¹ (spm)
Μήκος παλινδρόμησης	32 mm/ 1,26 in
μέγ. βάθος κοπής ξύλο	250 mm/ 10,2 in
μέγ. βάθος κοπής μεταλλικά	Ράβδος ●: 20 mm/ 0,8 in Σωλήνας ○: 140 mm/ 5,5 in
Βάρος (με τη μικρότερη μπαταρία).....	3,2 kg/ 7,05 lbs
Πίεση ηχητικού επιπέδου (L _{PA})	77 dB (A) K _{PA} 5 dB (A)

Ισχύς ηχητικού επιπέδου (L_{WA}).....88 dB (A) | K_{WA} 5 dB (A)

Η στάθμη θορύβου κατά την εργασία ενδέχεται να υπερβεί την τιμή 80 dB (A). Φοράτε προστατευτικά ακοής! Εξακριβωση τιμών μέτρησης σύμφωνα με EN 62841-1.

Συνολική τιμή κραδασμών (διανυσματικό άθροισμα τριών κατευθύνσεων):

Τιμή εκπομπής κραδασμών, πριόνισμα μοριοσανίδων ($a_{h,B}$).....26,7 m/s² | $K_{h,B}$ = 1,5m/s²

Τιμή εκπομπής κραδασμών, πριόνισμα ξύλινων δοκών ($a_{h,WB}$)27,5 m/s² | $K_{h,WB}$ = 1,5m/s²

Επιτρεπτόμενες θερμοκρασίες περιβάλλοντος κατά τη λειτουργία: -20 °C έως 50 °C (περιορισμένη απόδοση σε θερμοκρασίες κάτω από 0 °C). Επιτρεπτόμενες θερμοκρασίες κατά την αποθήκευση: 0 °C έως 30 °C.

Οι συνολικές τιμές κραδασμών και οι τιμές εκπομπών θορύβου που αναφέρονται στις παρούσες οδηγίες μετρήθηκαν σύμφωνα με τυποποιημένη διαδικασία μέτρησης και μπορούν να χρησιμοποιηθούν για σύγκριση ενός ηλεκτρικού εργαλείου με ένα άλλο. Μπορούν επίσης να χρησιμοποιηθούν για προκαταρκτική αξιολόγηση της επιβάρυνσης.



Οι αναφερόμενες εκπομπές κραδασμών και θορύβου μπορεί να αποκλίνουν κατά τη χρήση του ηλεκτρικού εργαλείου στην πράξη, ανάλογα με τον τρόπο χρήσης του ηλεκτρικού εργαλείου, και ιδιαίτερα, με τον τρόπο επεξεργασίας του κατεργαζόμενου τεμαχίου. Καθορίστε πρόσθετα μέτρα ασφαλείας για την προστασία του χειριστή, τα οποία στηρίζονται σε μια εκτίμηση της επιβάρυνσης λόγω κραδασμών υπό τις πραγματικές συνθήκες χρήσης (για το σκοπό αυτό πρέπει να ληφθούν υπόψη όλα τα τμήματα του κύκλου λειτουργίας, για παράδειγμα τα χρονικά διαστήματα κατά τα οποία το ηλεκτρικό εργαλείο είναι απενεργοποιημένο, και αυτά κατά τα οποία, αν και είναι ενεργοποιημένο, λειτουργεί χωρίς φορτίο).

3 Τεχνικά δεδομένα φορτιστή και συσσωρευτή (D)

Συσσωρευτής:

U = Τάση

C = Ονομαστική Χωρητικότητα

W = Βάρος

Ic = Ρεύμα φόρτισης

t = Διάρκεια φόρτισης (90% πλήρης)

Τάση φόρτισης..... 20,75 V DC

Θερμοκρασία φόρτισης..... 0° - 50° C

Μέγ. θερμοκρασία εκφόρτισης..... 5° - 50° C

Πριν την πρώτη χρήση φορτίστε πλήρως την επαναφορτιζόμενη μπαταρία!

Φορτιστή:

U1 = Τάση εισόδου

f1 = Συχνότητα εισόδου

P1 = Ισχύς εισόδου

U2 = Τάση φόρτισης

I2 = Μέγ. ρεύμα φόρτισης

Nc = Αριθμός των στοιχείων μπαταρίας

W = Βάρος

! Οσέξτε την τάση του δικτύου! Βλέπε φορτιστή πινακίδα!

4 Λειτουργία της μονάδας (A)

4.1 Επισκόπηση (A)

- | | |
|--|--|
| 1 Βίδα σύσφιξης | 8 Κουμπί σταθεροποίησης (συνεχής λειτουργία) |
| 2 Οδηγός | 9 Πληκτροδιακόπτης |
| 3 Διάταξη σύσφιξης της πριονόλαμας | 10 Πίσω χειρολαβή |
| 4 Φως εργασίας φωτοδιόδου (LED) | 11 Απασφάλιση επαναφορτιζόμενης μπαταρίας |
| 5 Μοχλός της διάταξης σύσφιξης της πριονόλαμας | 12 Επαναφορτιζόμενη μπαταρία |
| 6 Μπροστινή χειρολαβή | 13 Διάταξη συγκράτησης σωλήνα με αλυσίδα |
| 7 Κουμπί ενεργοποίησης κλειδώματος | |

4.2 Συναρμολόγηση, θέση σε λειτουργία, ρύθμιση (B-C)



Αφαιρέστε την μπαταρία από τη μηχανή, πριν πραγματοποιηθεί μία ρύθμιση ή μία συντήρηση!

Μπαταρία:

Αφαίρεση:

- ➔ Πατήστε το πλήκτρο για την απασφάλιση της μπαταρίας (11) και τραβήξτε έξω την μπαταρία (12) προς τα εμπρός.

Τοποθέτηση:

- ➔ Σπρώξτε πάνω την μπαταρία (12) μέχρι να ασφαλίσει.

Τοποθέτηση, αφαίρεση της πριονόλαμας (B):



Μην ακουμπήσετε αμέσως μετά την εργασία την πριονόλαμα, επειδή μπορεί να είναι εξαιρετικά ζεστή και να προκαλέσει εγκαύματα του δέρματος!

- ➔ Γυρίστε και κρατήστε το μοχλό (5) της διάταξης σύσφιξης της πριονόλαμας προς τα επάνω.
- ➔ Τοποθετήστε την πριονόλαμα μέχρι τέρμα ή αφαιρέστε την.
- ➔ Αφήστε το μοχλό (5) ελεύθερο.
- ➔ Ελέγξτε την ασφαλή προσαρμογή της πριονόλαμας.

Εισαγωγή της διάταξης συγκράτησης σωλήνα με αλυσίδα (C1):

- ➔ Ξεβιδώστε τη βίδα σύσφιξης (1).
- ➔ Ωθήστε τη συσκευή ROTIGER CL πάνω στη διάταξη συγκράτησης σωλήνα με αλυσίδα (13) μέχρι να τερματίσει, έτσι ώστε η βίδα σύσφιξης (1) να μπορεί να στερεωθεί στην αυλάκωση.
- ➔ Με τη βίδα σύσφιξης ακινητοποιήστε τη διάταξη συγκράτησης σωλήνα με αλυσίδα.

4.3 Χειρισμός

Ενεργοποίηση και απενεργοποίηση, αριθμός διαδρομών:

Κλειδώμα λειτουργίας (7):

 Πληκτροδιακόπτης (9) ασφαλισμένος.

 Πληκτροδιακόπτης (9) απασφαλισμένος.

Ενεργοποίηση, αριθμός στροφών: Πιέστε τον πληκτροδιακόπτη (9). Ο αριθμός των διαδρομών μπορεί να αλλάξει, πατώντας τον πληκτροδιακόπτη.

Απενεργοποίηση: Αφήστε τον πληκτροδιακόπτη (9) ελεύθερο.

Συνεχής λειτουργία: Με πατημένο τον πληκτροδιακόπτη (9) πιέστε μέσα το κουμπί σταθεροποίησης (8) και αφήστε ελεύθερο τον πληκτροδιακόπτη. Για την απενεργοποίηση πατήστε ξανά τον πληκτροδιακόπτη (9) και αφήστε τον μετά ελεύθερο.



Σε περίπτωση συνεχούς λειτουργίας το εργαλείο εξακολουθεί να λειτουργεί, αν σας ξεφύγει από το χέρι. Γι' αυτό να κρατάτε το εργαλείο πάντοτε καλά με τα δύο χέρια από τις προβλεπόμενες χειρολαβές, να στέκεστε σταθερά και να εργάζεστε συγκεντρωμένοι!

Αδιαβάθητη ρύθμιση του αριθμού των παλινδρομήσεων:

Ο αριθμός των παλινδρομήσεων μπορεί να αλλάξει αδιαβάθητα, πατώντας κάθε φορά με διαφορετική δύναμη τον πληκτροδιακόπτη (9), και έτσι να προσαρμοστεί στο υλικό και στις συνθήκες εργασίας.

Υποδείξεις εργασίας:

Πριόνισμα:

Χρησιμοποιήστε μια πριονόλαμα κατάλληλη για το υλικό που πρόκειται να πριονίσετε.

Πιέστε το εργαλείο με τον οδηγό (2) πάνω στο επεξεργαζόμενο κομμάτι. Πρώτα ενεργοποιήστε το εργαλείο και μετά οδηγήστε την πριονόλαμα πάνω στο επεξεργαζόμενο κομμάτι.

Με την κινούμενη πριονόλαμα μην ακουμπήσετε κανένα αντικείμενο ή το έδαφος (κίνδυνος κλοσήματος, σπάσιμο της πριονόλαμας!).

Προσαρμόστε τον αριθμό των παλινδρομήσεων στο υλικό που πρόκειται να πριονίσετε.

Αποφεύγετε την υπερβολική πίεση πάνω στην πριονόλαμα (ιδιαίτερα στις μακριές πριονόλαμες).

Σε περίπτωση μαγκώματος της πριονόλαμας απενεργοποιήστε αμέσως το εργαλείο. Ανοίξτε λίγο τη σχισμή πριονίσματος μ' ένα κατάλληλο αντικείμενο και αφαιρέστε το εργαλείο.

Μετά τον τερματισμό της τομής με το πριόνι, απενεργοποιήστε το εργαλείο και αφαιρέστε το από τη σχισμή πριονίσματος και εναποθέστε το, αφού πρώτα έχει ακινητοποιηθεί η πριονόλαμα (κίνδυνος κλοσήματος).

Διάταξη συγκράτησης σωλήνα με αλυσίδα (C2):

→ Τοποθετήστε τη διάταξη συγκράτησης σωλήνα με αλυσίδα πάνω στον σωλήνα.

! Ο μοχλός πρέπει να έχει βιδωθεί μέχρι να τερματίσει!



→ Τοποθετήστε την αλυσίδα γύρω από τον σωλήνα και αγκιστρώστε την.

→ Σφίξτε δεξιόστροφα τη διάταξη συγκράτησης σωλήνα με αλυσίδα. Υπόδειξη: Το σπειρώμα πρέπει να ξεβιδώνεται.

4.4 Φορτιστή και συσσωρευτή

(D)

Επισκόπηση:

- | | |
|-----------------------|--------------------------------------|
| 1 Μπαταρία | 4 Προειδοποιητική ένδειξη |
| 2 Θέση φόρτισης | 5 Πλήκτρο ένδειξης της χωρητικότητας |
| 3 Ένδειξη λειτουργίας | 6 Ένδειξη χωρητικότητας και σήμανσης |

Θέση σε λειτουργία:



Πριν τη θέση σε λειτουργία ελέγξτε, αν η τάση και η συχνότητα που αναφέρονται στην πινακίδα τύπου ταυτίζονται με τα στοιχεία του ηλεκτρικού σας δικτύου!

Συσκευές όπως αυτή, οι οποίες παράγουν συνεχές ρεύμα, μπορούν να επηρεάσουν τους απλούς μικροαυτόματους διακόπτες προστασίας. Χρησιμοποιείτε τον τύπο F ή καλύτερο, με ένα ρεύμα ενεργοποίησης το πολύ 30 mA.



Πριν τη θέση σε λειτουργία του φορτιστή βεβαιωθείτε, ότι οι σχισμές αερισμού είναι ελεύθερες. Ελάχιστη απόσταση από άλλα αντικείμενα 5 cm!

Αυτοέλεγχος:

→ Τοποθετήστε το φως (ρευματολήπτη) στην πρίζα.

Η προειδοποιητική ένδειξη (4) και η ένδειξη λειτουργίας (3) ανάβουν διαδοχικά περίπου για 1 δευτερόλεπτο, ο ενσωματωμένος ανεμιστήρας λειτουργεί περίπου για 5 δευτερόλεπτα.

Μπαταρία:

Φορτίστε την μπαταρία πριν από τη χρήση (1).

Φορτίστε ξανά την μπαταρία σε περίπτωση πώσης της ισχύος.

Η ιδανική θερμοκρασία φύλαξης βρίσκεται μεταξύ 10 °C και 30 °C. Η επιτρεπτή θερμοκρασία φόρτισης βρίσκεται μεταξύ 0 °C και 50 °C.

Οι μπαταρίες **ιόντων λιθίου** έχουν μια ένδειξη χωρητικότητας και σήμανσης (6):

→ (5) Πατήστε το πλήκτρο και η κατάσταση φόρτισης εμφανίζεται μέσω των φωτοδιόδων LED.

Όταν μια φωτοδιόδος (LED) αναβοσβήνει, είναι η μπαταρία σχεδόν άδεια και πρέπει να επαναφορτιστεί

Χειρισμός:

Φόρτιση της μπαταρίας:

→ Σπρώξτε την μπαταρία εντελώς, μέχρι τέρμα στη θέση φόρτισης (2).



Η ένδειξη λειτουργίας (3) αναβοσβήνει.

Φόρτιση διατήρησης:

Όταν ολοκληρωθεί η φόρτιση, περνά ο φορτιστής αυτόματα στη φόρτιση διατήρησης.

Η μπαταρία μπορεί να παραμείνει στο φορτιστή και βρίσκεται έτσι πάντοτε σε ετοιμότητα λειτουργίας.



Η ένδειξη λειτουργίας (3) ανάβει συνεχώς.

Βλάβη:

• Η προειδοποιητική ένδειξη (4) ανάβει συνεχώς



Η μπαταρία δε φορτίζεται. Η θερμοκρασία είναι πολύ υψηλή/πολύ χαμηλή. Όταν η θερμοκρασία της μπαταρίας βρίσκεται μεταξύ 0 °C και 50 °C, αρχίζει η διαδικασία της φόρτισης αυτόματα.

- Η προειδοποιητική ένδειξη (4) αναβοσβήνει.

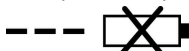

Ελαττωματική μπαταρία. Αφαιρέστε την μπαταρία αμέσως από τον φορτιστή.

Η μπαταρία δε σπρώχτηκε σωστά στη θέση φόρτισης (2).

5 Φροντίδα και συντήρηση

ROTIGER CL:

Ξεφουσάτε το εργαλείο τακτικά μέσα από τις πίσω σχισμές αερισμού με πεπιεσμένο αέρα.

Καθαρίζετε τακτικά τη διάταξη ταχυσύσφιξης της προιονόλαμας (3) και ξεφουσάτε την με πεπιεσμένο αέρα. Δε χρειάζεται λάδωμα ή γρασάρισμα.

Φορτιστή:

Οι επισκευές στο φορτιστή επιτρέπεται να διενεργούνται μόνον από ηλεκτροτεχνίτες!

Όταν το καλώδιο σύνδεσης στο δίκτυο του ρεύματος αυτού του εργαλείου χαλάσει, για την αποφυγή κινδύνων, πρέπει να αντικατασταθεί από τον κατασκευαστή ή το τμήμα εξυπηρέτησης πελατών του κατασκευαστή ή από ένα άτομο με τα αντίστοιχα προσόντα.

6 Αξεσουάρ

Μπορείτε να βρείτε κατάλληλα αξεσουάρ στον κύριο κατάλογο ή στο www.rothenberger.com

7 Εξυπηρέτηση πελατών

Εξυπηρέτηση πελατών Τα σημεία σέρβις ROTHENBERGER είναι στη διάθεσή σας για να σας εξυπηρετήσουν (δείτε τον κατάλογο ή στο Ίντερνετ) και ανταλλακτικά και σέρβις είναι διαθέσιμα από τα ίδια σημεία σέρβις. Παραγγείλετε τα αξεσουάρ και τα ανταλλακτικά σας από το συνεργαζόμενο εξειδικευμένο κατάστημα ή μέσω της ανοικτής επικοινωνίας για RO SERVICE+ online: ☎ + 49 (0) 61 95/ 800 8200 📠 + 49 (0) 61 95/ 800 7491 ✉ service@rothenberger.com - www.rothenberger.com

8 Απορριμματική διαχείριση

Κάποια τεμάχια της συσκευής είναι αξιοποιήσιμα υλικά και μπορούν να περάσουν σε ανακύκλωση. Γι αυτόν το σκοπό υπάρχουν πιστοποιημένες εταιρείες ανακύκλωσης με ειδική άδεια. Για μια σωστή και φιλική προς το περιβάλλον διάθεση αποβλήτων των μη αξιοποιήσιμων υλικών (π.χ. ηλεκτρονικών απορριμμάτων) απευθυνθείτε στην αρμόδια υπηρεσία αποβλήτων.

Μεταχειρισμένοι ανταλλακτικοί συσσωρευτές δεν επιτρέπεται να αποσύρονται σε φωτιά ή στα οικιακά απορρίμματα. Ο αρμόδιος αντιπρόσωπος σας προσφέρει οικολογική απόσυρση μεταχειρισμένων συσσωρευτών.

Μόνο για χώρες E.E.:



Μην αποσύρετε ηλεκτρικές συσκευές στα οικιακά απορρίμματα! Σύμφωνα με την Ευρωπαϊκή Οδηγία 2012/19/EU περί ηλεκτρικών και ηλεκτρονικών παλιών συσκευών και την εφαρμογή της σε εθνικό δίκαιο πρέπει οι άχρηστες πλέον ηλεκτρικές συσκευές να συλλέγονται ξεχωριστά και να καταλήγουν σε ανακύκλωση φιλική προς το περιβάλλον.

1	Правила техники безопасности	257
1.1	Применение по назначению	257
1.2	Общие указания по технике безопасности для электроинструментов	257
1.3	Правила техники безопасности.....	260
2	Технические характеристики ROTIGER CL	263
3	Технические характеристики зарядное устройство и аккумулятор (D)	263
4	Функции устройства	264
4.1	Обзор (A)	264
4.2	Монтаж, ввод в эксплуатацию, регулировка (B-C)	264
4.3	Выполнение обжима.....	264
4.4	Зарядное устройство и аккумулятор (D).....	265
5	Уход и техническое обслуживание.....	266
6	Принадлежности	266
7	Обслуживание клиентов	267
8	Утилизация.....	267

Специальные обозначения в этом документе:



Опасность!

Этот знак предупреждает о возможной травмоопасности.



Внимание!

Этот знак предупреждает о травмоопасности или опасности для окружающей среды.



Необходимость действия

1.1 Применение по назначению

Ответственность за любой ущерб, связанный с применением инструмента по непредусмотренному назначению, целиком ложится на пользователя.

Необходимо соблюдать общепринятые правила техники безопасности, а также указания, прилагаемые к данной инструкции.

ROTIGER CL

Инструмент предназначен для пиления древесины, металлов, пластмасс или материалов типа эбонита, стеклопластика и т.д. При использовании в условиях чрезмерного износа (например, укладка и ремонт паркета) гарантийные обязательства действуют в ограниченном объеме.

Следует использовать только оригинальные аккумуляторные блоки и принадлежности ROTHENBERGER или CAS (Cordless Alliance System).

Зарядное устройство и аккумулятор:

Зарядные устройства предназначены только для зарядки аккумуляторных блоков ROTHENBERGER и CAS (Cordless Alliance System).

Данный прибор не должен использоваться лицами, которые не состояниии справиться с ним в силу своих ограниченных физических, психических или сенсорных возможностей, а также в силу отсутствия знаний и/или опыта. Это возможно, только если эти лица находятся под наблюдением человека, ответственного за их безопасность, или получили соответствующие указания по использованию прибора.

Категорически запрещается выполнять зарядку неподзаряжаемых батарей. Опасность взрыва!

Обозначенные «CAS» аккумуляторные блоки на 100 % совместимы с устройствами CAS (Cordless Alliance System). Для выбора нужного вам инструмента обратитесь к нашему ближайшему дилеру. Соблюдайте инструкции по использованию соответствующих инструментов.

1.2 Общие указания по технике безопасности для электроинструментов



ПРЕДУПРЕЖДЕНИЕ! Прочитайте все указания по технике безопасности, инструкции, иллюстрации и спецификации, предоставленные вместе с настоящим электроинструментом.

Несоблюдение каких-либо из указанных ниже инструкций может стать причиной поражения электрическим током, пожара и/или тяжелых травм.

Сохраняйте эти инструкции и указания для будущего использования.

Использованное в настоящих инструкциях и указаниях понятие «электроинструмент» распространяется на электроинструмент с питанием от сети (с сетевым шнуром) и на аккумуляторный электроинструмент (без сетевого шнура).

1) Безопасность рабочего места

- a) **Содержите рабочее место в чистоте и хорошо освещенным.** Беспорядок или неосвещенные участки рабочего места могут привести к несчастным случаям.
- б) **Не работайте с этим электроинструментом во взрывоопасном помещении, в котором находятся горючие жидкости, воспламеняющиеся газы или пыль.** Электроинструменты искрят, что может привести к воспламенению пыли или паров.
- в) **Во время работы с электроинструментом не допускайте близко к Вашему рабочему месту детей и посторонних лиц.** Отвлечшись, Вы можете потерять контроль над электроинструментом.

2) Электрическая безопасность

- a) **Штепсельная вилка электроинструмента должна подходить к штепсельной розетке. Ни в коем случае не изменяйте штепсельную вилку. Не применяйте переходные штекеры для электроинструментов с защитным заземлением.** Неизменные штепсельные вилки и подходящие штепсельные розетки снижают риск поражения электротокком.

- б) **Предотвращайте телесный контакт с заземленными поверхностями, как то: с трубами, элементами отопления, кухонными плитами и холодильниками.** При заземлении Вашего тела повышается риск поражения электротоком.
 - в) **Защищайте электроинструмент от дождя и сырости.** Проникновение воды в электроинструмент повышает риск поражения электротоком.
 - г) **Не разрешается использовать шнур не по назначению, например, для транспортировки или подвески электроинструмента, или для вытягивания вилки из штепсельной розетки. Защищайте шнур от воздействия высоких температур, масла, острых кромок или подвижных частей электроинструмента.** Поврежденный или спутанный шнур повышает риск поражения электротоком.
 - д) **При работе с электроинструментом под открытым небом применяйте пригодные для этого кабели-удлинители.** Применение пригодного для работы под открытым небом кабеля-удлинителя снижает риск поражения электротоком.
 - е) **Если невозможно избежать применения электроинструмента в сыром помещении, подключайте электроинструмент через устройство защитного отключения.** Применение устройства защитного отключения снижает риск электрического поражения.
- 3) Безопасность людей**
- а) **Будьте внимательны, следите за тем, что Вы делаете и выполняйте работу с электроинструментом обдуманно. Не пользуйтесь прибором в усталом состоянии или если Вы находитесь под действием наркотиков, алкоголя или лекарств.** Момент невнимательности при работе с прибором может привести к серьезным травмам.
 - б) **Применяйте средства индивидуальной защиты и всегда защитные очки.** Использование средств индивидуальной защиты, как то: защитной маски, обуви на нескользящей подошве, защитного шлема или средств защиты органов слуха, в зависимости от вида работы с электроинструментом снижает риск получения травм.
 - в) **Предотвращайте непреднамеренное включение электроинструмента. Перед подключением электроинструмента к электропитанию и/или к аккумулятору убедитесь в выключенном состоянии электроинструмента.** Удержание пальца на выключателе при транспортировке электроинструмента и подключение к сети питания включенного электроинструмента чревато несчастными случаями.
 - г) **Убирайте установочный инструмент или гаечные ключи до включения электроинструмента.** Инструмент или ключ, находящийся во вращающейся части электроинструмента, может привести к травмам.
 - д) **Не принимайте неестественное положение корпуса тела. Всегда занимайте устойчивое положение и сохраняйте равновесие.** Благодаря этому Вы можете лучше контролировать электроинструмент в неожиданных ситуациях.
 - е) **Носите подходящую рабочую одежду. Не носите широкую одежду и украшения. Держите волосы и одежду вдали от движущихся частей.** Широкая одежда, украшения или длинные волосы могут быть затянuty вращающимися частями.
 - ж) **При наличии возможности установки пылеотсасывающих и пылесборных устройств проверяйте их присоединение и правильное использование.** Применение пылеотсоса может снизить опасность, создаваемую пылью.
 - з) **Хорошее знание электроинструментов, полученное в результате частого их использования, не должно приводить к самоуверенности и игнорированию техники безопасности обращения с электроинструментами.** Одно небрежное действие за долю секунды может привести к серьезным травмам.
- 4) Применение электроинструмента и обращение с ним**
- а) **Не перегружайте прибор. Используйте для Вашей работы предназначенный для этого электроинструмент.** С подходящим электроинструментом Вы работаете лучше и надежнее в указанном диапазоне мощности.
 - б) **Не пользуйтесь электроинструментом с неисправным выключателем.** Электроинструмент, не поддающийся включению или выключению, опасен и должен быть отремонтирован.

- в) **Перед тем как настраивать электроинструмент, заменять принадлежности или убирать электроинструмент на хранение, отключите штепсельную вилку от розетки сети и/или выньте, если это возможно, аккумулятор.** Эта мера предосторожности предотвращает непреднамеренное включение электроинструмента.
- г) **Храните электроинструменты в недоступном для детей месте. Не разрешайте пользоваться электроинструментом лицам, которые не знакомы с ним или не читали настоящих инструкций.** Электроинструменты опасны в руках неопытных лиц.
- д) **Тщательно ухаживайте за электроинструментом и принадлежностями. Проверьте безупречную функцию и ход движущихся частей электроинструмента, отсутствие поломок или повреждений, отрицательно влияющих на функцию электроинструмента. Поврежденные части должны быть отремонтированы до использования электроинструмента.** Плохое обслуживание электроинструментов является причиной большого числа несчастных случаев.
- е) **Держите режущий инструмент в заточенном и чистом состоянии.** Заботливо ухоженные режущие инструменты с острыми режущими кромками реже заклиниваются и их легче вести.
- ж) **Применяйте электроинструмент, принадлежности, рабочие инструменты и т.п. в соответствии с настоящими инструкциями. Учитывайте при этом рабочие условия и выполняемую работу.** Использование электроинструментов для непредусмотренных работ может привести к опасным ситуациям.
- з) **Держите ручки и поверхности захвата сухими и чистыми, следите чтобы на них чтобы на них не было жидкой или консистентной смазки.** Скользкие ручки и поверхности захвата препятствуют безопасному обращению с инструментом и не дают надежно контролировать его в непредвиденных ситуациях.
- 5) **Применение и обслуживание аккумуляторного инструмента**
 - а) **Заряжайте аккумуляторы только в рекомендуемых изготовителем зарядных устройствах.** На зарядном устройстве, предназначенном для определенного вида аккумуляторов, может возникнуть пожар, если его применяют для других типов аккумуляторов.
 - б)  **ВНИМАНИЕ! Используйте в электроинструментах только предусмотренные для этих инструментов аккумуляторы или батареи.** Использование других аккумуляторов может привести к Взрыву, травмам и пожарной опасности.
 - в) **Не храните неиспользуемый аккумулятор вместе с канцелярскими скрепками, монетами, ключами, гвоздями, винтами и другими маленькими металлическими предметами, которые могут замкнуть накоротко контакты.** Замыкание контактов аккумулятора может привести к ожогам или пожару.
 - г) **При неправильном применении из аккумулятора может вытечь жидкость. Избегайте контакта с ней. При случайном контакте смойте водой. При попадании жидкости в глаза немедленно обратитесь за помощью к врачу.** Вытекающая аккумуляторная жидкость может привести к раздражению кожи или ожогам.
 - д) **Не используйте поврежденный аккумулятор или аккумулятор модифицированной конструкции.** Эксплуатация поврежденных аккумуляторов и аккумуляторов модифицированной конструкции может иметь непредсказуемый характер и привести к возникновению пожара, взрыву или получению травм.
 - е) **Избегайте воздействия огня или повышенной температуры на аккумулятор.** Огонь и температура свыше 130 °C (265 °F) могут привести к взрыву.
 - ж) **Соблюдайте все указания по зарядке и ни при каких обстоятельствах не эксплуатируйте аккумулятор или электроинструмент, работающий от аккумулятора, при температуре, выходящей за пределы температурного диапазона, указанного в настоящем руководстве по эксплуатации.** Неправильная зарядка или зарядка при температуре, выходящей за пределы допустимого температурного диапазона, может привести к разрушению аккумулятора и возникновению пожара.
- 6) **Сервис**

- a) **Ремонт Вашего электроинструмента поручайте только квалифицированному персоналу и только с применением оригинальных запасных частей.** Этим обеспечивается безопасность электроинструмента.
- b) **Ни при каких обстоятельствах не осуществляйте техобслуживание поврежденного аккумулятора.** Все работы по техобслуживанию аккумулятора должен выполнять производитель или авторизованные сервисные центры.

1.3 Правила техники безопасности

ROTIGER CL:

При выполнении работ вблизи скрытой электропроводки держите инструмент только за изолированные поверхности. Контакт с токопроводящим кабелем может вызвать подачу напряжения на металлические части инструмента и стать причиной удара током.

Установите и надёжно зафиксируйте заготовку с помощью струбцин или иным образом на устойчивом основании. Устойчивость заготовки при её удерживании только рукой или корпусом тела не гарантирована, что может привести к потере контроля в ходе работы.

Перед началом каких-либо работ по регулировке или техническому обслуживанию извлеките аккумуляторный блок из электроинструмента.

Убедитесь в том, что электроинструмент при установке аккумуляторного блока выключен.



ВНИМАНИЕ! Не смотрите на горящую лампу.

В случае поломки инструмента извлеките из него аккумуляторный блок.

При работе с электроинструментом всегда надевайте защитные очки, рабочие перчатки и нескользящую обувь!

Убедитесь, что в том месте, где будут производиться работы, не проходят линии электро-, водо- и газоснабжения (например, с помощью металлоискателя).

При пилении водопроводных труб удостоверьтесь, что в них нет воды.

При длительной работе пользуйтесь средствами защиты от шума. Длительное воздействие высокого уровня шума может привести к нарушениям слуха.

Не допускается обработка материалов, выделяющих опасные для здоровья пыль или пары (в частности, асбеста).

Во время обработки не беритесь за заготовку снизу.

Не пытайтесь резать слишком маленькие заготовки.

Надёжно фиксируйте обрабатываемую деталь.

Ни в коем случае не подпирайте заготовку рукой или ногой.

Используйте только острые и неповрежденные пильные диски. Не используйте поврежденные пильные диски или пильные диски с измененной формой.

При пилении упор должен плотно прилегать к обрабатываемой детали.

Всегда крепко держите инструмент двумя руками за рукоятки, примите устойчивое положение и сконцентрируйте всё внимание на работе.

Опасность травмирования острым пильным полотном.

Не прикасайтесь к движущемуся пильному полотну! Удаляйте опилки и другой мусор только после полной остановки инструмента.

Если вы не используете инструмент, выньте из него аккумуляторный блок.

Снижение пылевой нагрузки:



ПРЕДУПРЕЖДЕНИЕ - пыль, образовавшаяся в результате шлифовки наждачной бумагой, распиливания, шлифовки, сверления и других видов работ, содержит химические вещества, вызывающие рак, врожденные дефекты или другие повреждения репродуктивной системы. Примеры таких химических веществ:

- свинец в краске с содержанием свинца,

- минеральная пыль со строительного кирпича, цемента и других веществ кирпичной кладки, а также
- мышьяк и хром из химически обработанной древесины.

Степень риска зависит от того, как часто вы выполняете этот вид работ. Чтобы уменьшить воздействие химических веществ: работайте в помещениях с достаточной вентиляцией и утвержденным личным защитным снаряжением, например, респиратор, разработанный специально для фильтрации микроскопических частиц.

Это также касается пыли от других материалов, например, некоторых видов дерева (древесная пыль дуба или бука), металла, асбеста. Другие известные заболевания — это, например, аллергические реакции, заболевания дыхательных путей. Не допускайте попадания пыли внутрь организма.

Соблюдайте директивы, относящиеся к вашим условиям, и национальные предписания, включая обрабатываемый материал, персонал, варианты применения и место проведения работ (например, положения об охране труда или об утилизации).

Обеспечьте удаление образующихся частиц, не допускайте образования отложений в окружающем пространстве.

Для специальных работ используйте подходящую оснастку. Это позволит сократить количество частиц, неконтролируемо выбрасываемых в окружающую среду.

Используйте подходящее устройство удаления пыли.

Для уменьшения пылевой нагрузки:

- не направляйте выбрасываемые из инструмента частицы и отработанный воздух на себя, находящихся рядом людей или на скопления пыли,
- используйте вытяжное устройство и/или воздухоочиститель,
- хорошо проветривайте рабочее место и содержите его в чистоте с помощью пылесоса. Подметание или продувка только поднимает пыль в воздух.
- Обрабатывайте пылесосом или стирайте защитную одежду. Не продувайте одежду воздухом, не выбивайте и не сметайте с нее пыль.

Зарядное устройство и аккумулятор:

Это зарядное устройство не предназначено для использования детьми и лицами с ограниченными физическими, сенсорными или умственными способностями или недостаточным опытом и знаниями. Пользоваться этим зарядным устройством детям в возрасте 8 лет и лицам с ограниченными физическими, сенсорными или умственными способностями или с недостаточным опытом и знаниями разрешается только под присмотром ответственного за их безопасность лица или если они прошли инструктаж на предмет надежного использования зарядного устройства и понимают, какие опасности исходят от него. Иначе существует опасность неправильного использования и получения травм.

Смотрите за детьми при пользовании, очистке и техническом обслуживании. Дети не должны играть с зарядным устройством.

Не заряжайте незаряжаемые батареи.



Предупреждение об опасном электрическом напряжении!



Используйте зарядное устройство только в помещениях!



Примите меры по защите зарядного устройства от попадания влаги!

Не допускать детей к использованию инструмента. Дети должны находиться под постоянным наблюдением, чтобы они не использовали прибор в качестве игрушки.

Не допускайте детей к зарядному устройству/в рабочую зону!

Храните зарядное устройство в недоступном для детей месте!

При появлении дыма в зарядном устройстве или его возгорании немедленно выньте вилку из розетки!

Не вставляйте никаких предметов в вентиляционные прорези зарядного устройства.

Опасность короткого замыкания или поражения электрическим током!

Не ставьте на зарядку полностью заряженный аккумуляторный блок!



Примите меры по защите аккумуляторного блока от попадания влаги!



Не подвергайте аккумуляторные блоки воздействию открытого огня!

Не используйте дефектные или деформированные аккумуляторные блоки!

Не заряжайте аккумуляторные Блоки зарядными устройствами С ВОЗДУШНЫМ ОХЛАЖДЕНИЕМ с зонах с высоким содержанием металлической пыли.

Не вскрывайте аккумуляторные блоки!

Не касайтесь контактов аккумуляторных блоков и не замыкайте их накоротко



Из неисправного литий-ионного аккумуляторного блока может вытекать слабокислая горючая жидкость!



Если электролит пролился и попал на кожу, немедленно промойте этот участок большим количеством воды. В случае попадания электролита в глаза промойте их чистой водой и срочно обратитесь к врачу!

Транспортировка литий-ионных аккумуляторных блоков: На вложенные литиево-ионные аккумуляторные батареи распространяются требования в отношении транспортировки опасных грузов. Аккумуляторные батареи могут перевозиться самим пользователем автомобильным транспортом без необходимости соблюдения дополнительных норм. При перевозке с привлечением третьих лиц (напр.: самолетом или транспортным экспедитором) необходимо соблюдать особые требования к упаковке и маркировке. В этом случае при подготовке груза к отправке необходимо участие эксперта по опасным грузам.

Отправляйте аккумуляторную батарею только с неповрежденным корпусом. Заклейте открытые контакты и упакуйте аккумуляторную батарею так, чтобы она не перемещалась внутри упаковки. Пожалуйста, соблюдайте также возможные дополнительные национальные предписания.

2 Технические характеристики ROTIGER CL

Напряжение аккумуляторного блока.....	18 V
Частота хода на холостых оборотах.....	0-2700 min ⁻¹ (spm)
Длина хода.....	32 mm/ 1,26 in
макс. глубина реза дерево.....	250 mm/ 10,2 in
макс. глубина реза металлический.....	Брусok ●: 20 mm/ 0,8 in Труба ○: 140 mm/ 5,5 in
Масса (с самым легким аккумуляторным блоком).....	3,2 kg/ 7,05 lbs
Уровень звукового давления (L _{рА}).....	77 dB (A) K _{рА} 5 dB (A)
Уровень звукопроводности (L _{wА}).....	88 dB (A) K _{wА} 5 dB (A)

Уровень шума при работе может превысить 80дБ (А). Пользоваться защитными наушниками! Измерения проводились согласно EN 62841-1.

Суммарное значение вибрации (векторная сумма трех направлений):

Значение вибрации, при распиливании ДСП (a_{h,B}).....26,7 m/s² | K_{h,B} = 1,5m/s²

Значение вибрации, при распиливании деревянных балок (a_{h,WB})..27,5 m/s² | K_{h,WB} = 1,5m/s²

Допустимая температура окружающего воздуха при эксплуатации: от -20 °C до 50 °C (ограниченная работоспособность при температуре ниже 0 °C). Допустимая температура окружающего воздуха при хранении: от 0 °C до30 °C.

Указанные в данных руководствах суммарные величины колебаний и значения генерации шума определены нормированным способом измерения и могут использоваться для сравнения электроинструментов между собой. Значения также можно использовать для предварительной оценки нагрузки.



Указанные величины колебаний и генерации шума во время реального использования электроинструмента могут зависеть от вида и способа использования инструмента, в особенности типа обрабатываемой детали. Для защиты оператора необходимы дополнительные меры безопасности, основанные на оценке колебательной нагрузки при фактических условиях использования (при этом следует учитывать все части рабочего цикла, например, время отключения электроинструмента, а также время его включения и работы без нагрузки).

3 Технические характеристики зарядное устройство и аккумулятор (D)

Аккумулято:

U = Напряжение

C = Номинальная емкость

W = Вес

Ic = Зарядный ток

t = Время заряда батареи (90% зарядки)

Зарядное напряжение.....20,75 V DC

Температура зарядки.....0° - 50° C

Макс. температура разрядки.....5° - 50° C

Полностью зарядите аккумулятор перед первым использованием!

Зарядное устройство:

U1 = Входное напряжение

f1 = Входная частота

P1 = Входная мощность

U2 = Зарядное напряжение

I2 = Макс. зарядный ток

Nc = Число элементов аккумулятора

W = Вес

! Учитывайте напряжение сети! См. табличке зарядного!

4.1 Обзор (А)

- | | |
|---|---|
| 1 Зажимный винт | 8 Стопорная кнопка (продолжительное включение) |
| 2 Упор | 9 Нажимной переключатель |
| 3 Зажимное приспособление для пильного полотна | 10 Задняя рукоятка |
| 4 Светодиодная подсветка | 11 Кнопка для разблокировки аккумуляторного блока |
| 5 Рычаг зажимного приспособления пильного полотна | 12 Аккумуляторный блок |
| 6 Передняя рукоятка | 13 Цепной трубный держатель |
| 7 Кнопка блокировки включения | |

4.2 Монтаж, ввод в эксплуатацию, регулировка (B-C)

Перед началом каких-либо работ по регулировке или техническому обслуживанию извлеките аккумуляторный блок из электроинструмента!

Аккумуляторный блок:

Снятие:

- Нажмите на кнопку разблокировки аккумуляторного блока (11) и выньте аккумуляторный блок (12) вперед.

Установка:

- Вставьте аккумуляторный блок (12) до щелчка.

Установка, снятие пильного полотна (B):

Непосредственно после работы не прикасайтесь к пильному полотну, т. к. Оно может быть очень горячим и вызывать ожоги кожи!

- Откиньте вверх и удерживайте рычаг (5) зажимного приспособления для пильного полотна.
- Вставьте до упора или выньте пильное полотно.
- Отпустите рычаг (5).
- Проверьте фиксацию пильного полотна.

Замена цепного трубного держателя (C1):

- Вывернуть зажимный винт (1).
- Надеть ROTIGER CL на цепной трубный держатель (13) до упора, чтобы зажимный винт (1) можно было зафиксировать в пазу.
- Зафиксировать цепной трубный держатель при помощи зажимного винта.

4.3 Выполнение обжима**Включение/выключение, частота хода:****Блокиратор включения (7):**

 Нажимной переключатель (9) заблокирован.

 Нажимной переключатель (9) разблокирован.

Включение, частота вращения: нажмите нажимной переключатель (9). Нажатием на переключатель можно изменять частоту хода.

Отключение: отпустите нажимной переключатель (9).

Режим непрерывной работы: при нажатом переключателе (9) нажмите кнопкуфиксатор (8) и отпустите нажимной переключатель. Для выключения нажмите нажимной переключатель (9) еще раз, а затем отпустите его.



В режиме непрерывной работы инструмент продолжает вращаться, даже если он вырвется из руки. Поэтому всегда следует крепко держать инструмент двумя руками за рукоятки, занимать устойчивое положение и полностью концентрироваться на выполняемой работе!

Главная регулировка числа ходов:

Число ходов плавно регулируется под материал и условия работы различной силой нажатия переключателя (9).

Указания по эксплуатации:

Пиление:

Используйте пильное полотно, предназначенное для обрабатываемого материала.

Прижмите электроинструмент упором (2) к заготовке. Включите электроинструмент, лишь после этого подведите пильное полотно к заготовке.

Не касайтесь движущимся пильным полотном никаких предметов или земли (опасность отдачи, облом пильного полотна!).

Настройте число ходов на обрабатываемый материал.

Избегайте излишнего давления на пильное полотно (особенно при работе с длинными пильными полотнами).

При заземлении пильного полотна немедленно выключите электроинструмент. Немного разведите пропил с помощью подходящего инструмента и выньте электроинструмент.

После окончания пиления выключите электроинструмент, выньте его из пропила и отложите в сторону лишь после того, как пильное полотно полностью остановится (опасность отдачи).

Цепной трубный держатель (C2):

→ Приставить цепной трубный держатель к трубе.



Рычаг должен быть ввернуть до упора!

→ Уложить цепь вокруг трубы и зацепить.

→ Ввернуть цепной трубный держатель по часовой стрелке. Указание: резьба должна выкручиваться.

4.4 Зарядное устройство и аккумулятор

(D)

Обзор:

- | | |
|------------------------------------|--------------------------------|
| 1 Аккумуляторный блок | 4 Предупреждающий индикатор |
| 2 Гнездо для аккумуляторного блока | 5 Кнопка индикации ёмкости |
| 3 Индикатор режима зарядки | 6 Сигнальный индикатор ёмкости |

Ввод в эксплуатацию:



Перед вводом в эксплуатацию проверьте соответствие напряжения и частоты сети, указанных на заводской табличке, параметрам сети электропитания!

Инструменты, подобные этому, которые генерируют постоянный ток, могут влиять на работу обычных автоматов защиты от тока утечки. Используйте автоматы защиты от тока утечки типа F или выше с током отключения макс. 30 mA.



Перед вводом в эксплуатацию зарядного устройства убедитесь в том, что вентиляционные прорези открыты. Минимальное расстояние от других предметов должно составлять не менее 5 см!

Самодиагностика:

→ Вставьте вилку в розетку.

Предупреждающий индикатор (4) и индикатор режима работы (3) последовательно загораются примерно на 1 секунду, встроенный вентилятор включается примерно на 5 секунд.

Аккумуляторный блок:

Перед использованием зарядите аккумуляторный блок (1).

При снижении мощности зарядите аккумуляторный блок.

Оптимальная температура хранения составляет от 10 °C до 30 °C. Оптимальная температура хранения составляет 0–50 °C.

Литий-ионные **аккумуляторные блоки** имеют сигнальный индикатор ёмкости (6):

→ Нажмите на кнопку (5), и светодиоды покажут степень заряда.

Один мигающий светодиод указывает на то, что аккумуляторный блок почти разряжен и требует зарядки.

Обслуживание:

Зарядка аккумуляторного блока:

→ Аккумуляторный блок вставьте до упора в гнездо (2).



Начнет мигать индикатор режима работы (3).

Подзарядка аккумулятора:

После завершения процесса зарядки зарядное устройство автоматически переключается на режим подзарядки.

Аккумуляторный блок может оставаться в зарядном устройстве и таким образом всегда быть готовым к работе.



Индикатор режима зарядки (3) горит постоянно.

Неисправности:

- Предупреждающий индикатор (4) горит постоянно.



Аккумуляторный блок не заряжается. Температура слишком высокая/слишком низкая. Когда температура аккумуляторного блока составляет от 0 до 50 °C, процесс зарядки начинается автоматически.

- Предупреждающий индикатор (4) мигает.

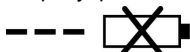

Аккумуляторный блок неисправен. Немедленно выньте аккумуляторный блок из зарядного устройства.

Аккумуляторный блок неправильно вставлен в гнездо (2).

5 Уход и техническое обслуживание

ROTIGER CL:

Регулярно продувайте электроинструмент сжатым воздухом через заднюю вентиляционную щель.

Регулярно очищайте быстрозажимное приспособление (3) для пыльного полотна и продувайте сжатым воздухом. Не смазывайте маслом или консистентной смазкой.

Зарядное устройство:

К ремонту зарядного устройства допускаются только квалифицированные специалисты-электрики!

В случае повреждения сетевого кабеля данного прибора в целях безопасности необходимо обеспечить его замену изготовителем или специалистом сервисной службы, либо другим лицом соответствующей квалификации.

6 Принадлежности

Вы можете найти подходящие аксессуары в основном каталоге или на сайте www.rothenberger.com.

7 Обслуживание клиентов

Сервисные центры ROTHENBERGER предоставляют помощь клиентам (см. список в каталоге или в Интернете), а также предлагают запасные части и обслуживание. Заказывайте принадлежности и запасные части у розничного торгового представителя или по RO SERVICE+ online обслуживания: ☎ + 49 (0) 61 95/ 800 8200
☎ + 49 (0) 61 95/ 800 7491 ✉ service@rothenberger.com - www.rothenberger.com

8 Утилизация

Части прибора являются вторичным сырьем и могут быть отправлены на повторную переработку. Для этого в Вашем распоряжении имеются допущенные и сертифицированные утилизационные предприятия. Для экологичной утилизации частей, которые не могут быть переработаны (например, электронные части) проконсультируйтесь, пожалуйста, в Вашем компетентном ведомстве по утилизации отходов.

Использованные парные аккумуляторные батареи не бросать в огонь или в домашний мусор. Ваш торговец специализированного профиля предлагает экологически безопасное удаление использованных аккумуляторов

Только для стран ЕС:



Не выбрасывайте электроинструменты в бытовой мусор! Согласно Европейской Директиве 2012/19/EU об использовании старых электроприборов и электронного оборудования и ее реализации в национальном праве ставшие непригодными к использованию электроинструменты надлежит собирать отдельно и подвергать экологичному повторному использованию.

1	安全提示	269
1.1	规定用途	269
1.2	一般安全规定	269
1.3	特别安全提示	271
2	技术指标 ROTIGER CL	273
3	技术指标,充电器,蓄电池 (D)	274
4	该设备的功能	274
4.1	概览 (A)	274
4.2	安装、调试、设置 (B-C)	274
4.3	操作	275
4.4	充电器、蓄电池 (D)	276
5	维护和保养	277
6	附件	277
7	客户服务	277
8	丢弃处理	277

标志说明:



危险!

本标志警告发生人员伤害。



注意!

本标志警告发生物品或环境损害。



动作要求

1.1 规定用途

对于使用不当造成的损坏在于用户。
普遍接受的事故预防条例和安全说明必须遵守。

ROTIGER CL

本机适用于锯切木材、金属、塑料或类似材料，如硬橡胶、玻璃纤维等。对于过度磨损的应用（如托盘生产/维修），保修服务仅在有限范围内有效。

只能使用ROTHENBERGER原装或CAS（无绳联盟体系）电池组和附件。

充电器、和蓄电池：

本充电器只适用于给ROTHENBERGER 和 CAS（无绳联盟体系）蓄电池组充电。

本设备不能由身体、认知或智力受限的人员或缺乏经验或无经验的人员使用，除非在负责他们安全人员的监督或指导下使用。

请勿给不可充电电池充电。爆炸危险！

使用CAS标识的蓄电池组，能够与CAS（无绳联盟体系）设备100%兼容。选择设备时，请咨询经销商。注意所用设备的使用说明书。

1.2 一般安全规定



警告！

请阅读随附本电动工具的安全提示、说明、图像和技术数据。

不组下列说明可能导致电击、火灾或重伤。

妥善保管所有安全须知和说明，以便随时取阅。

安全须知中使用的“电动工具”一词是指使用电源操作的电动工具（配电源线）和使用电池操作的电动工具（无电源线）。

1) 工作区域

- a) **保持工作区域干净整洁。** 工作区域杂乱昏暗容易引发事故。
- b) 请勿在易爆环境中使用该设备，如存在易燃液体、气体或粉尘环境中。电动工具产生的火花可能会引燃粉尘或烟气。
- c) 电动工具运转期间，勿让儿童和其它人员接近。注意力不集中可能会导致设备失去控制。

2) 电气安全

- a) **设备的插头必须与插座相匹配。不允许对插头进行任何改装。** 请勿使用带有接地保护装置的转接插头。未经改装的插头和匹配的插座将会降低电击危险。
- b) **身体请勿与接地表面接触，如管体、加热装置、炉灶和冷冻设备接触。** 身体接地将会增加电击危险。
- c) **请勿将设备置于雨中和潮湿环境。** 电动设备中渗入水将会增加电击危险。
- d) **请勿滥用线缆运送、拖拽设备，不得将插头从插座中拔出。** 线缆应远离热源、油料、锋利边缘或运动的设备组件。线缆破损或缠入会增加电击危险。
- e) **室外使用电动工具时应使用适用于室外的延长线。** 使用合适的室外延长线可降低电击危险。
- f) **如须在潮湿的环境中使用电动工具，请使用漏电断路器。** 使用漏电断路器能降低触电风险。

3) 人员安全

- a) **操作电动工具时，应保持警惕，注意自己的行为，脑中应有安全常识。** 身体疲劳或服药、饮酒、注射药剂情况下操作电动工具。操作时注意力不集中会导致严重的人身伤害。
- b) **请穿戴个人防护装备并总是要佩戴护目镜。** 根据电动工具的类型和使用情况，佩戴个人防护装备，如防尘面具、防滑工作鞋、安全帽或、听力保护设备，可降低伤害危险。

- c) 避免意外启动。确保在将插头插入插座前，开关必须处于关闭位置。携带设备时，如果手指放在开关上或接通连接电源的设备将会引发事故。
 - d) 请在打开设备前，取下调节工具或扳手。如果工具或要钥匙位于旋转的设备组件上可能导致伤害发生。
 - e) 请勿延伸过长。确保位置适当，同时时刻保持平衡。这样可在意外情况下能更好地控制设备。
 - f) 着装合适。请勿穿着宽松的衣物或佩戴首饰。避免头发、衣装或手套靠近转动部件。宽松的衣服、首饰或长发可能会卷进转动的部件中。
 - g) 如果设备用于吸尘装置或吸收装置，要确保这些设备接通并正确使用。使用这些设备科避免引起因灰尘引起事故。
 - h) 错误的安全意识和不遵守电动工具安全规范，即使多次使用后熟悉电动工具。无意的操作可能在瞬间导致重伤。
- 4) 电动工具的使用和保养**
- a) 请勿让设备超负荷运转。对于操作要使用适当的电动工具。如果使用的电动工具合适，则将以设计的功率更好更安全地进行操作。
 - b) 如果开关失灵，请勿使用电动工具。开关不能打开或关闭的电动工具非常危险，必须要进行维修。
 - c) 请在进行任何调整、更换附件或存储设备前，务必将插头从插座上拔出。该预防措施可避免偶然启动设备。
 - d) 请将不使用的电动工具置于儿童不能触及的地方。不得允许不熟悉设备或使用说明书的人员操作设备。电动工具由未经培训的人员操作时会产生危险。
 - e) 小心地维护设备。检查转动的设备组件是否功能正常、未被卡住；检查部件是否锻炼，是否存在有损设备功能的情况。如果部件损坏，请在使用前修理。许多事故都是由缺少维护的电动工具引起。
 - f) 保持切割工具锋利清洁。正确维护的切割工具的边缘特别锋利，可以更容易地控制。
 - g) 请根据使用说明书以及指定设备类型提示使用电动工具、附件、应用工具等。同时要考虑工作条件以及具体的作业。如果将电动工具应用于非指定用途可能导致危险发生。
 - h) 保持抓手和抓手区干燥、清洁、无油无脂。易滑的抓手和抓手区，无法在意外情况中保证电动工具的安全操作和控制。
- 5) 电池的使用和保养**
- a) 仅可使用制造商推荐的充电器对蓄电池进行充电。如果使用适用于一种蓄电池的充电器对其它型号的蓄电池充电，可能会引发火灾。
 - b)  **注意!** 电动工具仅可使用专用蓄电池或電池類型。如果使用其它蓄电池可能导致人爆炸身伤害或火灾发生。
 - c) 如果不使用蓄电池，要将之远离回形针、钥匙、螺丝或其它引起电池两极相连的微小金属物体保存。蓄电池两极短路可能会引起燃烧或火灾发生。
 - d) 如果滥用，可能会导致液体从蓄电池中溅出。避免接触溅出的液体。如果意外接触，请立即用水冲洗。如果进入眼睛中，请立即寻求医疗帮助。溅出的蓄电池液体会导致皮肤刺激或烧伤发生。
 - e) 请勿使用任何损毁或改装的蓄电池。损毁或改装的蓄电池可能因为无法预料行为导致火灾、爆炸或受伤。
 - f) 请勿暴露蓄电池在火或者高温中。火火超过130°C/265°的温度可能导致爆炸。
 - g) 遵守所有充电提示，请勿在本操作说明书规定的温度范围内充电蓄电池或充电工件。充电不当或在允许的温度范围外充电可能导致蓄电池损毁，增大火灾危险。
- 6) 维修**
- a) 仅可通过专业人员使用原装替换件对设备进行维修。以此保证设备的安全性。

b) **请勿维护损毁的蓄电池。** 蓄电池的所有维护只能由制造商或授权客户服务点进行。

1.3 特别安全提示

ROTIGER CL:

进行作业时，嵌入式工具可能会碰到隐藏的电源线，请握住设备的绝缘抓握面。接触导电的线缆也会使设备的金属部件带电，从而导致电击发生。

通过夹具或任何其他方式将工件固定在稳定的垫板上。 只用手握住工件或紧贴身体时，工件会不稳定，可能导致失控。

进行任何调整或维护前，请从机器中取下蓄电池组。

确保装入蓄电池组时机器已关闭。



注意！ 请勿直视点亮的灯具。

如果机器存在瑕疵，请将蓄电池组从机器中取出。

使用机器时，务必佩戴安全护目镜、工作手套和结实的鞋子。

确保要处理的位置没有电、水或煤气管道（如借助金属探测仪）。

锯切水管时，请确保水管中没有水。

长时间工作时佩戴听力保护装置。 长时间暴露在高噪音水平下会导致听力损伤。

请勿处理在加工过程中会产生有害粉尘或蒸气的材料（例如石棉）。

加工期间，请勿抓握工件下方。

请勿尝试锯切较小的工件。

将工件充分夹紧。请勿用手或脚支撑工件。

只能使用锋利、未损坏的锯片。请勿使用有裂纹或变形的锯片。

锯切时，止动器必须稳定地放在工件上。

始终用双手握住机器的规定手柄，站稳并集中精力工作。

锋利的锯片会产生受伤危险。

请勿抓握运动的锯片！

只有机器停止时才能取出切屑等。

不使用时，将蓄电池组从机器中取出。

降低粉尘量：



警告 - 砂纸打磨、锯切、研磨、钻孔和其他作业产生的部分粉尘含有有害化学物质，可能会导致癌症、先天缺陷或其他生殖损害。这些化学物质包括：

- 含铅镀层中的铅，
- 砖块、水泥和其它砖石材料的矿物粉尘，以及
- 经过化学处理木材中的砷和铬。

接触风险取决于执行此类工作的频率。为降低接触这些化学物质：在通风良好的区域工作，并使用经批准的防护设备，例如专门设计用于过滤微小颗粒的防尘口罩。

这也适用于其它材料的粉尘，例如某些类型的木材（如橡木或山毛榉粉尘）、金属、石棉。其他已知的疾病有过敏反应、呼吸道疾病等。不要让灰尘进入体内。

遵守适用于材料、人员、使用情况和和使用场所的指南和国家法规（例如职业健康和安全法规，处置法规）。

在出现位置收集这些产生的颗粒，避免沉积至环境中。

使用**适合特殊作业的配件**。因此，较小颗粒不受控制地进入环境。

使用合适的除尘系统。

通过下列方式降低粉尘量：

- 请勿将**机器**释放出的颗粒和废气流对准自己、或周围的人或沉积的灰尘。
- 使用**抽吸装置和/或空气净化器**，
- 将**工作场所充分通风**，并通过吸尘保持清洁。清扫或吹扫会使灰尘扬起。
- 对防护服进行吸尘或清洗。请勿吹扫、拍打或使用刷子刷。

充电器、蓄电池：

本充电器不得由儿童或身体、认知或智力受限或缺乏经验的人员使用。8岁以上儿童和身体、认知或智力受限或缺乏经验的人员，可在负责他们安全的人员监督下使用本充电器或由负责安全的人员指导如何安全处理充电器并了解相关危险。否则存在错误操作和受伤危险。

使用、清洁和维护时请看好儿童。确保儿童没有玩耍充电器！

请勿给不可充电电池充电！



警告危险电压！



充电器只能在室内使用！



防止充电受潮！

请勿让儿童使用设备。看护好儿童，保证他们未玩耍设备。

让儿童远离充电器或工作区域！

保管充电器至儿童不能接触到的地方！

充电器中冒烟或起火时，立即拔下电源插头！

请勿插入任何东西至充电器的散热槽中，否则会导致电击或短路危险！

充满的蓄电池组，不得再次充电！



防止蓄电池组受潮！



请勿丢弃蓄电池组至火中！

请勿使用损坏或变形的蓄电池子组！

在高金属粉尘含量区域，不得使用COOLED充电设备对蓄电池组进行充电。

请勿打开蓄电池组！

请勿触摸或短接蓄电池组的触点！



损坏的锂离子蓄电池组可能溢出可燃的微酸性液体！



如果液体流出并与皮肤接触，请立即使用大量的水冲洗。如果电池酸液进入眼睛，用清水清洗并立即就医！

运输锂离子蓄电池组：随附的锂离子电池符合危险品法的要求。 电池可由用户运输而无需在道路上进一步限制。 在第三方运输时（例如：航空运输或转运），必须遵守包装和标签的特殊要求。 在准备包装时，必须咨询危险品专家。

如果箱子没有损坏，只能运送电池。 坚持打开触点并包装电池，使其不会在包装中移动。 另请注意任何进一步的国家法规。

2 技术指标 ROTIGER CL

蓄电池组电压	18 V
怠速冲程数	0-2700 min ⁻¹ (spm)
冲程长度	32 mm/ 1,26 in
木材最大切割深度	250 mm/ 10,2 in
金属最大切割深度	Stab •: 20 mm/ 0,8 in Rohr ○: 140 mm/ 5,5 in
重量（使用最小的蓄电池组）.....	3,2 kg/ 7,05 lbs
声功率级 (L _{pA})	77 dB (A) K _{pA} 5 dB (A)
声功率级 (L _{WA})	88 dB (A) K _{WA} 5 dB (A)

操作期间噪声级可能要超过 80 dB (A)。请佩戴耳部保护装置！

测量值根据 EN 62841-1 标准确定。

总振动值（三个方向的矢量和）：

锯切刨花板振动值 (a_{h,B})

锯切木梁振动值 (a_{h,WB})

运行时允许的环境温度：-20 °C 至 50 °C（温度低于 0 °C 时性能受限）。储藏时允许的环境温度：0 °C 至 30 °C。

本说明中规定的振动总值和规定的噪音排放值根据标准测量方法测得，可用于和其它电动工具比较。可用于提前评估负载。



规定的振动和噪音排放可能在电动工具的实际使用期间存在偏差，具体取决于电动工具的使用方式，特别是工件加工类型。确定基于实际使用条件期间限定振动负载保护操作员的附加安全措施（对此注意操作循环的所有环节、电动工具关闭的时间，和开启时间以及无负载转动时间）。

蓄电池：

U = 电压

C = 额定电量

W = 重量

Ic = 充电电流

t = 充电时间（充满90%）

充电电压.....20,75 V DC

充电温度.....0° - 50° C

最大放电温度.....5° - 50° C

首次使用前充电！

充电器：

U1 = 输入电压

f1 = 输入频率

P1 = 输入功率

U2 = 充电电压

I2 = 最大充电电流

Nc = 电池数

W = 重量

！ 注意额定电压！参见充电器铭牌！

4 该设备的功能

4.1 概览

(A)

- | | | | |
|---|---------|----|------------|
| 1 | 夹紧螺丝 | 8 | 止动按钮（持续开启） |
| 2 | 止动器 | 9 | 开关按钮 |
| 3 | 锯片夹紧装置 | 10 | 后手柄 |
| 4 | LED 工作灯 | 11 | 蓄电池组解锁 |
| 5 | 锯片夹紧装置杆 | 12 | 蓄电池组 |
| 6 | 前手柄 | 13 | 链轮架 |
| 7 | 开启锁定按钮 | | |

4.2 安装、调试、设置

(B-C)



进行任何调整或维护前，请从机器中取下蓄电池组！

蓄电池组：

取出：

→ 按下蓄电池组解锁 (11) 按钮并向前拉出蓄电池组 (12)。

装入：

→ 上推蓄电池组 (12)，直至卡入。

装入、取出锯片 (B)：

作业后立即不要触摸锯片，因为锯片可能非常热并导致烫伤皮肤！

→ 向下翻转并握住锯片夹紧装置的拉杆 (5)。

→ 将锯片装入至止动器位置或取出锯片。

→ 松开拉杆 (5)。

→ 检查锯片的位置是否固定。

装入链轮架 (C1)：

→ 拧松拉紧螺丝 (1)。

→ 将 ROTIGER CL 滑到链轮架 (13) 上，直至到达止动器位置，使夹紧螺丝 (1) 可以固定在凹槽中。

→ 使用夹紧螺丝固定住链轮架。

4.3 操作

开启和关闭 · 冲程数：

开启锁 (7):

 开关按钮 (9) 锁住。

 开关按钮 (9) 解锁。

开启，转速：按下开关按钮 (9)。通过压入开关按钮可更改冲程数。

关机：松开开关按钮 (9)。

持续开启：按下开关按钮 (9) 时，压入止动按钮 (8) 并松开开关按钮。如果要关闭，冲洗按下开关按钮 (9)，然后松开。



持续开启模式时，机器会在松手时继续运行。因此始终用双手握住机器的规定手柄，站稳并集中精力工作。

无级冲程调节：

通过按压开关按钮 (9) 可以无级更改冲程数，使之适应材料和工作条件。

工作原理：

锯切：

使用与待锯切材料匹配的锯片。

将机器及止动器 (2) 压向工件。开启机器，然后将锯片置于工件上。

请勿用运动的锯片接触任何物体或地面（反冲危险，锯片断裂）。

调整待锯切材料的冲程数。

避免对锯片施加过大的压力（尤其是长锯片）。

锯片卡住时，立即关闭机器。使用合适的工具稍微张大锯隙，然后取下机器。

锯切完成后，关闭机器并将其从锯隙中取出，并且仅在锯片停止转动时，将其从锯缝中取出并放下（反冲危险）。

链轮架 (C2):

→ 将链轮架置于链轮上。



拉杆必须旋入至止动器位置！

→ 将链条放在链轮周围，然后将其钩入。

→ 顺时针拧紧链轮架。提示：链轮必须旋出。

调查:

- | | |
|---------|------------|
| 1 蓄电池组 | 4 报警指示灯 |
| 2 滑座 | 5 电量指示灯按钮 |
| 3 工作指示灯 | 6 电量和信号指示灯 |

试运行:

调试前，请检查铭牌上的额定电压和额定频率是否与所用电源的数据相符！

类似这样能够产生直流电的设备，可能会干扰简单的漏电保护开关。请使用最大触发电流为30 mA的F型或更佳型号。



调试充电器前，确保散热槽未被堵住！与其它物体的最小间距为5厘米！

自检:

→ 插上电源插头。

报警指示灯（4）和工作指示灯（3）依次亮起约1秒，内置风扇转动约5秒。

蓄电池组:

使用蓄电池组（1）前请充电。

功率下降时重新给蓄电池组充电。

最佳保管温度为10 °C至30 °C。允许的充电温度为0 °C至50 °C。

锂离子蓄电池组配有电量和信号指示灯（6）。

→ 按下按钮（5），充电状态通过LED灯指示。

如果LED灯闪烁，蓄电池组电量即将耗尽，必须重新充电。

手术:**蓄电池组充电:**

→ 把蓄电池组完全推至滑座（2）的挡块上。



工作指示灯（3）闪烁。

保护充电:

如果充电完成，充电器自动切换至保护充电模式。

蓄电池组可放在充电器中，可时刻就绪使用。



工作指示灯（3）持续发光。

故障:

- 报警指示灯（4）持续发光。



蓄电池组不能充电。温度过高或过低。如果蓄电池组的温度在0 °C至50 °C之间，自动开始充电。

- 报警指示灯（4）闪烁。

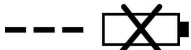

蓄电池组损坏。立即从充电器中取出蓄电池组。

蓄电池组未正确推至滑座（2）上。

5 维护和保养

ROTIGER CL:

定期用压缩空气通过后通风槽吹扫机器。

定期清洁锯片快速夹紧装置 (3) 并使用压缩空气吹扫。请勿上油或润脂。

充电器：

充电器只能由专业电工维修！

如果本设备的电源线损坏，必须由制造商或客服或类似经过授权的人员更换，以避免危险发生。

6 附件

您可以在主目录或www.rothenberger.com上找到合适的配件

7 客户服务

罗森博格在多处设立客户服务部（请参见目录列表或在线查阅），随时为您效劳。服务部门能同时提供备件及客户服务。通过**RO SERVICE+**从您的经销商或在线订购您的配件和备件。

☎ + 49 (0) 61 95/ 800 8200 📠 + 49 (0) 61 95/ 800 7491 ✉ service@rothenberger.com - www.rothenberger.com

8 丢弃处理

设备组件为可循环材料，可重新利用。经过登记和认证的回收公司可对这些组件进行处理。

为环保地处理不可利用组件（如电器废物），请咨询当地主管机关。

废旧的可充电电池请勿丢入火中或垃圾中。专业公司会按照规定对废旧电池进行无害化处理。

仅限欧盟成员国：



请勿将电动工具丢入生活垃圾中！根据欧盟关于废旧电子电气设备的 2012/19/EU 指令和国内法律法规实施办法，电动工具必须单独收集并根据环保要求进行再利用。

1	安全上の注意点.....	279
1.1	適切な使用について.....	279
1.2	一般的な安全上の注意事項.....	279
1.3	安全上の注意点.....	281
2	技術データ ROTIGER CL.....	284
3	技術データ充電器と充電電池 (D).....	284
4	装置の機能.....	285
4.1	機器の構造 (A).....	285
4.2	組付け、初回始動、設定 (B-C).....	285
4.3	操作.....	285
4.4	充電器、充電電池 (D).....	286
5	手入れおよびメンテナンス.....	287
6	アクセサリ.....	287
7	カスタマーサービス.....	287
8	廃棄.....	288

本文書中のマーク表示:



危険!

この印は人が怪我をする危険を警告しています。



注意!

この印は財産が損害を受けたり環境に損害を与える危険を警告しています。



処置が必要です。

1.1 適切な使用について

不適切な使用により生じた損害については、ユーザーが単独で責任を負います。
一般に受け入れられている事故防止規則と同封の安全指示を遵守する必要があります。

ROTIGER CL

本機は、木材、金属、プラスチック、または硬質ゴム、グラスファイバーなどの同様の材料の鋸切断に適しています。過度な摩耗を伴う用途（パレット構造/修理など）では、保証の適用範囲は制限されます。

オリジナルのROTHENBERGERまたはCAS（コードレスアライアンスシステム）充電電池パックおよび付属品のみを使用してください。

充電器、充電電池:

充電器はROTHENBERGERとCAS（コードレスアライアンスシステム）充電電池パックの充電専用です。

このデバイスは肉体的または感覚的、精神的能力が制限された人または経験不足や知識不足の人が使用することはできません。但し、これらの人の安全管理を委託された者によって監督されるかこの者からデバイスの使い方について指図された場合はこの限りではありません。

充電できない電池に充電しようとししないでください。爆発の危険!

CASが付いている充電電池パックは、CAS（コードレスアライアンスシステム）装置と100%互換性があります。正しいデバイスの選択についてはお取引先ディーラーにお問い合わせください。使用するデバイスの取扱説明書にご注意ください。

1.2 一般的な安全上の注意事項



警告！ 本電動ツールに付属するすべての安全注意事項、指示、図解、技術データをお読みください。

以下の指示に従わなかった場合、感電、火災および/または重傷を招く場合があります。

今後のため、注意および取扱説明書を保管してください。

注意にある「電動工具」とは、商用電源またはバッテリーを使用した電動工具を指します。

1) 作業エリア

- 作業エリアはきれいに保ち十分明るくしてください。散らかって暗いエリアは事故の原因になります。
- 可燃性の液体、ガス、埃などがある爆発性の雰囲気中では電動工具を使用しないでください。電動工具はスパークを発生し埃やガスに火がつく可能性があります。
- 電動工具を扱っている間は子供や周りにいる人を近づけないようにしてください。注意が散漫になるとコントロールを失う可能性があります。

2) 電気的な安全性

- 電動工具のプラグはコンセントに合ったものを使ってください。どんな場合でもプラグを改造することは止めてください。アースした（接地した）電動工具にはどんなアダプタプラグも使用しないでください。プラグを改造しないこと、コンセントに合わせることで電気ショックのリスクを減らします。
- パイプ、ラジエータ、レンジ、冷蔵庫などアースされた、つまり接地された表面には身体を触れないようにしてください。身体がアースされると、つまり接地されると電気ショックのリスクは大きくなります。
- 電気工具は雨や濡れた状態に晒さないようにしてください。電動工具の中に水が入ると電気ショックのリスクは大きくなります。

- d) コードを痛めないでください。電動工具を運んだり引っ張ったり、プラグを抜くためにコードを決して使わないでください。熱、油、鋭いエッジ、動くものにはコードを近づけないようにしてください。痛んだまたは絡まったコードは
 - e) 電動工具を屋外で使用する時は、屋外用に適した延長コードを使用してください。屋外使用に適したコードを使うことは電気ショックのリスクを小さくします。
 - f) 湿気のある場所で電動工具を使用しなければならない場合、残留電流機器（RCD）の保護給電装置を使用します。RCDの使用によって、感電の危険を低減します。
- ### 3) 人の安全性
- a) 電動工具を使う時は、注意を払い、やっていることに気をつけて常識を働かせてください。疲れている時、薬、アルコール、薬物治療の影響を受けている時は、電動工具は使用しないでください。電動工具を扱っている間に注意が散漫になった瞬間、人が重大な怪我をする可能性があります。
 - b) 安全用具の使用必ず目の保護具を使用してください。防塵マスク、滑らない安全靴、硬い帽子、耳栓などの安全用具をそれぞれに相応し 語い状態のために使えば人の怪我を減らします。
 - c) 偶発的なスタートを避けてください。プラグを差し込む前には必ずスイッチがオフの位置にあるようにしてください。電動工具を指をスイッチの上に置いて運んだりスイッチをオンにしたままプラグを差し込んだりすると事故の原因になります。
 - d) 電動工具のスイッチを入れる前に調整キーやレンチは取り外しておいてください。電動工具の回転部分にレンチやキーを当てたままにしておくとな人が怪我をする原因になる可能性があります。
 - e) 無理に身体を伸ばさないでください。いつも足場をしっかりとってバランスを保ってください。そうすると予期しない事態になっても電動工具をコントロールすることができます。
 - f) 相応しい服装をしてください。ルーズな服装やジュエリーを身に着けないでください。髪の毛、服、手袋を動いている部品に近づけないでください。ルーズな服、ジュエリー、長い髪は動いている部品に巻き込まれる可能性があります。
 - g) ダスト抽出、収集設備と接続するようになっている場合は、接続と適切な使用がされていることを確実にしてください。設備の使用でダスト関連のハザードを減らせます。
 - h) 電動ツールの取扱いを熟知している場合でも、安全に対する誤った認識を行わず、電動ツールの安全規定を逸脱しないようにしてください。不注意な取扱いにより、一瞬で重傷を招く場合があります。
- ### 4) 電動工具の使用と手入れ
- a) 電動工具に力を加えないでください。用途に応じて正しい電動工具を使ってください。正しい電動工具を使って設計されたレートで仕事をより良く安全に行えます。
 - b) スwitchがオンオフしなければ、電動工具は使用しないでください。Switchでコントロールできない電動工具は危険で修理が必要です。
 - c) 調整、アクセサリの交換、電動工具の収納の前に電源をプラグから抜いてください。そのような予防的な安全対策が、電動工具が偶発的に起動するリスクを小さくします。
 - d) アイドル状態の電動工具は子供の手の届かない所に保管し、電動工具やこれらの指示に馴染みのない人には電動工具を使用させないようにしてください。電動工具は訓練されていないユーザの手には危険です。
 - e) 電動工具のメンテナンス動く部品の不良位置合わせ、締め具、部品の損傷、電動工具の使用に影響を与えるかもしれないその他の状態について確認してください。もし損傷を受けている場合は、使用する前に電動工具を修理してください。多くのアクシデントは電動工具の貧弱なメンテナンスに原因があります。
 - f) 刃物は鋭くクリーンに保ってください。適切にメンテナンスされた鋭い刃先を持つ刃物は、固定されにくくコントロールがしやすくなります。

- g) この指示と電動工具の特別タイプ用に意図されたやり方にしたがって、作業状況と実施すべき作業を考慮しながら、電動工具、アクセサリ、小物などを使ってください。ここに意図したものと異なった動作のために電動工具を使用することは、ハザード状況を作り出す可能性があります。
- h) グリップおよびグリップ面を乾燥した状態で、オイルやグリースの付着がない清潔な状態に保持してください。滑りやすくなったグリップやグリップ面は、不測の事態に陥った場合、電動ツールの安全な操作および制御ができなくなります。
- 5) バッテリー工具の使用と手入れ
- a) 充電はメーカ専用の充電器で行ってください。あるタイプのバッテリーパックに適した充電器を別のバッテリーパックに使うとリスクが大きくなる可能性があります。
- b)  **警告!** 電動工具は仕様で指定されたバッテリーパック またはバッテリータイプ だけを使ってください。他のバッテリーパックを使うと怪我 爆発や火災のリスクを大きくする可能性があります。
- c) バッテリーパックを使わない時は、クリップ、コイン、キー、釘、ネジ、つまり1つの端子と別の端子を導通させるその他小さな金属類のような他の金属のものを近づけないようにしてください。バッテリーの端子がショートすると爆発や火災の原因になる可能性があります。
- d) 過酷な状態のもとでは、バッテリーから液漏れする可能性があります;触れないようにしてください。偶発的に触ってしまった場合は、水で洗い流してください。液が眼に入った場合は、さらに医学的治療も受けてください。バッテリーから漏れる液は炎症や火傷の原因になる可能性があります。
- e) 損傷した、または変更が施されたバッテリーは使用しないでください。損傷した、または変更が施されたバッテリーは予期せぬ事態を招き、火災、爆発または負傷する危険を招きます。
- f) バッテリーを火や高温にさらさないでください。130°C/265°F以上の火または温度にさらすと、爆発を招く場合があります。
- g) 充電に関するすべての指示に従い、バッテリーまたはバッテリーツールは本取扱説明書に規定されている温度範囲外で充電しないでください。不適切な充電または許容温度範囲外での充電により、バッテリーが損傷し、火災を招く危険が高まります。
- 6) サービス
- a) 電動工具は同じ交換部品だけを使い、認定を受けた修理作業員のサービスを受けるようにしてください。これによって電動工具の安全性が保たれます。
- b) 損傷したバッテリーは、絶対に整備しないでください。バッテリーの全整備は、メーカーまたは公認カスタマーサービスのみが実施します。

1.3 安全上の注意点

ROTIGER CL:

工具が隠れた電力配線に接触する可能性のある作業を行うときは、絶縁された把持面でデバイスを保持してください。活線に接触すると、デバイスの金属部分に電圧が伝わり、感電するおそれがあります。

クランプまたはその他の器具を使用して、ワークピースを安定した表面に固定します。ワークピースを手だけで、または身体に当てて保持すると不安定になり、制御できなくなる場合があります。

調整や修理を行う前に、バッテリーパックを機械から取り外してください。

バッテリーパックを挿入する際は、機械の電源がオフになっていることを確認してください。



注意! 点灯しているランプを見つめないでください。

機械が故障している場合は、バッテリーパックを機械から取り外します。

機械を使用して作業する際は、常に保護めがね、作業用手袋、丈夫な靴を着用してください。

作業を行う領域に電力配線、水配管、またはガス配管がないことを確認してください（金属探知機などを使用する）。

水配管を切断する場合は、水がないことを確認してください。

長時間作業する場合は、聴覚保護具を着用してください。高い騒音レベルに長時間さらされると、聴力を損なおそれがあります。

作業中に有害な粉塵や蒸気を発生させる材料（アスベストなど）は処理しないでください。

作業中はワークの下に手を伸ばさないでください。

過度に小さなワークピースを鋸切断しないでください。

ワークピースは、しっかりと固定して張ります。ワークピースは絶対に手や足で支持しないでください。

鋭利で損傷していない鋸刃のみを使用してください。亀裂が入っている、または変形している鋸刃は使用しないでください。

鋸切断する際は、ストッパーがワークピースにしっかりと載っていなければなりません。

必ず所定のハンドルを両手で持って、安定した立ち位置で集中して作業を行ってください。

鋭利な鋸刃による怪我の危険。

作動中の鋸刃に触れないでください！

機械が停止しているときにのみ、切削粉塵などを取り除きます。

使用しない場合は、バッテリーパックを機械から取り外してください。

粉塵汚染の低減:



警告 - サンディング、ソーイング、グラインディング、ドリル、およびその他の作業によって生成される一部の粉塵には、ガン、先天性欠損症、またはその他の生殖障害を引き起こすことが知られている化学物質が含まれています。これらの化学物質の例は以下のとおりです:

- 鉛塗料に含まれる鉛、
- レンガ、セメント、その他の石材から生じる鉱物性粉じん、および
- 化学的に処理された木材のヒ素とクロム

これらの粉塵の曝露による危険性は、作業を行う頻度によって異なります。これらの化学物質への曝露を低減するには：換気の良い場所で作業し、微細粒子をろ過するために特別設計された防塵マスクなど、承認された保護具を使用して作業します。

これは、一部の種類の木材（オークやブナの粉塵など）、金属、アスベストなど、他の材料からの粉塵にも当てはまります。その他のよく知られている病気は、アレルギー反応や呼吸器疾患などです。粉塵を体内に吸引しないでください。

材料、人員、用途、および使用場所に適用されるガイドラインと国内規制（労働安全衛生規制、廃棄など）を遵守してください。

発生する粉塵粒子を発生箇所から収集し、環境への堆積を回避します。

特別な作業を行う場合は、適切な付属品を使用してください。こうすることで、制御されずに環境に粒子が漏洩するのを低減することができます。

適した集塵器を使用してください。

次の方法で粉塵の曝露を低減します。

- 機械から漏洩する粒子や排気の流れを、自分自身や近くの作業員、または堆積した粉塵に向けてしないでください。
- 集塵機や空気洗浄機を使用します。
- 作業場所をよく換気し、掃除機をかけて清潔に保ちます。掃いたり、吹き付け清掃すると、埃が巻き上がります。
- 保護服は、吸引して掃除するか洗濯機で洗浄してください。吹き付けたり、払い落としたり、ブラシを掛けたりしないでください。

充電器、充電電池：

この充電器は肉体的または感覚的、精神的能力が制限された人または経験不足や知識不足の人が使用することはできません。この充電器は8歳以上の子供や肉体的または感覚的、精神的能力が制限された人または経験不足や知識不足の人は、安全管理者に監督されるかこの者から充電器の安全な取扱について指図され、付随リスクを理解している限り、使用することができます。それ以外の場合は誤使用や怪我の危険があります。

子供による使用、清掃、メンテナンスの際は監督してください。そうすることで子供に充電器で玩ばさせないようにできます！
充電式以外の電池に充電しようとししないでください！



危険電圧に関する警告！



充電器は室内でのみご使用下さい！



充電器を湿気からお守りください！

充電器から発煙したり発火した場合は直ちに電源プラグを抜いてください！
充電器の換気スリットに物を挟まないでください - 感電やショート危険！
フル充電された充電電池パックを再度充電しようとしなさい！



充電電池パックを湿気から保護してください！



充電電池パックを火に晒さないこと！

故障したり変形した充電電池パックを使用しないこと！
大量の金属塵埃にさらされる領域では、充電式バッテリーパックをAIR COOLEDチャージャーで充電しないでください。
充電電池パックを開かないこと！
充電電池パックの接点に触ったりショートさせないこと！



故障したりリチウムイオン充電電池パックから軽度の酸、引火しやすい液体が漏れることがあります！



充電電池の電解液が漏れ、皮膚に触れた場合、十分な水で直ちに洗い流してください。充電電池の電解液が目に触れた場合、清水で洗い、直ちに医師の診断を受けてください！

リチウムイオン充電電池パックの運搬：同梱のリチウムイオン電池は、危険物法の要件に従います。バッテリーは、道路上のさらなる制約なしに、ユーザによって輸送され得る。第三者による輸送（航空輸送または運送など）の場合、梱包および表示のための特別な要件を遵守しなければなりません。危険物の専門家は、パッケージの準備中に相談する必要があります。

ケースが損傷していない場合は、バッテリーのみを発送してください。開いている接点をつけて、梱包内を移動しないように梱包してください。それ以上の国の規制にも注意してください。

2 技術データ ROTIGER CL

バッテリーパック電圧.....	18 V
空運転時のストローク数.....	0-2700 min ⁻¹ (spm)
ストローク長さ.....	32 mm/ 1,26 in
木材最大切削深さ.....	250 mm/ 10,2 in
金属最大切削深さ.....	粉塵 • 20 mm/ 0,8 in 配管 ○: 140 mm/ 5,5 in
重量 (最小バッテリーパックを含む).....	3,2 kg/ 7,05 lbs
音圧レベル (L _{pA}).....	77 dB (A) K _{pA} 5 dB (A)
音響パワーレベル (L _{WA}).....	88 dB (A) K _{WA} 5 dB (A)
作業時の騒音レベルが80 dB (A)を越える場合があります。防音保護具を着用してください！測定値は欧州規格EN 62841-1に準じて測定されています。	
総振動値 (3方向ベクトル和):	
振動値、クランププレートの鋸切断 (a _{h,B}).....	26.7 m/s ² K _{h,B} = 1.5m/s ²
振動値、木材梁の鋸切断 (a _{h,B}).....	27.5 m/s ² K _{h,WB} = 1.5m/s ²
動作中の許容周囲温度: -20 °C ~ 50 °C (温度0 °C未満で性能制限) 保管時の許容周囲温度: 0 °C ~ 30 °C	

本取扱説明書に記載されている振動値および騒音値は、標準化された測定方法で測定されており、電動ツールを他のツールと比較するために使用することができます。これらの値は、負荷の暫定的評価を行うために使用することもできます。



記載されている振動値および騒音値は、電動ツールの使用方法、特にどの種類のワークを加工するかによって、電子ツールを実際に使用すると異なる場合があります。実際の使用条件に基づいた振動負荷に対するオペレーターへの保護対策を追加で規定してください(この際、電動ツールがオフになっている時間、およびオンになっていても負荷なしで作動している時間など、運転サイクルの各構成部分を考慮する必要があります)。

3 技術データ 充電器タ充電電池

(D)

充電電池:

U	= 公称電圧
C	= 定格容量
W	= 重量
I _c	= 充電電流
t	= 充電時間 (90% 充電)
充電電圧.....	20,75 V DC
充電温度.....	0° - 50° C
最高放電温度.....	5° - 50° C
バッテリーは初回使用前に充電してください。	

充電器:

U1	= 入力電圧
f1	= 入力周波数
P1	= 入力電力
U2	= 充電電圧
I2	= 最大充電電流
N _c	= 充電電池セル数
W	= 重量



電源電圧に注意してください！充電器の型式銘板を参照してください！

4.1 機器の構造 (A)

1	クランプねじ	8	ロックボタン (常時オン)
2	ストッパー	9	スイッチボタン
3	鋸刃クランプ装置	10	後部ハンドル
4	LED作業灯	11	バッテリーパックロック解除ボタン
5	鋸刃クランプ装置のレバー	12	バッテリーパック:
6	前部ハンドル	13	チェーンパイプブラケット
7	電源ロックボタン		

4.2 組付け、初回始動、設定 (B-C)



調整や修理を行う前に、バッテリーパックを機械から取り外してください！

バッテリーパック:

取り出す:

→ バッテリーパックロック解除ボタン (11) を押し、バッテリーパック (12) を前面に引き出します。

はめ込む:

→ バッテリーパック (12) がカチッとハマるまで押し込みます。

鋸刃の取付け、取外し (B):

鋸刃は、非常に高温になり、皮膚に火傷を負うおそれがあるため、作業直後に触れないでください。

→ 鋸刃クランプ装置のレバー (5) を下方に移動し、保持します。

→ 鋸刃をストップ位置まで挿入するか、または取り外します。

→ レバー (5) を放します。

→ 鋸刃がしっかりと固定されていることを確認してください。

チェーンパイプブラケット (C1) を挿入する:

→ クランプねじ (1) を外します。

→ クランプねじ (1) が溝に固定できるようにするため、ROTHENBERGER CLをチェーンパイプブラケット (13) のストップ位置まで挿入します。

→ チェーンパイプブラケットをクランプねじで固定します。

4.3 操作:

オン/オフにする、ストローク数:**電源ロックボタン (7):**

 スイッチボタン (9) はロックされています。

 スイッチボタン (9) はロック解除されています。

オンにする、回転数: スイッチボタン (9) を押します。ストローク数は、スイッチボタンを押して変更することができます。

オフにする: スイッチボタン (9) を放します。

連続してオンにする: スイッチボタン (9) を押したまま、ロックボタン (8) を押し込み、スイッチボタンを離します。スイッチをオフにするには、ボタン (9) をもう一度押してから放します。



連続してオンにすると、手から脱落し場合でも機械は動作し続けます。このため、必ず所定のハンドルを両手で持って、安定した立ち位置で集中して作業を行ってください！

無段階ストローク数調整:

異なる力でスイッチボタン (9) を押すことにより、ストローク数を無段階に変更し、材料や作業条件に適合させることができます。

作業に関する注意事項:

鋸切断:

鋸で切断する材料に適した鋸刃を使用してください。

機械をストッパー (2) でワークピースに押し付けます。機械の電源を入れてから、鋸刃をワークピースに通し入れます。

作動中の鋸刃を物体や地面に接触させないでください (跳ね返りの危険、鋸刃の破損!)。

製材する素材のストローク数を調整します。

鋸刃に過度の圧力をかけないでください (特に長い鋸刃の場合)。

鋸刃が動かなくなった場合は、すぐに機械の電源をオフにしてください。適切な工具を使用して鋸の隙間を少し広げ、機械を取り除きます。

鋸切断が完了したら、機械の電源を切り、鋸刃が停止したら鋸の隙間から取り除き、下に置きます (跳ね返るおそれあり)。

チェーンパイプブラケット (C2):

→ チェーンパイプブラケットをパイプに取り付けます。



レバーはストップ位置までねじ込む必要があります!

→ チェーンをパイプ周囲に取り回し、掛けます。

→ チェーンパイプブラケットを時計回りに締め付けます。注記: スレッドは外れる必要があります。

4.4 充電器, 充電電池

(D)

概要:

- | | |
|--------------|-------------|
| 1 充電電池: | 4 アラームランプ |
| 2 スライディングシート | 5 電池容量表示ボタン |
| 3 稼働状態表示器 | 6 電池容量・信号表示 |

始動:



銘板に記載の電源電圧と電源周波数がグリッドの諸元と一致していることを始動前に照合してください!

直流を発生するこの製品のようなデバイスは簡素な漏電保護スイッチに影響を及ぼすことがあります。作動電流が最大30 mAのF型かそれ以上のものご使用ください。



充電器を使用する前に換気用スリットが空いていることを確認してください。他の物から5 cm以上の間隔を維持してください!

セルフテスト:

電源プラグを差し込みます。

アラームランプ(4)と稼働状態表示器(3)が前後して約1秒点灯し、内蔵ファンが約5秒作動します。

充電電池パック:

充電電池パック(1)は使用前に充電してください。

充電電池パックは出力が落ちたら充電し直してください。

最適保管温度範囲は10～30°Cです。許容充電温度は0～50°Cの間です。

リチウムイオン充電電池パックには容量と信号インジケータ(6)が付いています:

ボタン(5)を押し、充電レベルはLEDランプによって表示されます。

LEDランプが1個点滅していれば、充電電池パック残量はほぼないので充電してください。

条件:

充電電池パックの充電:

充電電池パックをスライディングシート(2)にストップまでスライドさせます。



稼働状態表示器(3)が点滅します。

保持充電:

充電が完了すると、充電器は自動的に保持充電に切り替わります。

充電電池パックは充電器に残したままにでき、このため常時稼働状態になっています。



稼働状態表示器(3)が連続点灯します。

障害:

- アラームランプ(4)が連続点灯する。



充電電池パックが充電されていない。温度が高すぎる/低すぎる。充電電池パックの温度が0～50°Cの間であれば、充電は自動的に始まります。

- アラームランプ(4)が点滅する。

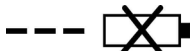

充電電池パックの故障充電電池パックを充電器から直ちに取り外してください。

充電電池パックがスライディングシート(2)に正しく押し込まれていない。

5 手入れおよびメンテナンス

ROTHENBERGER CL:

後部の換気スロットから圧縮空気を使用して定期的に機械を吹き付けて清掃してください。

鋸刃クイッククランプ装置 (3) を定期的に圧縮空気を吹き付けて清掃します。オイルやグリースを塗布しないでください。

充電器:

充電器の修理は電気技術要員が行わなければなりません!

このデバイスの電源接続ケーブルが損傷した場合、危険を回避するためそのケーブルのメーカーかアフターサービスまたは同等の資格者に交換させてください。

6 アクセサリ

適切なアクセサリは、メインカタログまたはwww.rothenberger.comで見つけることができます。

7 カスタマサービス

ROTHENBERGER サービス拠点またはその他修理部門を持つ製造業者が支援のためご利用できます。弊社が短期通知でスペア部品を送付することは言うまでもありません。小売業者または製造業者にご相談ください。アクセサリとスペア部品は専門小売業者に発注されるか弊社のアフ。またはオンライン RO SERVICE+: ☎ + 49 (0) 61 95/ 800 8200

☎ + 49 (0) 61 95/ 800 7491 ✉ service@rothenberger.com - www.rothenberger.com

本機器の一部は再利用が可能であり、リサイクル業者に引き渡すことができます。許可・認証をうけたリサイクル業者にお問い合わせください。金属は分別し、処理会社に搬送してください！再利用不可能な部品（電気電子機器廃棄物など）を環境に害を与えない方法で廃棄することについては、地域の廃棄物処理担当部局にお問い合わせください。

古くなったバッテリーの場合、環境規制に準拠して廃棄してくれる、専門販売店に引き取ってもらいます。

EU 諸国についてのみ:



国内廃棄物と一緒に電動工具を廃棄しないでください。国内法令としての電気電子機器の廃棄およびその実施に関する EU 指令 2012/19/EU にしたがって、すでに使用不能となった電動工具は別個に収集し環境的に適合性のあるリサイクルとして利用されなければなりません。

NOTES

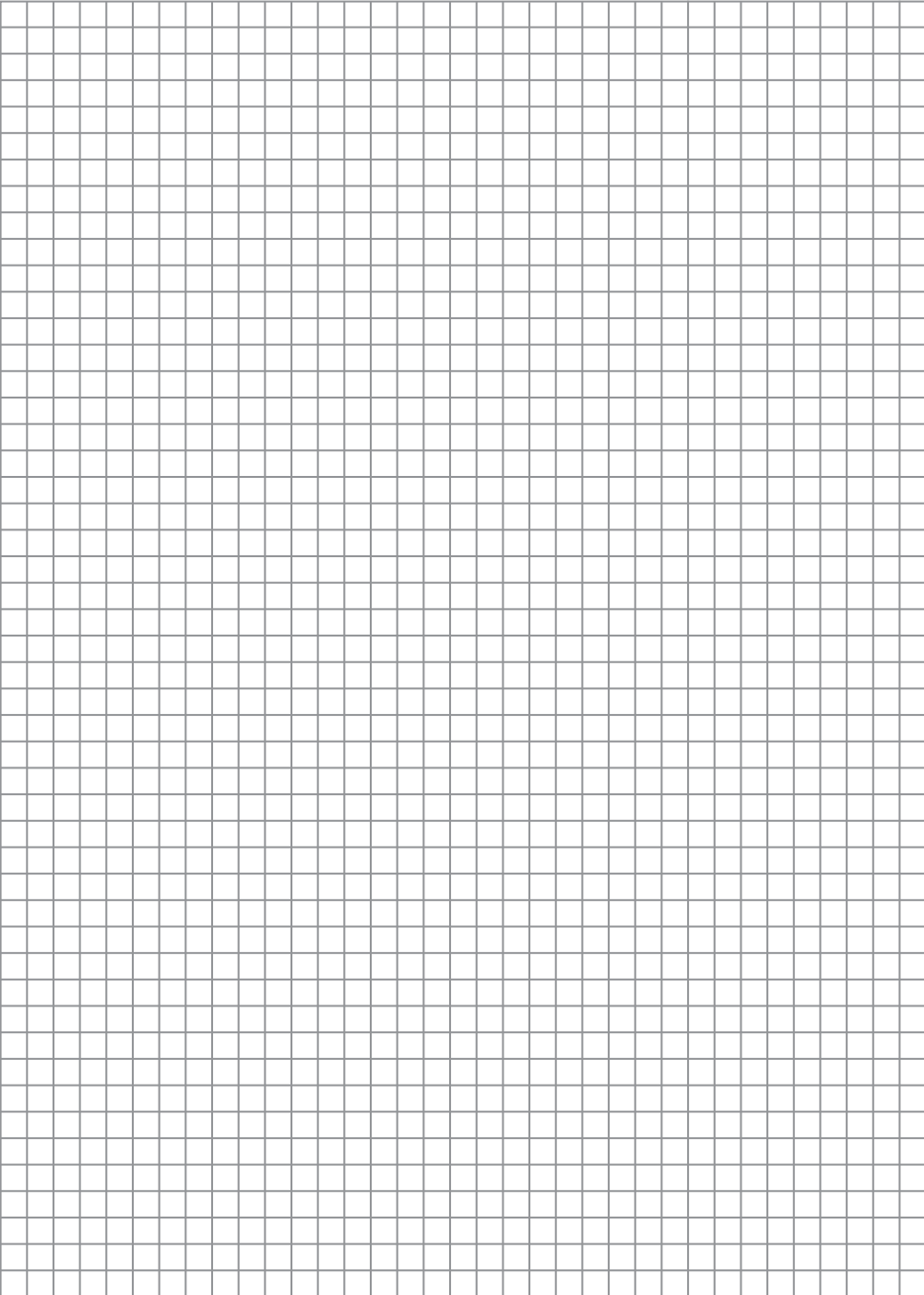



ROTHENBERGER Werkzeuge GmbH

Industriestraße 7

D-65779 Kelkheim / Germany

Telefon +49 6195 / 800 - 0

Telefax +49 6195 / 800 - 3500

info@rothenberger.com